

ヒナカ仕切レール

最重量級アルミレール
アルトラック



重量級レール
レクト40



中量級レール
レクト30



Vol.
06

PAT. マグネットバー ▶

特長・実績

新製品

アルトラック

レクト40

レクト30

レクト24

開閉ユニット

仕切部品

組立図

寸法図

価格表

索引

ご存じですか、
 当社は40年前から大型カーテンレールの製造販売に取り組んでいます。



1947 (昭和22年) 中村製作所として大阪市内に創業。

1964 (昭和39年) **COW** カーテンレール ブランドの商標登録。

1980 (昭和55年) 30型レールを発売。



1984 (昭和59年) 40型レールを発売。
 30型 電動レールを発売。



2011 (平成23年) サイドポールを発売。
 仕切レールカタログの発刊



2017 (平成29年) 新カタログの発刊

進化する技術、変わらぬ情熱。すべてはお客様のために。



本社 カーテンレール工場は1980年(昭和55年)に
 日本工業規格JISの表示許可工場に認定されています。



GB0508163
 JIS A 4802
 カーテンレール

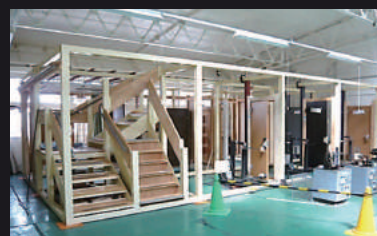



P 3- 8 施工実績
特長

大型カーテンレール・仕切レール施工例
大型カーテンレール部品構成／仕切レール部品構成／特長



P 9- 12 新製品紹介

レクト 40・レクト 30 ラク入れエンドカバー
アルトラックランナー（トローラーランナー／シャックルランナー／ボルト式ランナー）
サイドポールライト（両開きロック金具／片開きロック金具）
レクト 24 マグネットブラケット／ステンレス製パイプハンドル
ステンレスフック／バックル付タッセルベルト



P 13- 14 バリエーション

カーテンレール ラインアップ
開閉ユニット ラインアップ（サイドポール／センターポール）



P 15- 18 アルトラック

KV 最重量級アルミレール
アルトラック オプション



P 19- 28 レクト 40

KZ 重量級ステンレスレール
KT 重量級アルミレール
KH 重量級スチールレール
レクト 40 オプション



P 29- 38 レクト 30

KX 中量級ステンレスレール
KS 中量級アルミレール
KG 中量級スチールレール
レクト 30 オプション



P 39- 42 レクト 24

KL 軽量級アルミレール
レクト 24 オプション



P 43- 48 開閉ユニット

MRSA サイドポール アルファ / MRSL サイドポール ライト
MRCA センターポール アルファ / MRE センターポール スリム



P 49- 50 ユニットオプション

スナップ／S環／ステンレスフック／タッセルベルト／チェーン
グランドフック／リングプル／南京錠／アルミ部材

P 51- 60 組立図

P 61- 80 寸法図

P 81- 86 価格表

P 87- 88 品番索引

P 89- 90 許容荷重／カタログラインアップ／会社概要

納 マークのある商品は
納期がかかります。

特長・実績

新製品

アルトラック

レクト 40

レクト 30

レクト 24

開閉ユニット

仕切部品

組立図

寸法図

価格表

索引

■ 工場、倉庫（屋外）



【防雨／防風対策】



【防雨／防虫対策】



【防雨／防視対策】



【防塵／空調管理対策】



【防虫／防風対策】



【防雨／防風対策】



【防寒対策】



【防風／防塵対策】



【防雨／防塵対策】



【防雨／防塵対策】



【防雨／防風／防塵対策】



【防鳥対策】

■ 工場、倉庫（屋内）



【防犯／防塵対策】



【間仕切り対策】



【防塵／空調管理対策】



【防犯／空調管理対策】



【防塵／空調管理対策】



【間仕切り対策】



【間仕切り対策】



【防塵／空調管理対策】



【防塵／防音／空調管理対策】



【間仕切り／空調管理対策】



【防塵／防音／空調管理対策】



【防塵対策】

特長・実績

新製品

アルトラック

レクト40

レクト30

レクト24

開閉ユニット

仕切部品

組立図

寸法図

価格表

索引

■ 事務所、店舗



【間仕切り／空調管理対策】



【間仕切り対策】



【防雨、防塵対策】

■ 物流センター



【空調管理対策】



【空調管理対策】



【空調管理対策】

■ トレイン車庫、カレージ



【防風／防雨対策】



【防風／空調管理対策】



【空調管理対策】

■ 動物園、牛舎



【防臭／防音対策】

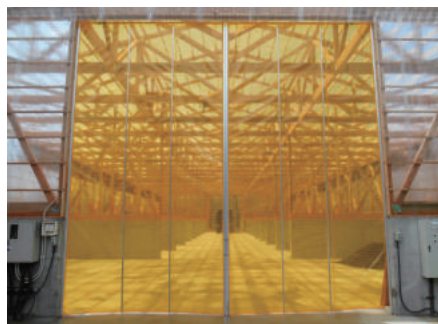

【防雨／防虫対策】



【防鳥対策】

■ 喫煙ブース



【防煙対策】



【防煙対策】



【防煙/間仕切り対策】

■ 教育施設

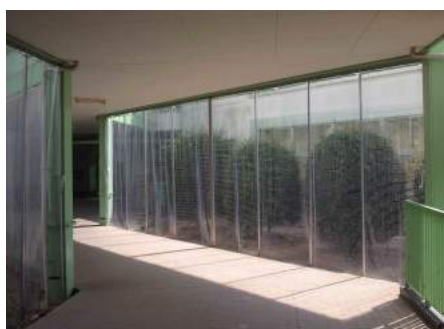

【雨除け/風除け対策】



【雨除け対策】



【緞帳対策】

■ ビアガーデン、レストラン



【防雨/防風対策】



【防犯対策】



【防雨/防風対策】

■ その他（スポーツ施設、寺院、ボイラー室）



【防風/空調管理対策】



【防風/空調管理対策】



【空調管理対策】

■ 大型カーテンレール

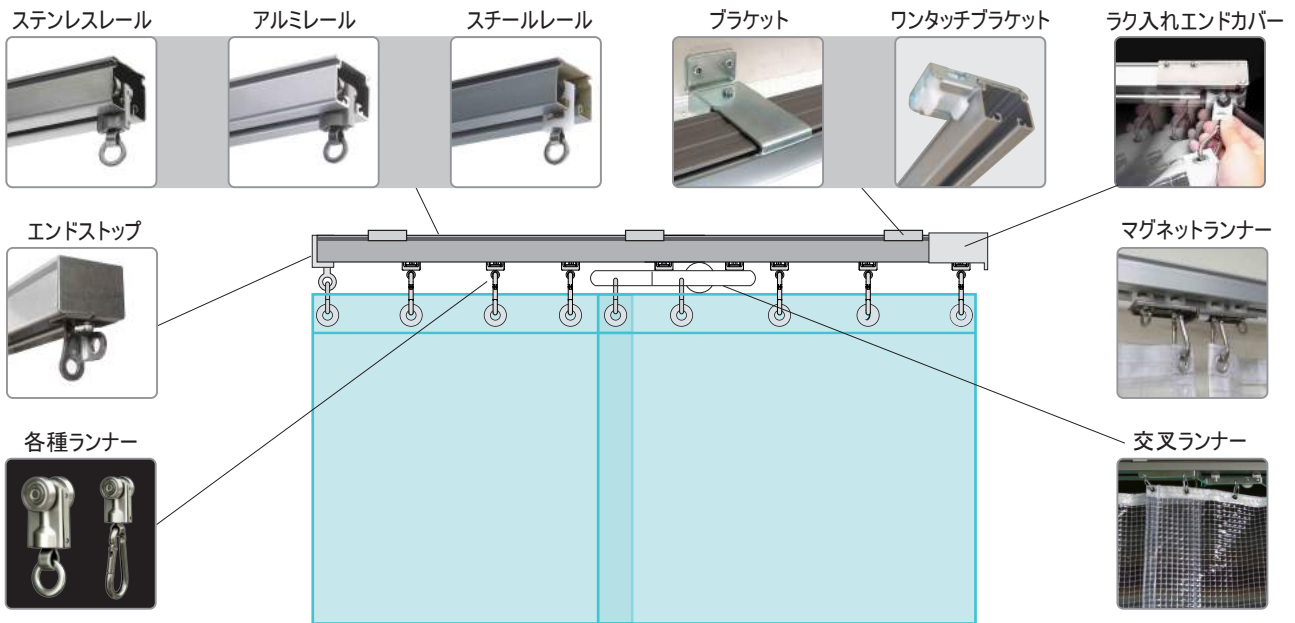

■ 仕切レール (大型カーテンレール + 開閉ユニット)

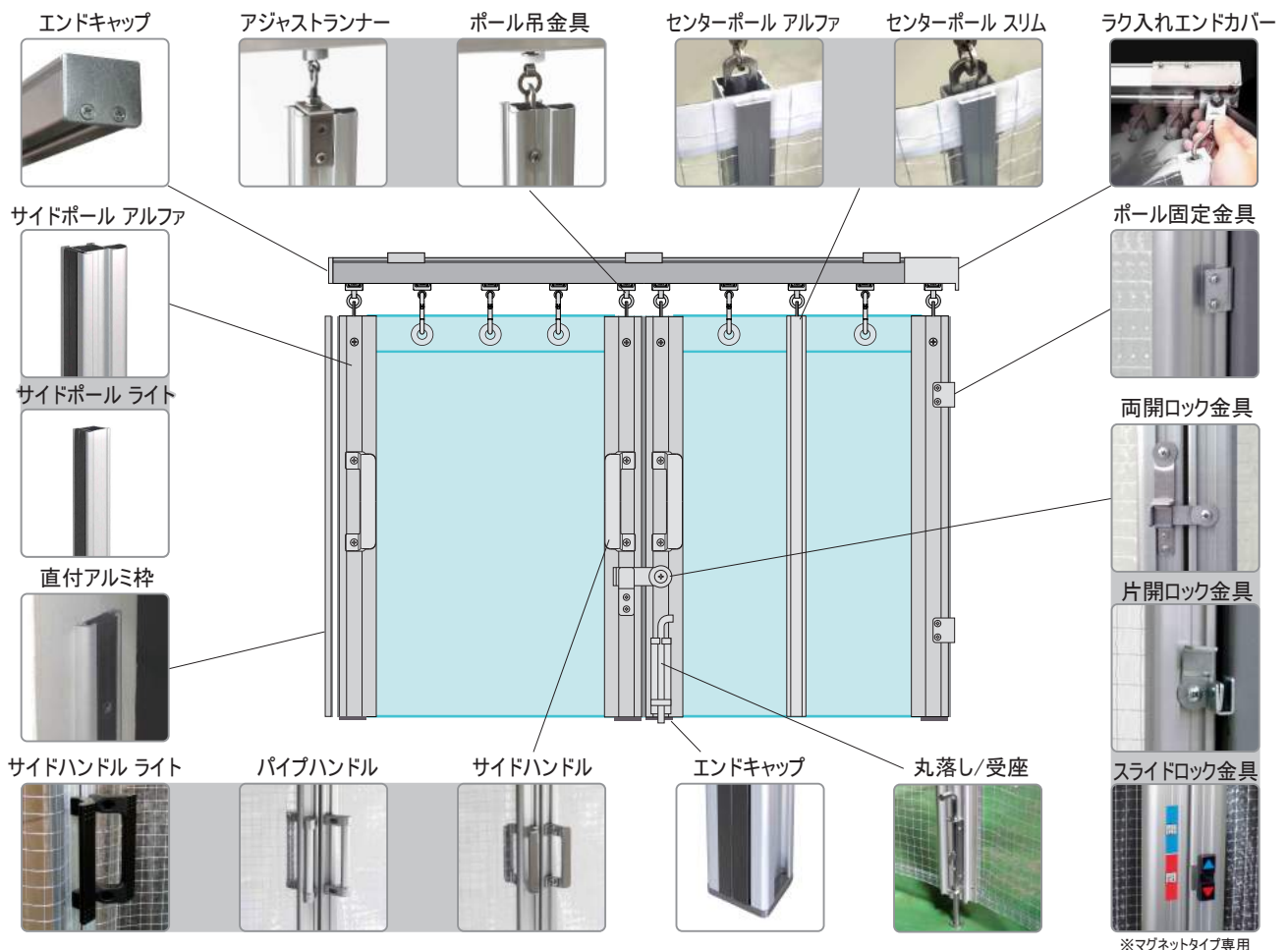

1 Corrosion resistance アルミ押出製品の耐蝕性が違う！

当社のアルミ押出し材は、アルマイト処理だけでなく同じ膜厚のクリア塗装をプラスしているため、耐蝕性・耐久性に優れています。

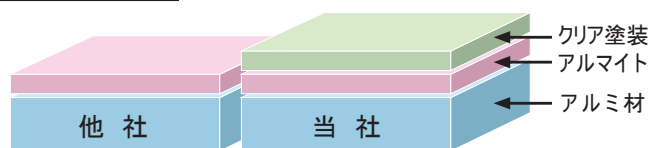

2 Workability レールの施工性が違う！

当社のアルミ製レールは、内部天面にセンターガイドを施しています。直付けする際、ねじ位置の目印となる他、ねじ先端が逃げずに確実・正確・迅速に取付け作業が行えます。



3 Allowable load ランナーの許容荷重が違う！

最も使用頻度が高いパーツだからこそ強度と耐久性が求められます。当社のランナーは、従来比2倍に向上させる設計をしています。



4 Cost performance 開閉ユニットのコストパフォーマンスが違う！

当社の各種ポールは、他社 同等以上の品質ながら約30%ダウンの価格を実現。お客様よりコスト低減に繋がったと喜んで頂いています。



5 Ease of assembly ポール用ハンドルの取付け工法が違う！

当社のサイドポール用ハンドルは、ポールに穴や傷を付けることなく取付けできる独自工法を採用。位置変えや取替えが簡単です。



6 Instruction manual 取扱い説明書が付属されている！

当社のパーツは初めての方でもスムーズに組立て作業が進むよう寸法墨出しが必要な部品にはすべて取扱い説明書を付属しています。これを見れば確実にパーツを組み立てることができます。

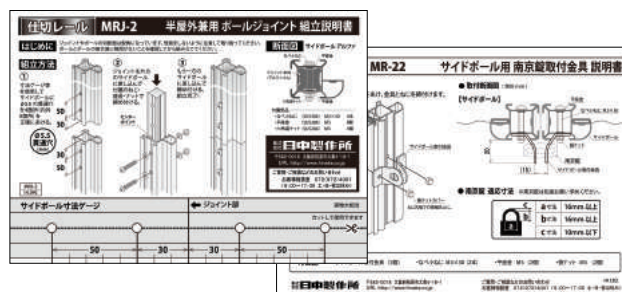

特許取得製品

堂々完成！ラク入れエンドカバー

S-180 レクト40用／S-80 レクト30用

大型レール端部からランナーの出し入れが自由ができる。
だからシート間仕切りの施工性・メンテナンス性が大幅に改善！
ステンレスSUS304製で強度・耐久性に優れています！

開閉ハッチから**どんどん入れるだけ！**



- シート吊りが早くて簡単！
- ランナーの交換が簡単！
- シートの取替えが簡単！

- 注意1 アルミレール専用品。
- 注意2 天井付け／壁面付け ブラケット対応品。
継カバー同様1.5mmの板厚があり、レール直付けには適していません。
- 注意3 本製品は当社レール形状に合わせて設計しています。
他社レールにご使用される場合、不具合など一切の責任を負いかねます。

天井直付け不可



■ 部品詳細

ラク入れエンドカバー
本体 L=100mmに対し、レール呑込み寸法は 50mmです。
本製品取り付けの際は、カーテンレールを
全長から端部 50mmカットして取り付けてください。

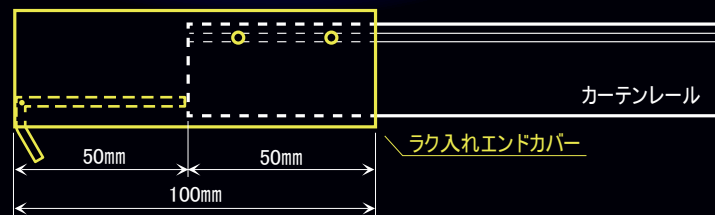

■ 取扱方法

S-180 レクト40用



S-80 レクト30用

【ランナー挿入時】

ランナーを開閉ハッチから入れる。



【ランナー取出し時】

端部より開閉ハッチを空けてランナーを取出し。



アルトラック 新ランナー続々登場!

最重量級レール アルトラックに新ランナーが登場。
市場ニーズに応えた充実の品揃え。更に用途が広がります。

トロリーランナー

NEW!



S-6T

徹底した原価低減と高い品質、
安定した強度・耐久性を確保。
お手軽にお使いいただける
アルトラック 標準ランナー!

許容荷重 30kg
スチール 鍍金仕上げ

New Standard

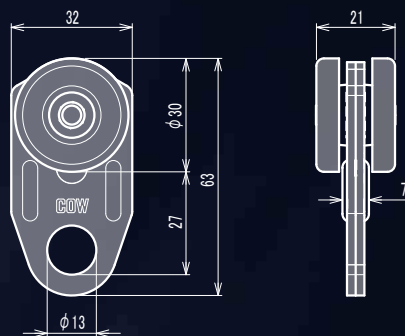

シャックルランナー

NEW!



S-601C

従来品に比べ レールとシートの
隙間を15mm縮めた
改善ランナー。

許容荷重 50kg
スチール 鍍金仕上げ

Change for the Better

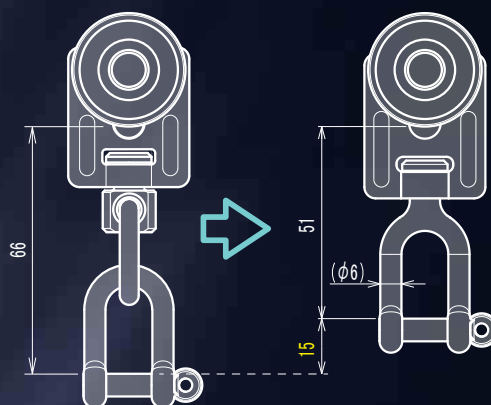

ボルト式ランナー

NEW!



単車 S-601B

M12ボルト式単車ランナー。
多様な重量物の吊下げに
ご使用できます。

許容荷重 50kg
スチール 鍍金仕上げ

Application spread

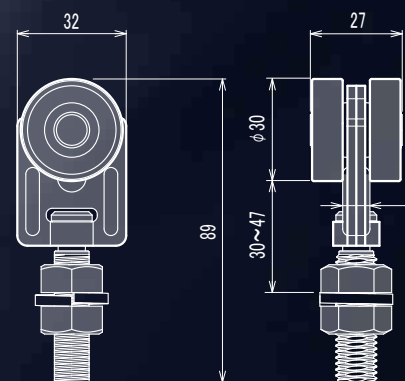

NEW!



複車 S-602B

アルトラック カーブレール
R500 に使用可能な
最重量M12ボルト式複車ランナー。

許容荷重 100 kg
スチール 鍍金仕上げ

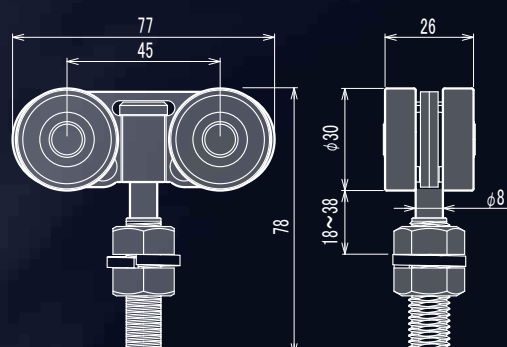

特許申請中

サイドポールに 小型開閉ユニット登場！

サイドポール ライト MRSL

軽量コンパクトで価格もリーズナブルな小型サイドポールです。

ちょっとした屋内シート間仕切りに、、、

標準型開閉ユニットの「マグネットバー」「ポールジョイント」が共通で使用できます。

「形も価格も丁度いい！」を実現しました。



ポールのジョイントOK！



背面にシート取付け！



Sidepole Light

2018年 1月 発売

サイドポール ライト用 両開きロック金具 MR-27



南京錠で施錠できます。

樹脂製レバーツマミ
なので、手に優しく
操作が軽くなりました。



2018年 1月 発売

サイドポール ライト用 片開きロック金具 MR-28



レバーツマミなので、
狭い箇所でも
操作し易くなりました。



ヒナカのサイドポールは 【標準型】 【小型】 から選べます。

取付け革命！ 中量スチール棚向け マグネットブラケット O-521MG レクト24専用

スチール棚への穴あけ作業、工具は一切不要！
オールワンタッチ工法！



- 強力マグネットで確実固定。
- 取付けに工具は一切不要！ 設置作業時間も大幅短縮。
- 設置後の隙間をなくすスチールラック密着設計。
- 取外しや場所の移動も簡単です。
- 業界初！ スナップランナー（別売）と併用すれば、より作業性が向上します。



ビニールカーテンのハトメに
スナップを掛けるだけ！



ストッパーを引き上げて、
前部の爪をレールの溝に引っ掛ける

ストッパーを最後まで
押し下げて固定



NEW!

安全許容荷重2kg（限界荷重20kg）
POM樹脂／フェライト磁石
※スチール製ラック専用です。
※レクト24アルミレール専用です。
※ブラケット固定は500mmピッチでご使用ください。

その他 オプション

ステンレスフック

F-350

タッセルチェーンのフック掛けに。



スナップ付き

ポールに取り付け
できます！

サイズ：14×75×27（50g）
材質：オールステンレス

バックル式タッセルベルト

HAG-226BK/221W

開口時、シートを綺麗に束ねます。



HAG-226BK
ブラック
HAG-221W
ホワイト

サイズ：2.0m
材質：樹脂、ナイロン

ステンレス製パイプハンドル

MR-7SUS/MR-7LSUS

待望のステンレスSUS304製が登場。



サイズ：φ20mmパイプ
材質：SUS304、アルミダイカスト

最重量級レール アルトラック

許容荷重 140 kg

掲載ページ 15~18

KV

アルミ押出材 A6063S-T5
アルマイト+クリア仕上げ

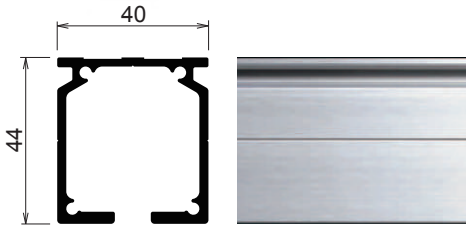

重量級レール レクト40

許容荷重 50 kg

掲載ページ 19~28

KZ

ステンレス SUS304
ヘアライン仕上げ

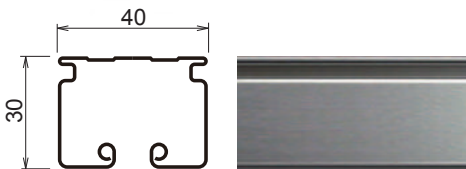

KT

アルミ押出材 A6063S-T5
アルマイト+クリア仕上げ



KH

塩化ビニール被膜鋼板
シルバー色仕上げ



中量級レール レクト30

許容荷重 30 kg

掲載ページ 29~38

KX

ステンレス SUS304
ヘアライン仕上げ



KS

アルミ押出材 A6063S-T5
アルマイト+クリア仕上げ



KG

塩化ビニール被膜鋼板
シルバー色仕上げ



軽量級レール レクト24

許容荷重 8 kg

掲載ページ 39~42

KL

アルミ押出材 A6063S-T5
アルマイト+クリア仕上げ



【標準型】
サイドポール アルファ

掲載ページ 45~46

MRSA

アルミ押出材 A6063S-T5 アルマイト+クリア仕上げ

従来型
マグネット対応

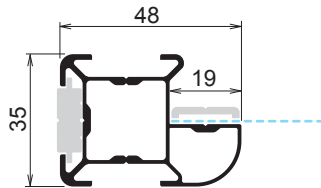

【小型】
サイドポール ライト

掲載ページ 47~48

MRSL

アルミ押出材 A6063S-T5 アルマイト+クリア仕上げ



従来型
マグネット対応

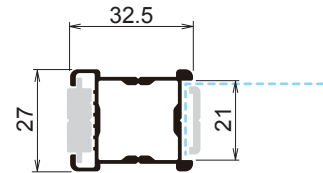

センターポール アルファ

MRCA

アルミ押出材 A6063S-T5
アルマイト+クリア仕上げ

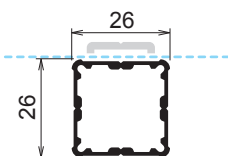

センターポール スリム

MRE

アルミ押出材 A6063S-T5
アルマイト+クリア仕上げ

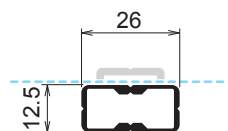

ネット固定バー

MRNB

アルミ押出材 A6063S-T5
アルマイト+クリア仕上げ

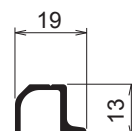

固定バー

MRB

アルミ押出材 A6063S-T5
アルマイト+クリア仕上げ

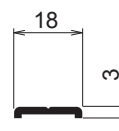

片開き用
直付アルミ枠

MRK

アルミ押出材 A6063S-T5
アルマイト+クリア仕上げ

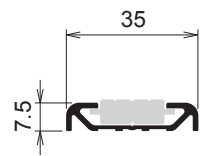

※前号掲載の簡易仕切レール(MPタイプ) 及び スリムセンターポールセットは、取扱い終了となりました。ご了承ください。

特長・実績

新製品

アルトラック

レクト40

レクト30

レクト24

開閉ユニット

仕切部品

組立図

寸法図

価格表

索引

アルトラック

アルミ押出材 A6063S-T5
アルマイト+クリア塗装仕上げ

許容荷重140kg

(取付間隔900mm)

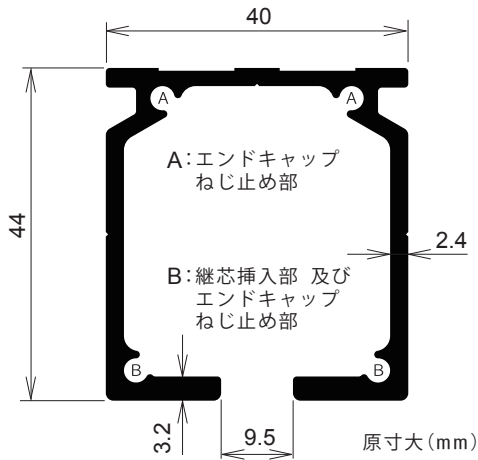

取付寸法図 (単位mm)

天井付 S-623A 天井ブラケット
S-601A ランナー

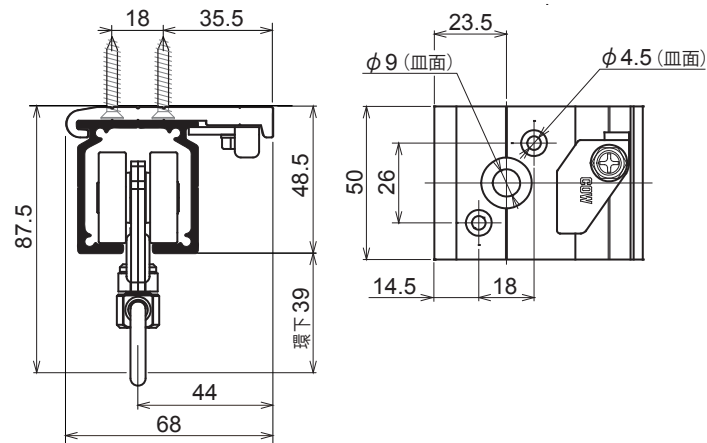

壁付 S-620A ブラケット
S-601A ランナー

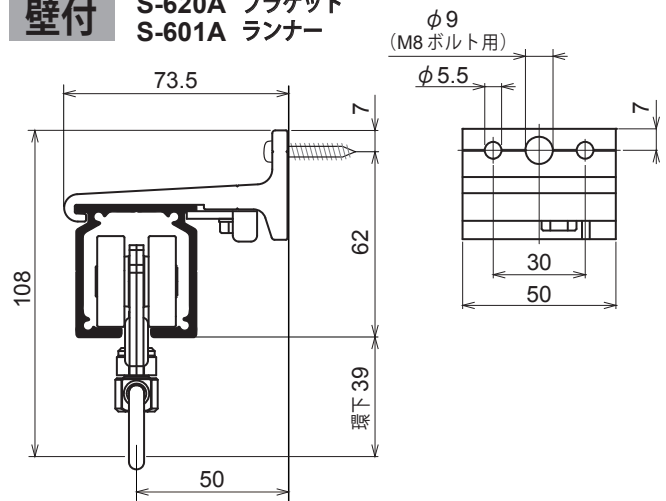

レール価格

長さ	品番	重量	単価	1梱入数
2.00m	KV-20	2.2kg	7,000	4
3.00m	KV-30	3.3kg	10,500	4
4.00m	KV-40	4.4kg	14,000	4
別寸サイズ	—	—	4,800/m	1 納
910×910カーブ 90°	KVC-90	1.9kg	10,000	—

KVC-90 (単位mm)
90° 曲げケーブルレール

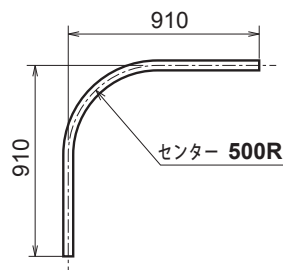

※別寸サイズは、納期・単価などご注文時にご確認ください。
※別注ケーブルレールの対応(価格、納期など)は、都度お問い合わせください。
納 マークのある商品は納期がかかります。

参考組み合わせ価格

幅(長さ)	直付	天井付	壁付	レール長さ	エンドストップ S-610	ブラケット S-623A/620A	トロリーランナー S-6T	継カバー S-612	継芯 S-11
2.0m	23,100	25,500	25,500	2.0m×1	2個	3個	12個	-	-
3.0m	33,800	37,800	37,800	3.0m×1	2個	5個	18個	-	-
4.0m	44,500	49,300	49,300	4.0m×1	2個	6個	24個	-	-
5.0m	55,320	61,920	61,920	2.0m×1 + 3.0m×1	2個	7個	30個	1個	2本
6.0m	66,020	73,420	73,420	3.0m×2	2個	8個	36個	1個	2本
7.0m	76,720	84,920	84,920	3.0m×1 + 4.0m×1	2個	9個	42個	1個	2本
8.0m	87,420	96,420	96,420	4.0m×2	2個	10個	48個	1個	2本

S-6T	S-601A	S-601C	S-601B	S-602B	S-601AD
トロリーランナー	ランナー	シャックルランナー	ボルト式ランナー	ボルト式複車ランナー	吊り金具付ランナー
NEW!		NEW!	NEW!	NEW!	
許容荷重 30kg	(ベアリング) 許容荷重 50kg	(ベアリング) 許容荷重 50kg	(ベアリング) 許容荷重 50kg	(ベアリング) 許容荷重 100kg	(ベアリング) 許容荷重 50kg
スチール	スチール	スチール	スチール	スチール	スチール
1,200	2,500	2,700	2,500	4,000	3,000
10個入	10個入	10個入	10個入	10個入	10個入

S-620A	S-623A	S-624	S-610	S-616	S-604
ブラケット	天井ブラケット	天井ブラケットアダプター	エンドストップ	エンドキャップ	フリーストップ
アルミ/ステンレス	アルミ/ステンレス	S-623A M8ボルト固定用 スチール	ドリルねじ 4×16付 スチール	タッピン 3.5×20付 スチール	スチール
800	800	620	850	600	350
10個入	10個入	10個入	10個入	20個入	20個入

S-612	S-11	S-72	S-605
継カバー	継芯	シャックル	のれんシート用アタッチメント
スチール	スチール	スチール	スチール
1,000	60	200	270
10個入	10個入	50個入	20個入



ランナー環下寸法図 (単位mm)

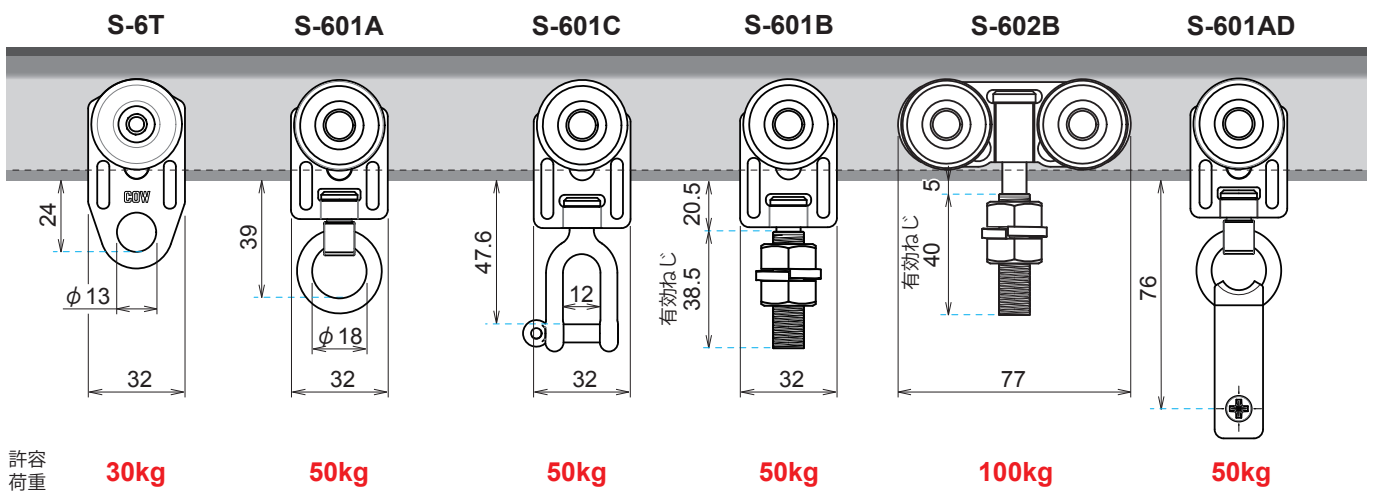

のれんシート用アタッチメント



のれんシート用アタッチメント

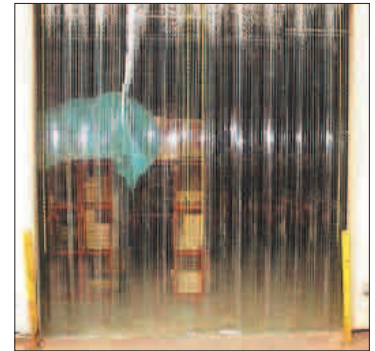

ボルト式 単車ベアリングランナー

ボルト式 複車ベアリングランナー

品番	S-605	S-601B	S-602B
NEW!		NEW!	NEW!
	M12ボルト取付用	φ30ベアリング	φ30ベアリング
	許容荷重 50kg	許容荷重 50kg	許容荷重 100kg
	M5×10 フレーム取付ねじ付	M12ボルト	M12ボルト
材質	スチール	スチール	スチール
単価	270	2,500	4,000
入数	20個入	10個入	10個入

のれんフレーム組立て手順 (単車・複車併用の場合)

- ①使用するボルト式ランナーにアタッチメントをセットする。
タイヤとアタッチメントの間を 32mm に調整する。

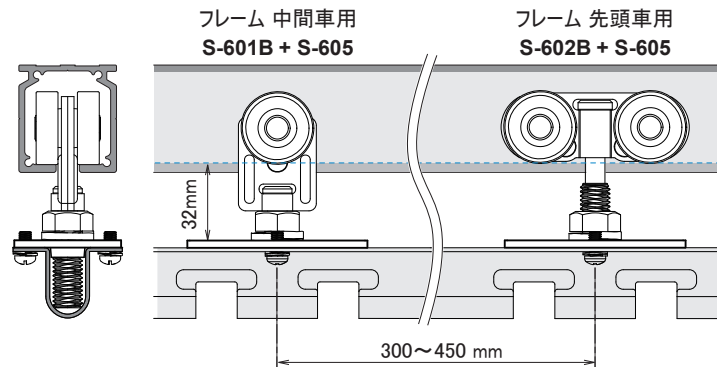
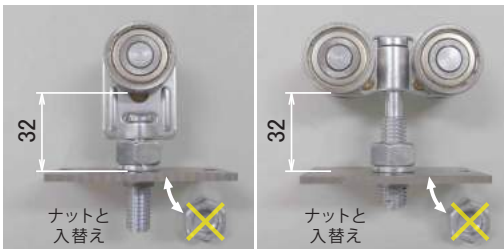

- ②のれんフレームの取付け穴とアタッチメントの取付け穴を合わせて付属のM5ねじで固定する。
※取付け間隔：300~450mm推奨

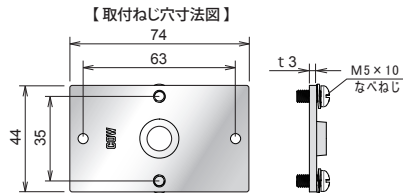
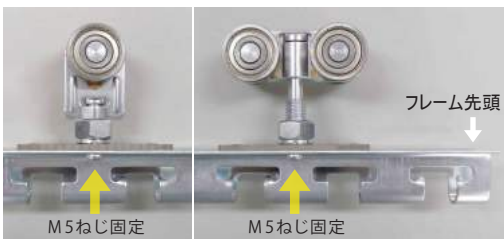

- ③アルトラックへ②で組立てたフレームを入れる。

- ④最後にハンガーをフレームに掛けて完了。

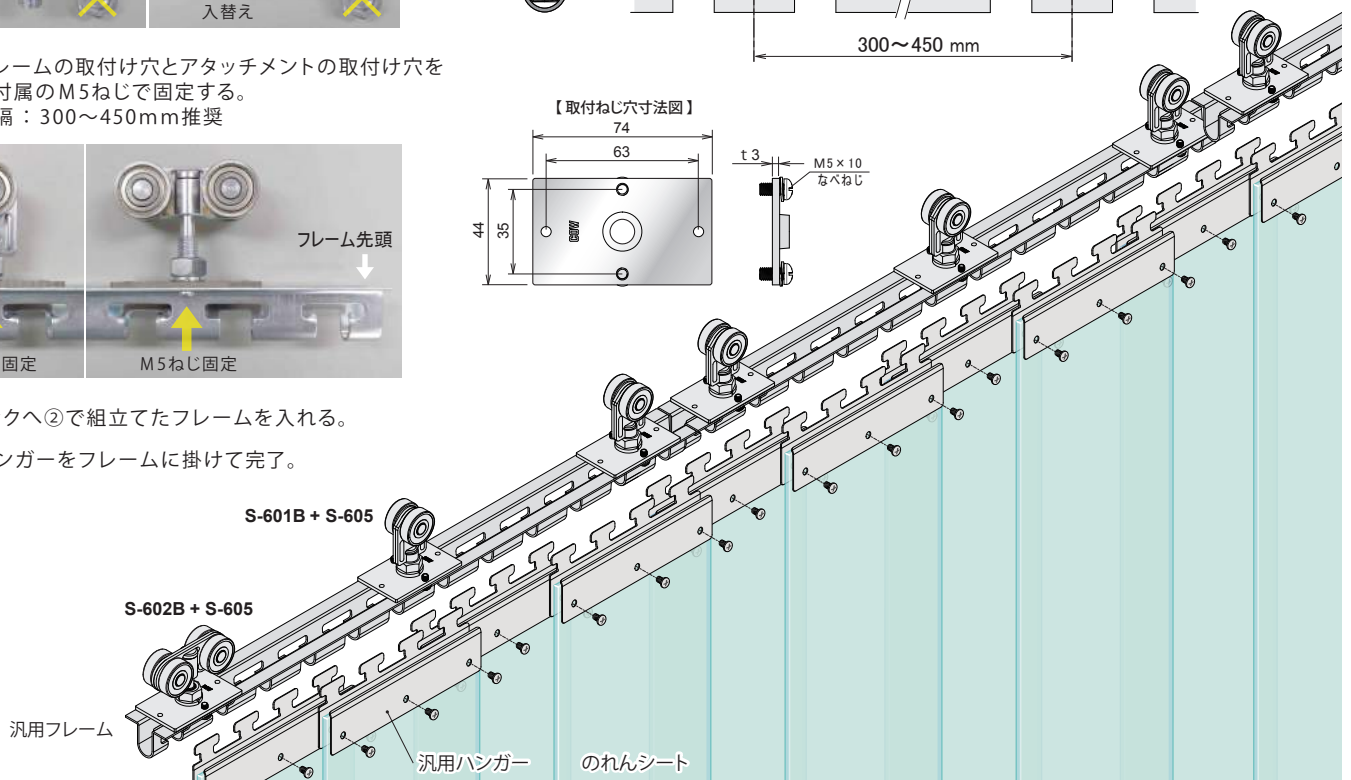

■天井ブラケットアダプター M8ボルトで下地への確実な固定が可能です。



天井ブラケットの
角度・位置調整が可能！

t = 3 mm スチール製

調整幅 17mm

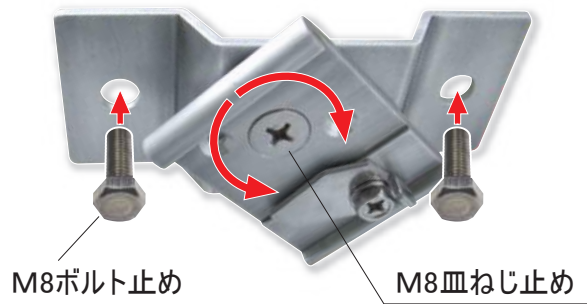
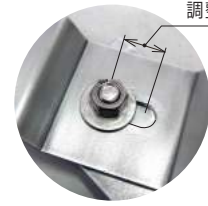

M8ボルト止め

M8皿ねじ止め



天井ブラケット
アダプター

品番	S-624
材質	スチール
単価	620
入数	10個入



天井ブラケット

品番	S-623A
材質	アルミ/ステンレス
単価	800
入数	10個入

■大型伸縮吊棒 & 吊ブラケット V吊時 許容荷重 140kg



スチール製 大型伸縮吊棒

スチール製
吊ブラケット

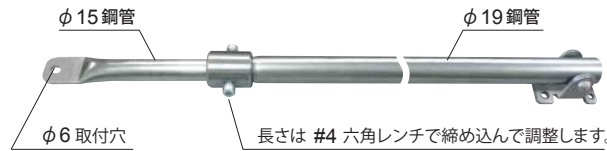

(大) 1,600~865mm (中) 880~505mm (小) 520~325mm (ショート) 340~235mm

品番	CK-105	CK-106	CK-107	CK-107-SS	S-122
単価	3,200	2,600	2,200	1,900	750
入数	10本入	10本入	10本入	10本入	10個入

パイプの長さ調整



六角ボルトを軽く締めて仮止めし、固定はパイプが変形するまで強く締めてください。

取付座寸法図

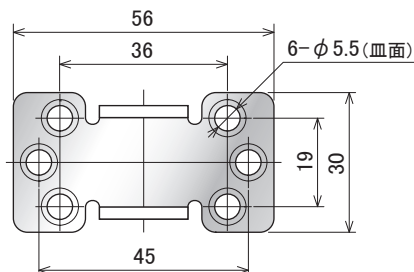

特長・実績

新製品

アルトラック

レクト40

レクト30

レクト24

開閉ユニット

仕切部品

組立図

寸法図

価格表

索引

KZ レクト40

ステンレス SUS304
ヘアライン仕上げ

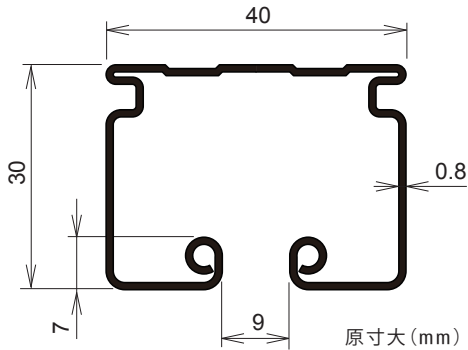

取付寸法図 (単位mm)

天井付 S-323 天井ブラケット
S-501A ランナー

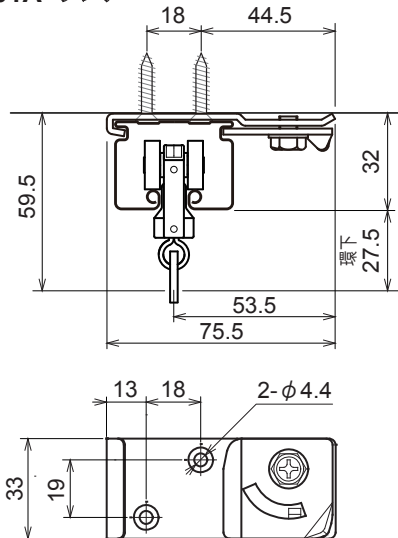

壁付 S-320 ブラケット
S-501A ランナー

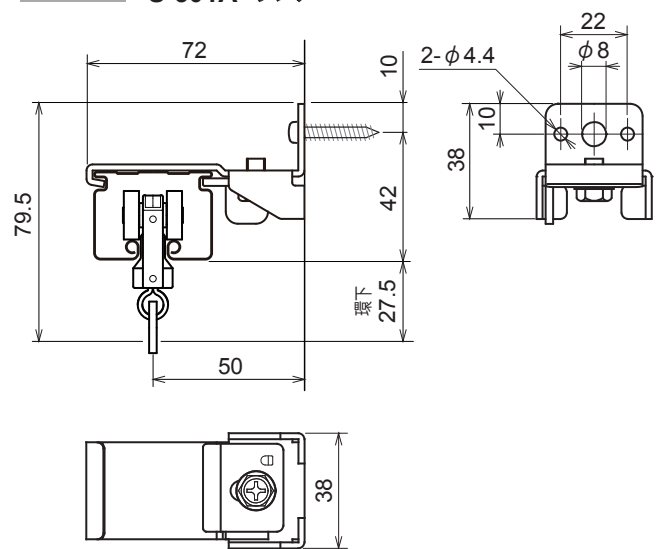

レール価格

長さ	品番	重量	単価	1梱入数
2.00m	KZ-20	2.0kg	9,600	5
3.00m	KZ-30	3.0kg	14,400	5
4.00m	KZ-40	4.0kg	19,200	5
5.00m	KZ-50	5.0kg	24,000	5 納
別寸サイズ	—	—	5,700/m	1 納
0.91m×0.91mカーブ	KZC-90	1.7kg	18,000	—

※5mレールは別途、配送費用が必要です。納期ともにお問い合わせください。
※別注カーブレールの対応(価格、納期など)は、都度お問い合わせください。
納 マークのある商品は納期がかかります。

KZC-90

90° 曲げカーブレール

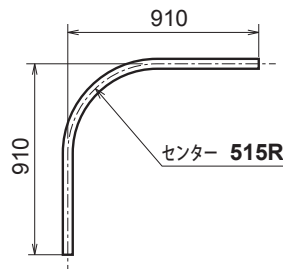











参考組み合わせ価格

幅(長さ)	直付	天井付	壁付	レール長さ	エンドストップ S-310	ブラケット S-323/320	ランナー S-401A	継カバー S-312	継芯 S-211
2.0m	15,460	17,710	17,710	2.0m×1	2個	3個	12個	-	-
3.0m	22,540	26,290	26,290	3.0m×1	2個	5個	18個	-	-
4.0m	29,620	34,120	34,120	4.0m×1	2個	6個	24個	-	-
5.0m	36,700	41,950	41,950	5.0m×1	2個	7個	30個	-	-
6.0m	44,000	51,680	51,680	3.0m×2	2個	8個	36個	1個	2本
7.0m	51,080	59,510	59,510	3.0m×1 + 4.0m×1	2個	9個	42個	1個	2本
8.0m	58,160	67,340	67,340	4.0m×2	2個	10個	48個	1個	2本
9.0m	65,240	75,170	75,170	4.0m×1 + 5.0m×1	2個	11個	54個	1個	2本
10.0m	72,320	83,000	83,000	5.0m×2	2個	12個	60個	1個	2本

S-401A ランナー	S-301A Bランナー	S-201A 重量級ステンレス Bランナー	S-501A 重量級オール ステンレスBランナー	S-401C スナップランナー	S-301C スナップ Bランナー	S-201C 重量級ステンレス スナップBランナー
						
許容荷重 20kg 樹脂/ステンレス	(ベアリング) 許容荷重 20kg 樹脂/ステンレス	(ベアリング) 許容荷重 30kg ステンレス/樹脂	(ベアリング) 許容荷重 30kg ステンレス	許容荷重 20kg 樹脂/ステンレス	(ベアリング) 許容荷重 20kg 樹脂/ステンレス	(ベアリング) 許容荷重 30kg ステンレス/樹脂
380	600	2,100	2,500	480	800	2,300
50個入	50個入	10個入	10個入	50個入	50個入	10個入

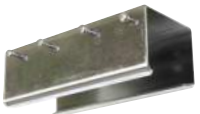
※ Bランナーの「B」はベアリングの略称です。

S-501C 重量級オールステンレス スナップBランナー	S-201D 重量級ステンレス アジャストランナー	S-323 ステンレス 天井ブラケット	S-320 ステンレス ブラケット	S-310 ステンレス エンドストップ	MR-26 ステンレス エンドキャップ	S-304 ステンレス フリーストップ
	 高さ調整 15mm					
(ベアリング) 許容荷重 30kg ステンレス	(ベアリング) 許容荷重 30kg ステンレス/樹脂	ステンレス	ステンレス	ステンレス	ドリルねじ 3.5×19付 ステンレス	ステンレス
2,700	2,600	750	750	650	850	500
10個入	10個入	20個入	20個入	10個入	16個入	20個入

S-312 ステンレス 継カバー	S-211 ステンレス継芯	S-305 ステンレス 後入れストッパー	S-270 ステンレス ロングスナップ
			
ステンレス	ステンレス	ステンレス	ステンレス
1,680	110	600	350
10個入	10個入	30個入	50個入

ブラケット使用の場合
S-211継芯2本と一緒に
ご使用ください。

許容荷重 30kg

注意

ステンレス SUS304 鋼板は耐食性に優れていますが、使用環境により「錆」が発生します。「錆」が発生した場合は早く清掃、除去することが大切です。清掃後は洗剤などが残らないように乾いた布で拭いていただくことで、長期間ご使用いただくことができます。

ランナー環下寸法図 (単位mm)

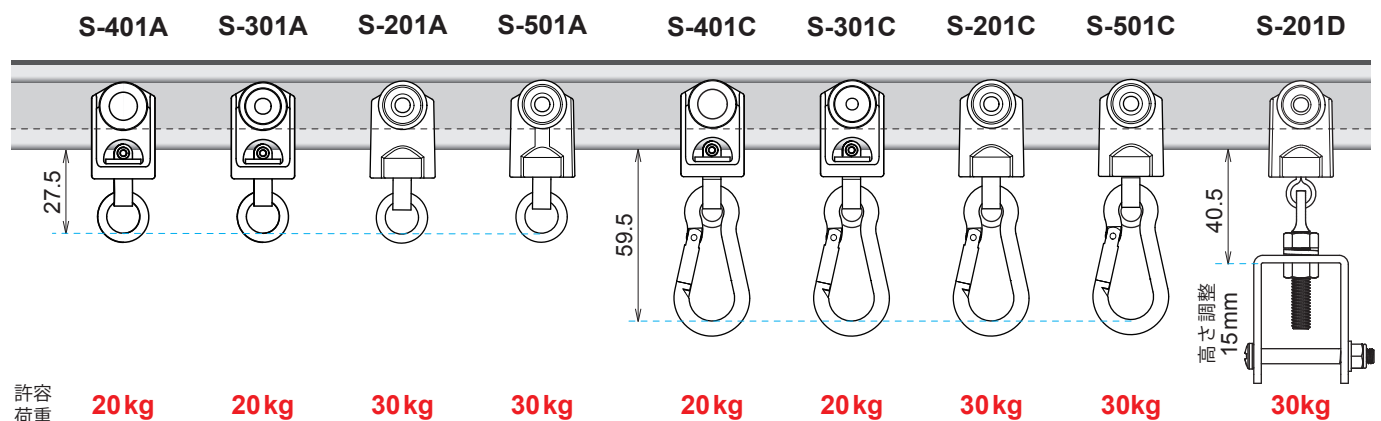

KTレクト40

アルミ押出材 A6063S-T5
アルマイト+クリア塗装仕上げ

許容荷重50kg

(取付間隔900mm)

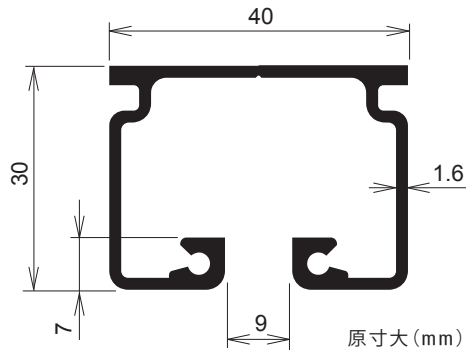

取付寸法図 (単位mm)

天井付

S-123A 天井ブラケット
S-401A ランナー

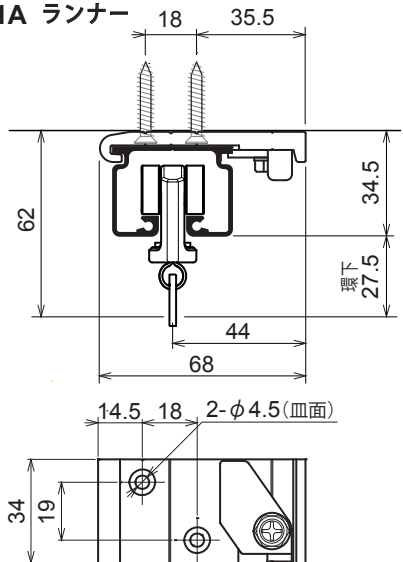

壁付

S-120A ブラケット
S-401A ランナー

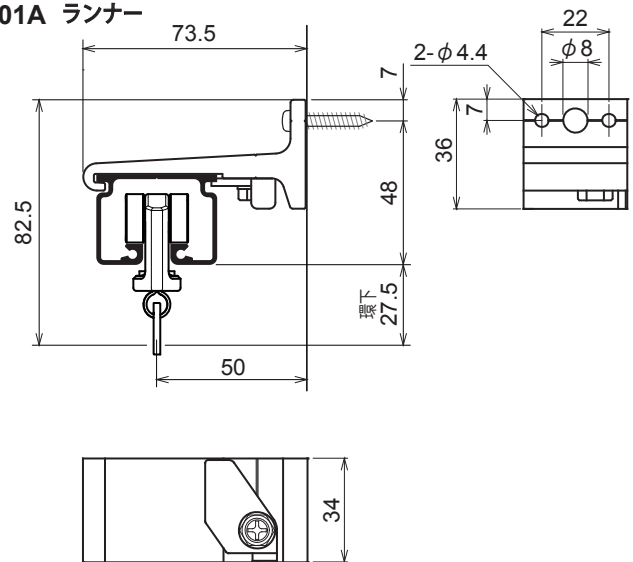

レール価格

長さ	品番	重量	単価	1梱入数
2.00m	KT-20	1.4kg	6,100	10
3.00m	KT-30	2.1kg	9,200	10
4.00m	KT-40	2.7kg	12,200	10
5.00m	KT-50	3.4kg	15,300	10 納
別寸サイズ	—	—	3,800/m	1 納
0.91m×0.91mカーブ	KTC-90	1.1kg	8,900	—

※5mレールは別途、配送費用が必要です。納期ともにお問い合わせください。
※別注カーブレールの対応(価格、納期など)は、都度お問合せください。
納マークのある商品は納期がかかります。

KTC-90

90°曲げカーブレール

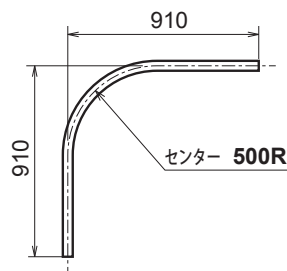

参考組み合わせ価格 ※直付けの場合、ラク入れエンドカバーは取付けしません。

幅(長さ)	直付	天井付	壁付	レール長さ	ラク入れエンドカバー S-180	エンドストップ S-110	ブラケット S-123/120	ランナー S-701A	継カバー S-12	継芯 S-11
2.0m	9,940	12,410	12,410	2.0m×1	1個	1個	3個	12個	-	-
3.0m	14,720	17,730	17,730	3.0m×1	1個	1個	5個	18個	-	-
4.0m	19,400	22,680	22,680	4.0m×1	1個	1個	6個	24個	-	-
5.0m	24,180	27,730	27,730	5.0m×1	1個	1個	7個	30個	-	-
6.0m	29,080	33,570	33,570	3.0m×2	1個	1個	8個	36個	1個	2本
7.0m	33,760	38,520	38,520	3.0m×1 + 4.0m×1	1個	1個	9個	42個	1個	2本
8.0m	38,440	43,470	43,470	4.0m×2	1個	1個	10個	48個	1個	2本
9.0m	43,220	48,520	48,520	4.0m×1 + 5.0m×1	1個	1個	11個	54個	1個	2本
10.0m	48,000	53,570	53,570	5.0m×2	1個	1個	12個	60個	1個	2本

S-701A	S-401A	S-301A	S-201A	S-701C	S-401C	S-301C	S-201C	S-201D
ランナー	ランナー	Bランナー	重量級ステンレス Bランナー	スナップランナー	スナップランナー	スナップ Bランナー	重量級ステンレス スナップBランナー	重量級ステンレス アジャストランナー
許容荷重 20kg	許容荷重 20kg	(ベアリング) 許容荷重 20kg	(ベアリング) 許容荷重 30kg	許容荷重 20kg	許容荷重 20kg	(ベアリング) 許容荷重 20kg	(ベアリング) 許容荷重 30kg	(ベアリング) 許容荷重 30kg
樹脂/スチール	樹脂/ステンレス	樹脂/ステンレス	ステンレス/樹脂	樹脂/スチール	樹脂/ステンレス	樹脂/ステンレス	ステンレス/樹脂	ステンレス/樹脂
280	380	600	2,100	380	480	800	2,300	2,600
50個入	50個入	50個入	10個入	50個入	50個入	50個入	10個入	10個入

※ Bランナーの「B」はベアリングの略称です。

S-101S	S-101H	S-180	S-123	S-123A	S-120	S-120A	S-110
Sランナー	Hランナー	ラク入れ エンドカバー	天井ブラケット	アルミ天井 ブラケット	ブラケット	アルミ ブラケット	エンドストップ
許容荷重 15kg	許容荷重 15kg						
スチール/樹脂	スチール/樹脂	ステンレス	スチール	アルミ/ステンレス	スチール	アルミ/ステンレス	スチール
480	540	1,900	270	680	270	680	240
30個入	30個入	10個入	10個入	20個入	20個入	20個入	10個入

MR-16	S-104	S-121	S-305	S-12	S-11	S-70	S-71
エンドキャップ	フリーストップ	壁面ブラケット	ステンレス 後入れストッパー	継力バー	継芯	ロングスナップ	ショートスナップ
タッピン 3.5×20付				ブラケット使用の場合 S-11継芯2本と一緒に ご使用ください。		許容荷重 10kg	許容荷重 10kg
スチール	スチール	スチール	ステンレス	スチール	スチール	スチール	スチール
400	170	500	600	670	60	200	200
40個入	10個入	10個入	30個入	10個入	10個入	100個入	100個入

ランナー環下寸法図 (単位mm)

S-401A S-701A	S-301A	S-201A	S-401C S-701C	S-301C	S-201C	S-201D	S-101S	S-101H
27.5			59.5			40.5	23	28
許容 荷重	20kg	20kg	30kg	20kg	20kg	30kg	15kg	15kg

KHレクト40

塩ビ被膜鋼板
シルバー色仕上げ

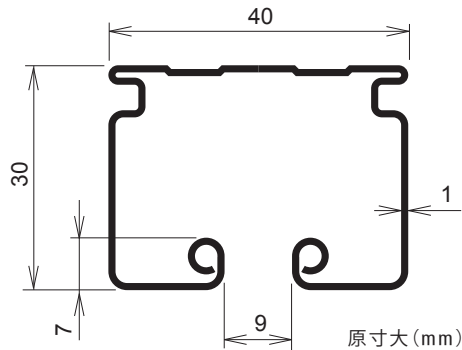

取付寸法図 (単位mm)

天井付 S-123 天井ブラケット
S-401A ランナー

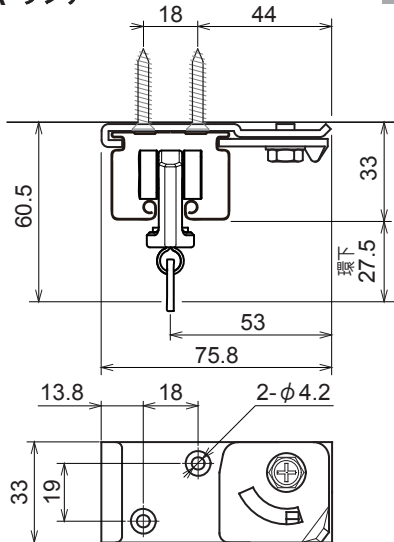

壁付 S-120 ブラケット
S-401A ランナー

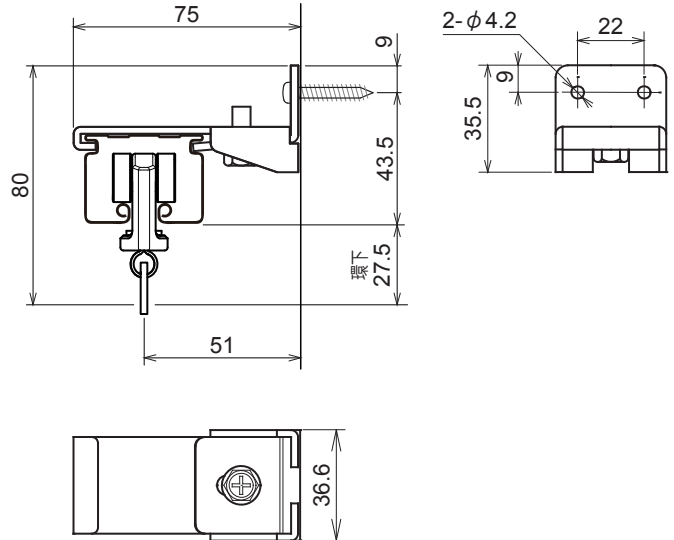

レール価格

長さ	品番	重量	単価	1梱入数
2.00m	KH-20	2.0kg	4,600	5
3.00m	KH-30	3.0kg	6,900	5
4.00m	KH-40	4.0kg	9,200	5
5.00m	KH-50	5.0kg	11,500	5 納
別寸サイズ	—	—	2,800/m	1 納
0.80m×0.80m カーブ	KHC-80	1.4kg	7,200	—

※5mレールは別途、配送費用が必要です。納期ともにお問い合わせください。

※別注カーブレールの対応(価格、納期など)は、都度お問合せください。

納 マークのある商品は納期がかかります。

参考組み合わせ価格

幅(長さ)	直付	天井付	壁付	レール長さ	エンドストップ S-110	ブラケット S-123/120	ランナー S-701A	継カバー S-12	継芯 S-11
2.0m	8,440	9,250	9,250	2.0m×1	2個	3個	12個	—	—
3.0m	12,420	13,770	13,770	3.0m×1	2個	5個	18個	—	—
4.0m	16,400	18,020	18,020	4.0m×1	2個	6個	24個	—	—
5.0m	20,380	22,270	22,270	5.0m×1	2個	7個	30個	—	—
6.0m	24,480	27,310	27,310	3.0m×2	2個	8個	36個	1個	2本
7.0m	28,460	31,560	31,560	3.0m×1 + 4.0m×1	2個	9個	42個	1個	2本
8.0m	32,440	35,810	35,810	4.0m×2	2個	10個	48個	1個	2本
9.0m	36,420	40,060	40,060	4.0m×1 + 5.0m×1	2個	11個	54個	1個	2本
10.0m	40,400	44,310	44,310	5.0m×2	2個	12個	60個	1個	2本

KHC-80

90° 曲げカーブレール

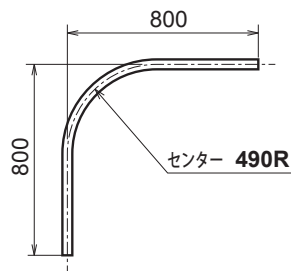

S-701A	S-401A	S-301A	S-201A	S-701C	S-401C	S-301C	S-201C	S-201D
ランナー	ランナー	Bランナー	重量級ステンレス Bランナー	スナップランナー	スナップランナー	スナップ Bランナー	重量級ステンレス スナップBランナー	重量級ステンレス アジャストランナー
許容荷重 20kg	許容荷重 20kg	(ベアリング) 許容荷重 20kg	(ベアリング) 許容荷重 30kg	許容荷重 20kg	許容荷重 20kg	(ベアリング) 許容荷重 20kg	(ベアリング) 許容荷重 30kg	(ベアリング) 許容荷重 30kg
樹脂/スチール	樹脂/ステンレス	樹脂/ステンレス	ステンレス/樹脂	樹脂/スチール	樹脂/ステンレス	樹脂/ステンレス	ステンレス/樹脂	ステンレス/樹脂
280	380	600	2,100	380	480	800	2,300	2,600
50個入	50個入	50個入	10個入	50個入	50個入	50個入	10個入	10個入

※ Bランナーの「B」はベアリングの略称です。

S-101S	S-101H	S-123	S-123A	S-120	S-120A	S-110	MR-26
Sランナー	Hランナー	天井ブラケット	アルミ天井 ブラケット	ブラケット	アルミ ブラケット	エンドストップ	ステンレス エンドキャップ
許容荷重 15kg	許容荷重 15kg						ドリルねじ 3.5×19付
スチール/樹脂	スチール/樹脂	スチール	アルミ/ステンレス	スチール	アルミ/ステンレス	スチール	ステンレス
480	540	270	680	270	680	240	850
30個入	30個入	10個入	20個入	20個入	20個入	10個入	16個入

S-104	S-121	S-305	S-12	S-11	S-70	S-71
フリーストップ	壁面ブラケット	ステンレス 後入れストッパー	継カバー	継芯	ロングスナップ	ショートスナップ
スチール	スチール	ステンレス	スチール	スチール	許容荷重 10kg スチール	許容荷重 10kg スチール
170	500	600	670	60	200	200
10個入	10個入	30個入	10個入	10個入	100個入	100個入

ブラケット使用の場合
S-11継芯2本と一緒に
ご使用ください。

ランナー環下寸法図 (単位mm)

S-401A S-701A	S-301A	S-201A	S-401C S-701C	S-301C	S-201C	S-201D	S-101S	S-101H
27.5			59.5			40.5 高さ調整 15mm	23	28
許容 荷重	20kg	20kg	30kg	20kg	20kg	30kg	30kg	15kg
	20kg	30kg	20kg	20kg	30kg	30kg	15kg	15kg

◎その他オプション部品は P.25~P.28 に掲載しています。 ◎製品寸法図は P.63~P.66 に掲載しています。

ラク入れエンドカバー レクト40アルミレール用

特許取得製品



施工負担が大幅に軽減!

当社オリジナルの特許取得製品です。



設置作業の簡略

設置時間の短縮

● 予めシートやポールにランナーをセットしておけば、一度に吊り込み作業が完了!

作業負担の軽減

高所作業の軽減

● シート取り替えやランナー取り替えなどメンテナンス時は一人でも作業が行えます。

メンテナンス

SUS304

● SUS304 採用で耐久性にも優れています。



面倒な三方枠内での設置物件でも開閉ハッチレバーを押すだけで簡単にランナーを取り出せます。レールを取り外す手間が要りません!

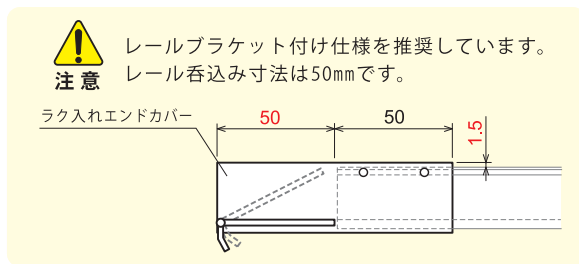

後入れランナー/後入れスナップランナー

特許取得製品

ランナーの入れ忘れ、補充に便利。高所作業でも安心。挿入に力がいらぬ当社だけの特許技術。



※「カチッ」と音がするまで回してください。

後入れランナー 許容荷重 **10kg**

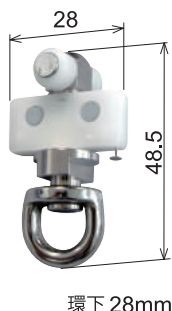

品番	S-1PF
材質	樹脂/真鍮/スチール
単価	1,200
入数	10個入



ボタンを押して解除してください。

後入れスナップランナー 許容荷重 **10kg**



品番	S-101PE
材質	樹脂/スチール
単価	1,600
入数	10個入

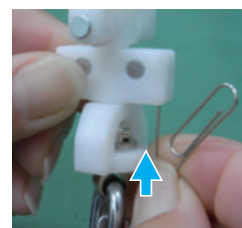

下穴にピンを押し込み回して解除してください。

マグネットランナー

特許取得製品

S-301Aタイプ
両開マグネットランナー

許容荷重 **20kg** (ベアリング)

品番 **S-301AM**

材質 スチール/樹脂

単価 **2,900**

入数 10個入 **納**

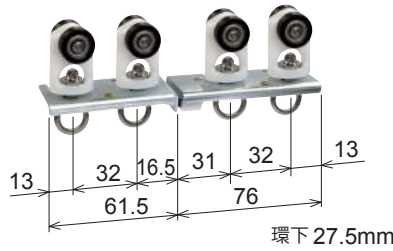

S-301Aタイプ
片開マグネットランナー

許容荷重 **20kg** (ベアリング)

品番 **S-301AMK**

材質 スチール/樹脂

単価 **1,900**

入数 10個入 **納**

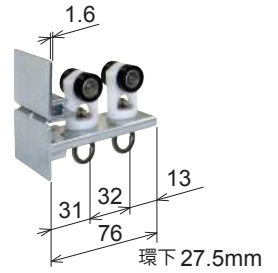

S-301Cタイプ
両開スナップマグネットランナー

許容荷重 **15kg** (ベアリング)

品番 **S-301CM**

材質 スチール/樹脂

単価 **3,300**

入数 10個入 **納**



S-301Cタイプ
片開スナップマグネットランナー

許容荷重 **15kg** (ベアリング)

品番 **S-301CMK**

材質 スチール/樹脂

単価 **2,100**

入数 10個入 **納**

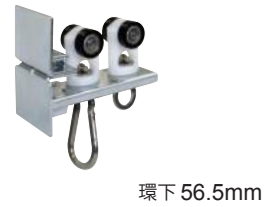

手引き交叉ランナー

手引き交叉ランナー
(ベアリング)

品番 **S-103TB**

材質 スチール/樹脂

単価 **7,800**

入数 10個入

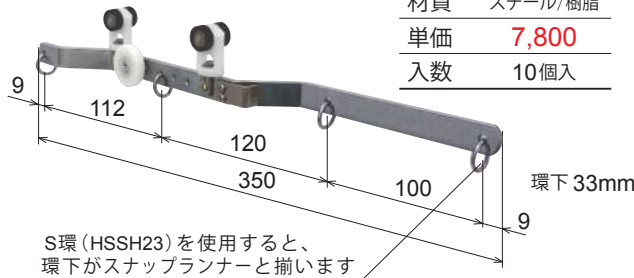

S環 (HSSH23) を使用すると、
環下がスナップランナーと揃います

MG付き手引き交叉ランナー
(ベアリング)

品番 **S-103TBM**

材質 スチール/樹脂

単価 **8,800**

入数 10個入



S-103TB手引交叉ランナーと併用します。
(MG付き同士は使用できません)

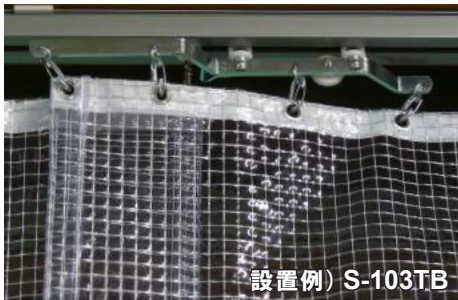

設置例) S-103TB

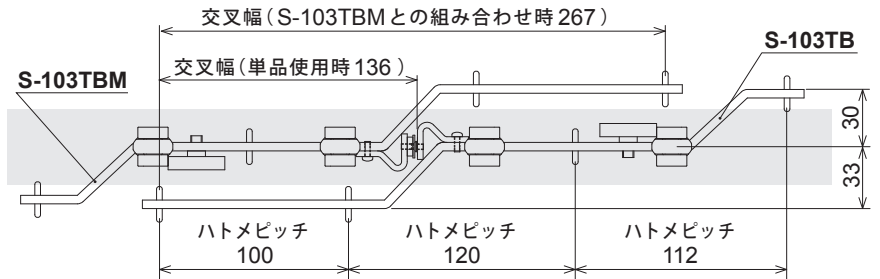

通常のビニールカーテンのハトメピッチは300mmです。手引交叉ランナーの取付けの際は、ビニールカーテンのハトメを増やすなどで吊下げて下さい。シートの弛みが交叉の妨げになり、スムーズな開閉ができない恐れがあります。

注意

カーブレールと組み合わせて手引交叉ランナーを使用する場合は、カーブ部分での隙間隠しシートのご使用はできません。

点滴ランナー (フック線径φ5)

許容荷重 **15kg**



品番 **S-42**

材質 樹脂/ステンレス

単価 **2,180**

入数 10個入

ランナーに荷重が掛かると自動的にロックされて横滑りしません。また、少し持ち上げるとロックが解除されスムーズに走行します。
※400R未満のカーブには使用できません。

環下 78mm

ハンガーランナー (フック線径φ7)

許容荷重 **15kg**



品番 **S-43**

材質 樹脂/アルミ/スチール

単価 **3,360**

入数 10個入 **納**

本体がアルミ製、線径φ7mmの丈夫なフックランナー。
※300R未満のカーブには使用できません。

環下 72mm

特長・実績
新製品
アルトラック
レクト40
レクト30
レクト24
開閉ユニット
仕切部品
組立図
寸法図
価格表
索引

大型伸縮吊棒 & 吊ブラケット ▽吊時許容荷重 140kg



スチール製大型伸縮吊棒

スチール製吊ブラケット

	(大) 1,600~865mm	(中) 880~505mm	(小) 520~325mm	(ショート) 340~235mm	
品番	CK-105	CK-106	CK-107	CK-107-SS	S-122
単価	3,200	2,600	2,200	1,900	750
入数	10本入	10本入	10本入	10本入	10個入

ステンレス製大型伸縮吊棒

ステンレス製吊ブラケット

	(大) 1,600~865mm	(中) 880~505mm	(小) 520~325mm	(ショート) 340~235mm	
品番	S-105	S-106	S-107	S-107-SS	S-322
単価	7,600	5,800	4,800	4,000	1,800
入数	10本入	10本入	10本入	10本入	20個入

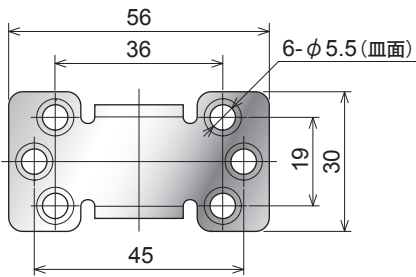

取付座寸法図



長さ調整
六角ボルトを軽く締めて仮止めし、固定はパイプが変形するまで強く締めてください。

クランプ付ブラケットベース レクト40 / 30 共通部品

「天井ブラケット」や「大型伸縮吊棒」と組み合わせ施工が可能。



クランプ付
ブラケットベースS

品番	S-CL-1S
材質	スチール
単価	700
入数	5個入

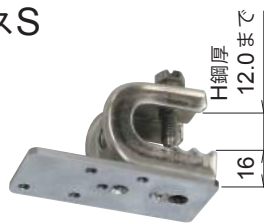

クランプ付
ブラケットベースM

品番	S-CL-1	S-CLS-1
材質	スチール	ステンレス
単価	840	2,400
入数	5個入	5個入

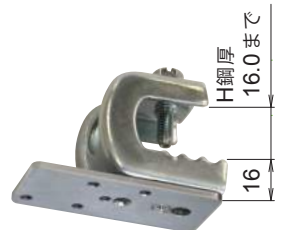

ブラケットとクランプの取付位置を調整できます。 ※レクト30用ブラケット及び大型伸縮吊棒の取付位置は1箇所です。



- 前付け 天井ブラケット取付位置
- 後付け 天井ブラケット取付位置

部品: S-CL-1S+S-123
クランプ固定位置: R
S-123 前付け

部品: S-CL-1S+S-123
クランプ固定位置: F
S-123 後付け

部品: S-CL-1S+CK-105
クランプ固定位置: R

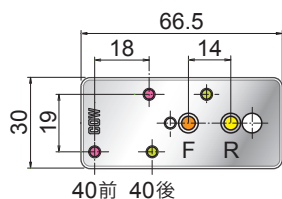

クランプ固定位置 (出荷時: R)
ブラケット取付けねじ付属
皿頭M4×8(2本)

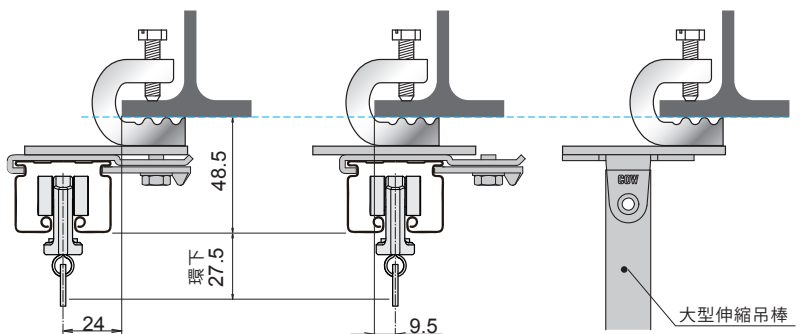

隙間隠しブラケット

特許取得製品

専用レールを別途手配不要!当社既成レールにワンタッチで取付けできます。



両側用 隙間隠しブラケット 片側用 隙間隠しブラケット 隙間隠しシート 隙間隠しアダプター (既成シート用)



品番	S-184	S-182	S-81	S-83
材質	アルミ	アルミ	軟質樹脂	樹脂
単価	280	240	1,450/m	150
入数	50個入	50個入	20m/巻	50個入

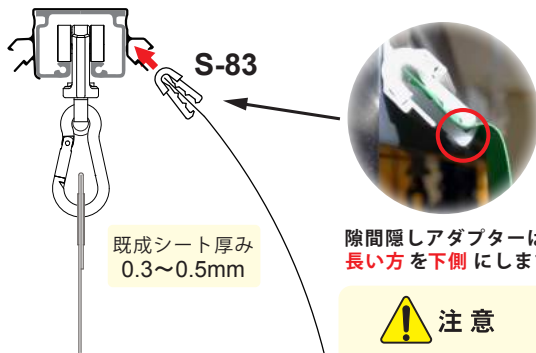
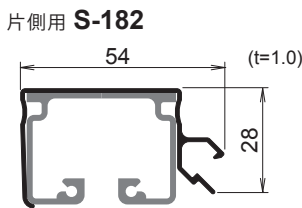
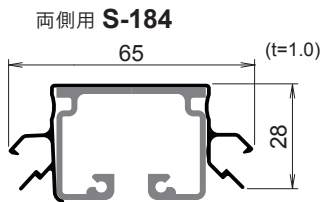

注意
隙間隠しブラケットはレールの施工前に取付けてください。

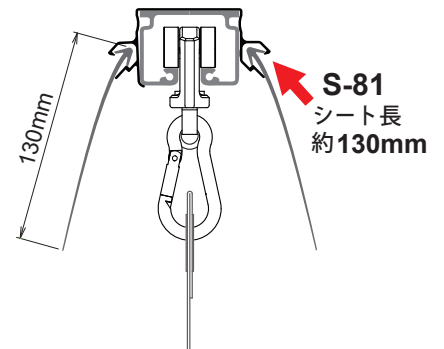

隙間隠しシートを隙間隠しブラケットに差し込むだけ。

鋼管用ブラケットベース レクト40/30 共通部品

天井ブラケットと組み合わせて使用します。



φ28/34/43 鋼管用
ブラケットベース



品番	S-UB28/34/43
材質	スチール
単価	1,000
入数	10個入

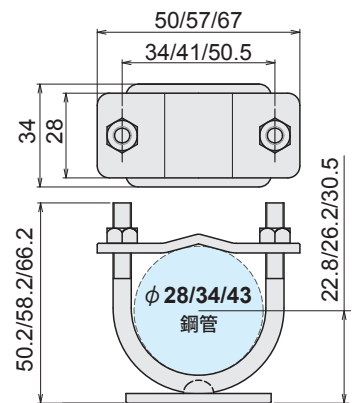

ブラケット取付けねじ：皿頭M4×8(2本)
なべ頭M4×10(2本) 付属

- レクト40天井ブラケット取付位置
- レクト30(レクト24)天井ブラケット取付位置

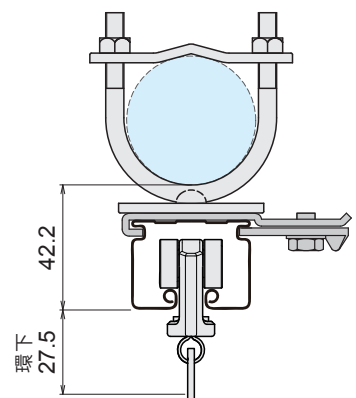
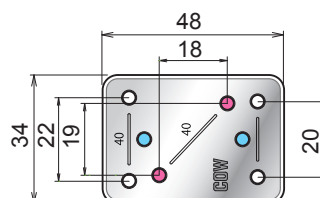

部品：S-UB43+S-123

KX レクト30

ステンレス SUS304
ヘアライン仕上げ

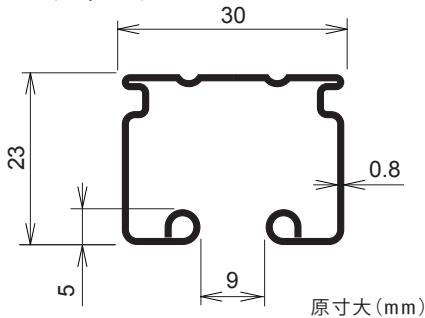

取付寸法図 (単位mm)

天井付 S-223 天井ブラケット
S-5A ランナー

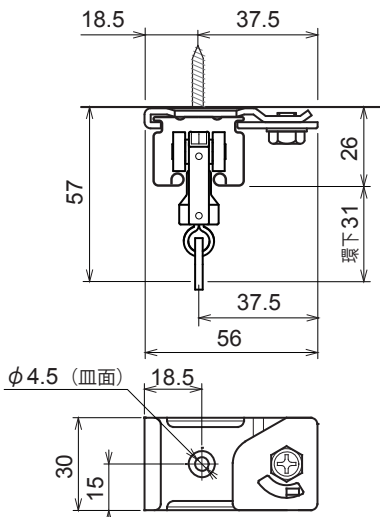

壁付 S-220 ブラケット
S-5A ランナー

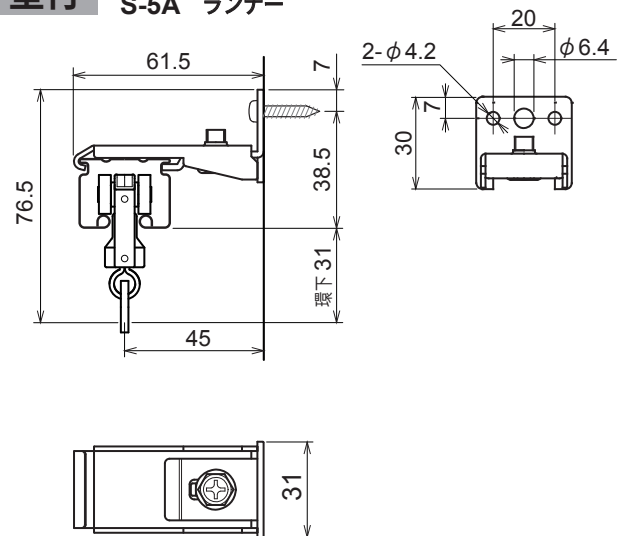

レール価格

長さ	品番	重量	単価	1梱入数
2.00m	KX-20	1.4kg	7,400	10
3.00m	KX-30	2.1kg	11,100	10
4.00m	KX-40	2.8kg	14,800	10
5.00m	KX-50	3.4kg	18,500	5 納
別寸サイズ	—	—	4,400/m	1 納
0.91m×0.91mカーブ 90°	KXC-300-90	1.3kg	14,000	—
0.91m×0.91mカーブ 120°	KXC-300-120	1.3kg	14,000	—
0.91m×0.91mカーブ 135°	KXC-300-135	1.3kg	14,000	—



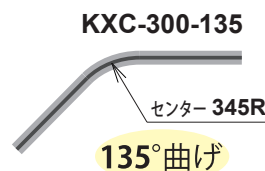
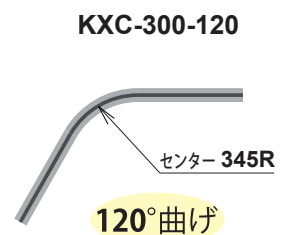
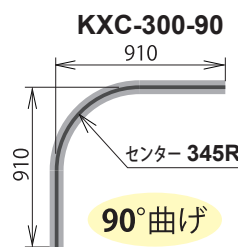



※5mレールは別途、配送費用が必要です。納期ともにお問合せください。
※別注カーブレールの対応 (価格、納期など) は、都度お問合せください。
納 マークのある商品は納期がかかります。



参考組み合わせ価格







幅(長さ)	直付	天井付	壁付	レール長さ	エンドストップ S-239	ブラケット S-223/220	ランナー S-3A	継カバー S-213	継芯 S-211
2.0m	12,680	14,780	14,780	2.0m×1	2個	3個	12個	—	—
3.0m	18,420	21,920	21,920	3.0m×1	2個	5個	18個	—	—
4.0m	24,160	28,360	28,360	4.0m×1	2個	6個	24個	—	—
5.0m	29,900	34,800	34,800	5.0m×1	2個	7個	30個	—	—
6.0m	35,860	42,960	42,960	3.0m×2	2個	8個	36個	1個	2本
7.0m	41,600	49,400	49,400	3.0m×1 + 4.0m×1	2個	9個	42個	1個	2本
8.0m	47,340	55,840	55,840	4.0m×2	2個	10個	48個	1個	2本
9.0m	53,080	62,280	62,280	4.0m×1 + 5.0m×1	2個	11個	54個	1個	2本
10.0m	58,820	68,720	68,720	5.0m×2	2個	12個	60個	1個	2本

(ブラケットは900mm以内の間隔で算出しています。)

S-3A ランナー	S-2A 重量級ステンレス Bランナー	S-5A 重量級オール ステンレスBランナー	S-3C スナップ ランナー	S-2C 重量級ステンレス スナップBランナー	S-5C 重量級オールステンレス スナップBランナー	S-2D 重量級ステンレス アジャストランナー
						
許容荷重 15kg	(ベアリング) 許容荷重 30kg	(ベアリング) 許容荷重 30kg	許容荷重 15kg	(ベアリング) 許容荷重 30kg	(ベアリング) 許容荷重 30kg	(ベアリング) 許容荷重 30kg
樹脂/ステンレス	ステンレス/樹脂	ステンレス	樹脂/ステンレス	ステンレス/樹脂	ステンレス	ステンレス/樹脂
340	2,000	2,400	440	2,200	2,600	2,500
50個入	10個入	10個入	50個入	10個入	10個入	10個入

高さ調整
15mm

※Bランナーの「B」はベアリングの略称です。

S-223 ステンレス天井 ブラケット	S-223T ステンレス天井 ワンタッチブラケット	S-220 ステンレス ブラケット	S-220T ステンレス ワンタッチブラケット	MR-25 ステンレス エンドキャップ	S-239 ステンレス エンドストップ	S-204 ステンレス フリーストップ
						
ステンレス	ステンレス/樹脂	ステンレス	ステンレス/樹脂	ステンレス	ステンレス	ステンレス
700	750	700	800	750	600	480
20個入	20個入	20個入	20個入	24個入	20個入	20個入

ドリルねじ
3.5×19付

S-213 ステンレス 継カバー	S-211 ステンレス継芯	S-205 後入れストッパー	S-270 ステンレス ロングスナップ
			
ステンレス	ステンレス	ステンレス	ステンレス
1,500	110	500	350
10個入	10個入	30個入	50個入

ブラケット使用の場合
S-211継芯2本と一緒に
ご使用ください。

40
φ5
許容荷重 30kg

注意

ステンレス SUS304 鋼板は耐食性に優れていますが、使用環境により「錆」が発生します。「錆」が発生した場合は早く清掃、除去することが大切です。清掃後は洗剤などが残らないように乾いた布で拭いていただくことで、長期間ご使用いただくことができます。

ランナー環下寸法図 (単位mm)

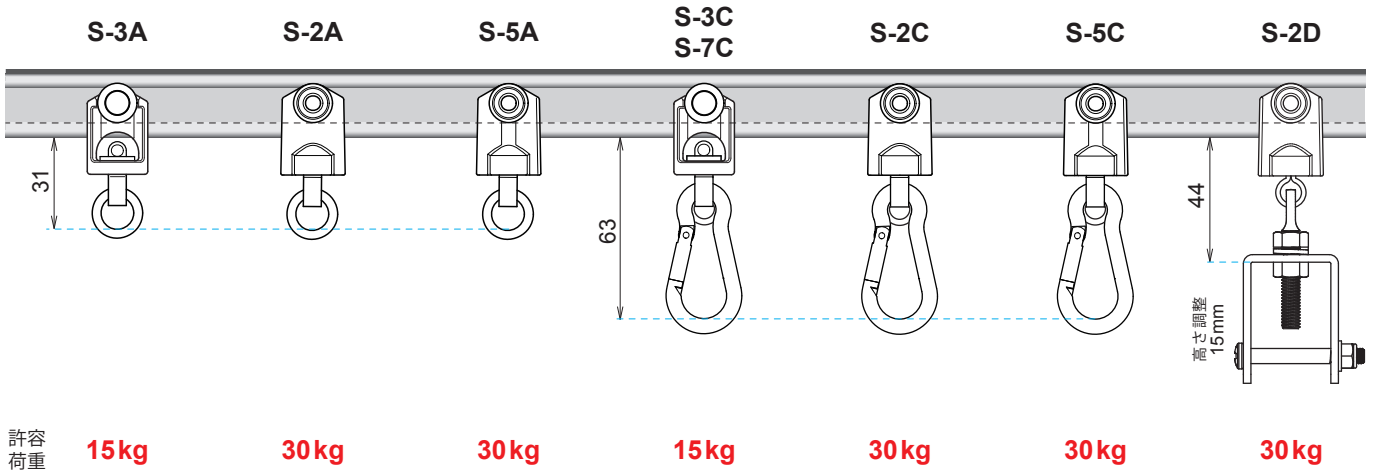

KSレクト30

アルミ押出材 A6063S-T5
アルマイト+クリア塗装仕上げ

許容荷重30kg

(取付間隔600mm)

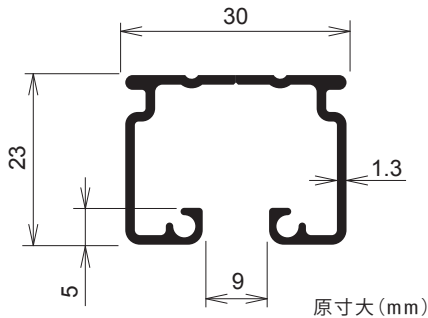

取付寸法図 (単位mm)

天井付 S-23A 天井ブラケット
S-7A ランナー

壁付 S-20A ブラケット
S-7A ランナー

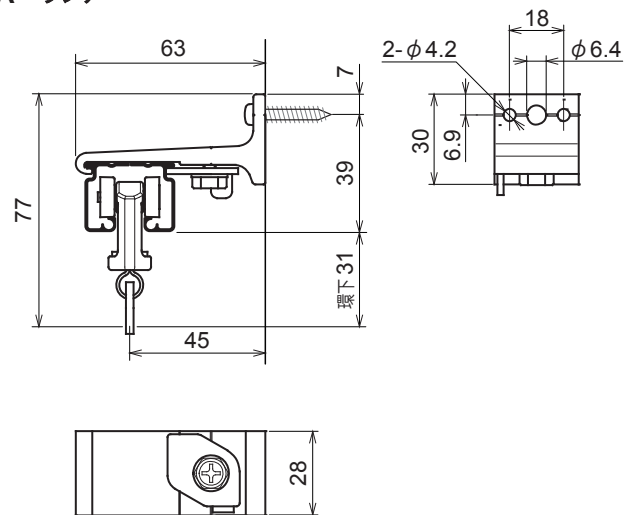
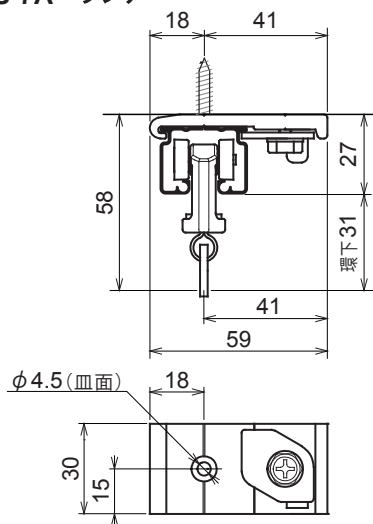

レール価格

長さ	品番	重量	単価	1梱入数
2.00m	KS-20	0.7kg	2,800	20
3.00m	KS-30	1.1kg	4,100	20
4.00m	KS-40	1.4kg	5,600	20
5.00m	KS-50	1.8kg	7,300	20 納
別寸サイズ	—	—	1,700/m	1 納
0.91m×0.91mカーブ	KSC-90	0.6kg	4,900	—

※5mレールは別途、配送費用が必要です。納期ともにお問い合わせください。

※別注カーブレールの対応(価格、納期など)は、都度お問合せください。

納 マークのある商品は納期がかかります。

KSC-90

90°曲げカーブレール

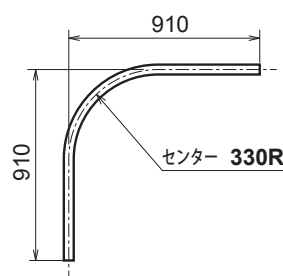

参考組み合わせ価格 ※直付けの場合、ラク入れエンドカバーは取付けしません。

幅(長さ)	直付	天井付	壁付	レール長さ	ラク入れエンドカバー S-80	エンドストップ S-39	ブラケット S-23/20	ランナー S-1	継カバ S-13	継芯 S-11
2.0m	5,240	7,400	7,460	2.0m×1	1個	1個	3個	12個	-	-
3.0m	7,560	10,160	10,260	3.0m×1	1個	1個	5個	18個	-	-
4.0m	10,080	12,900	13,020	4.0m×1	1個	1個	6個	24個	-	-
5.0m	12,800	15,840	15,980	5.0m×1	1個	1個	7個	30個	-	-
6.0m	14,840	18,760	18,920	3.0m×2	1個	1個	8個	36個	1個	2本
7.0m	17,360	21,500	21,680	3.0m×1 + 4.0m×1	1個	1個	9個	42個	1個	2本
8.0m	19,880	24,240	24,440	4.0m×2	1個	1個	10個	48個	1個	2本
9.0m	22,600	27,180	27,400	4.0m×1 + 5.0m×1	1個	1個	11個	54個	1個	2本
10.0m	25,320	30,120	30,360	5.0m×2	1個	1個	12個	60個	1個	2本

(ブラケットは900mm以内の間隔で算出しています。)

S-1	S-7A	S-3A	S-2A	S-7C	S-3C	S-2C	S-2D
ランナー	ランナー	ランナー	重量級ステンレス Bランナー	スナップ ランナー	スナップ ランナー	重量級ステンレス スナップBランナー	重量級ステンレス アジャストランナー
許容荷重 5kg	許容荷重 15kg	許容荷重 15kg	(ベアリング) 許容荷重 30kg	許容荷重 15kg	許容荷重 15kg	(ベアリング) 許容荷重 30kg	(ベアリング) 許容荷重 30kg
樹脂/スチール	樹脂/スチール	樹脂/ステンレス	ステンレス/樹脂	樹脂/スチール	樹脂/ステンレス	ステンレス/樹脂	ステンレス/樹脂
170	240	340	2,000	340	440	2,200	2,500
100個入	50個入	50個入	10個入	50個入	50個入	10個入	10個入

※ Bランナーの「B」はベアリングの略称です。

S-80	S-23	S-23T	S-23A	S-20	S-20T	S-20A	S-20WA
ラク入れ エンドカバー	天井ブラケット	天井ワンタッチ ブラケット	アルミ 天井ブラケット	ブラケット	ワンタッチ ブラケット	アルミ ブラケット	アルミ ダブルブラケット
NEW! PAT.							
ステンレス	スチール	スチール	アルミ/ステンレス	スチール	スチール	アルミ/ステンレス	アルミ/ステンレス
1,700	220	290	340	240	320	340	720
10個入	20個入	20個入	20個入	20個入	20個入	20個入	20個入

S-39	MR-15	S-4	S-21	S-205	S-13	S-11	S-70	S-71
エンドストップ	エンドキャップ	フリーストップ	壁面ブラケット	ステンレス 後入れSTOPパー	継力バー	継芯	ロングスナップ	ショートスナップ
スチール	スチール	スチール	スチール	ステンレス	スチール	スチール	スチール	スチール
200	300	160	340	500	660	60	200	200
20個入	60個入	30個入	20個入	30個入	10個入	10個入	100個入	100個入

タッピン
3.5×20付

ブラケット使用の場合
S-11継芯2本と一緒に
ご使用ください。

38
φ4.5

29
φ4.5

許容荷重 10kg 許容荷重 10kg

ランナー環下寸法図 (単位mm)

S-1	S-3A S-7A	S-2A	S-3C S-7C	S-2C	S-2D
21	31		63		44
許容 荷重	許容 荷重	許容 荷重	許容 荷重	許容 荷重	許容 荷重
5kg	15kg	30kg	15kg	30kg	30kg

高さ調整
15mm

KGレクト30

塩ビ皮膜鋼板
シルバー色仕上げ



許容荷重30kg

(取付間隔 600mm)

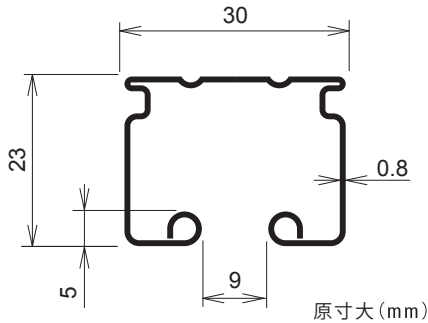

原寸大 (mm)

取付寸法図 (単位mm)

天井付 S-23 天井ブラケット
S-7A ランナー

壁付 S-20 ブラケット
S-7A ランナー

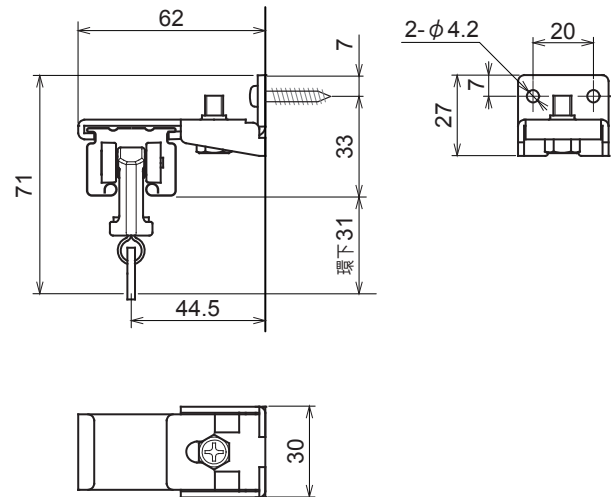
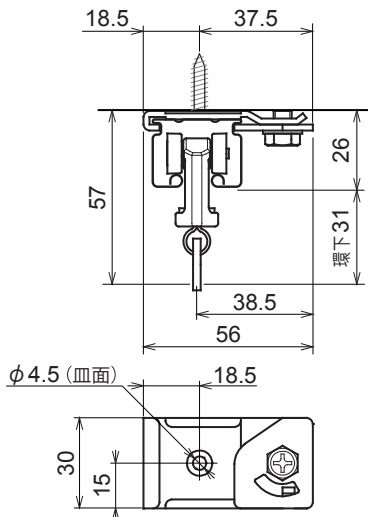

レール価格

長さ	品番	重量	単価	1梱入数
2.00m	KG-20	1.3kg	2,700	20
3.00m	KG-30	1.9kg	4,000	20
4.00m	KG-40	2.5kg	5,400	20
5.00m	KG-50	3.2kg	6,900	20 納
別寸サイズ	—	—	1,650/m	1 納
0.91m×0.91mカーブ	KGC-90	1.1kg	4,400	—

※5mレールは別途、配送費用が必要です。納期ともにお問い合わせください。
※別注カーブレールの対応(価格、納期など)は、都度お問合せください。
納 マークのある商品は納期がかかります。

KGC-90

90°曲げカーブレール

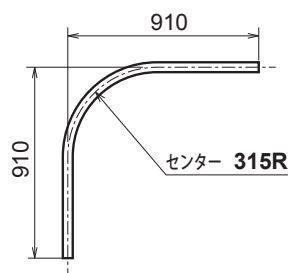

参考組み合わせ価格

幅(長さ)	直付	天井付	壁付	レール長さ	エンドストップ S-39	ブラケット S-23/20	ランナー S-1	継カバー S-13	継芯 S-11
2.0m	5,140	5,800	5,860	2.0m×1	2個	3個	12個	-	-
3.0m	7,460	8,560	8,660	3.0m×1	2個	5個	18個	-	-
4.0m	9,880	11,200	11,320	4.0m×1	2個	6個	24個	-	-
5.0m	12,400	13,940	14,080	5.0m×1	2個	7個	30個	-	-
6.0m	14,640	17,060	17,220	3.0m×2	2個	8個	36個	1個	2本
7.0m	17,060	19,700	19,880	3.0m×1 + 4.0m×1	2個	9個	42個	1個	2本
8.0m	19,480	22,340	22,540	4.0m×2	2個	10個	48個	1個	2本
9.0m	22,000	25,080	25,300	4.0m×1 + 5.0m×1	2個	11個	54個	1個	2本
10.0m	24,520	27,820	28,060	5.0m×2	2個	12個	60個	1個	2本

(ブラケットは900mm以内の間隔で算出しています。)

S-1	S-7A	S-3A	S-2A	S-7C	S-3C	S-2C	S-2D
ランナー	ランナー	ランナー	重量級ステンレス Bランナー	スナップ ランナー	スナップ ランナー	重量級ステンレス スナップBランナー	重量級ステンレス アジャストランナー
許容荷重 5kg	許容荷重 15kg	許容荷重 15kg	(ベアリング) 許容荷重 30kg	許容荷重 15kg	許容荷重 15kg	(ベアリング) 許容荷重 30kg	(ベアリング) 許容荷重 30kg
樹脂/スチール	樹脂/スチール	樹脂/ステンレス	ステンレス/樹脂	樹脂/スチール	樹脂/ステンレス	ステンレス/樹脂	ステンレス/樹脂
170	240	340	2,000	340	440	2,200	2,500
100個入	50個入	50個入	10個入	50個入	50個入	10個入	10個入

※ Bランナーの「B」はベアリングの略称です。

S-23	S-23T	S-23A	S-20	S-20T	S-20A	S-20WA	S-39
天井ブラケット	天井ワンタッチ ブラケット	アルミ 天井ブラケット	ブラケット	ワンタッチ ブラケット	アルミ ブラケット	アルミ ダブルブラケット	エンドストップ
スチール	スチール	アルミ/ステンレス	スチール	スチール	アルミ/ステンレス	アルミ/ステンレス	スチール
220	290	340	240	320	340	720	200
20個入	20個入	20個入	20個入	20個入	20個入	20個入	20個入

MR-25	S-4	S-21	S-205	S-13	S-11	S-70	S-71
ステンレス エンドキャップ	フリーストップ	壁面ブラケット	後入れストッパー	継力バー	継芯	ロングスナップ	ショートスナップ
ドリルねじ 3.5×19付				ブラケット使用の場合 S-11継芯2本と一緒に ご使用ください。		許容荷重 10kg	許容荷重 10kg
ステンレス	スチール	スチール	ステンレス	スチール	スチール	スチール	スチール
750	160	340	500	660	60	200	200
24個入	30個入	20個入	30個入	10個入	10個入	100個入	100個入

ランナー環下寸法図 (単位mm)

S-1	S-3A S-7A	S-2A	S-3C S-7C	S-2C	S-2D
許容荷重 5kg	15kg	30kg	15kg	30kg	30kg

■ ラク入れエンドカバー レクト30アルミレール用

特許取得製品



施工負担が大幅に軽減!

当社オリジナルの特許取得製品です。

開閉ハッチレバー
ランナーを取り出す際に使用します。

エンドフック金具付属

品番	S-80
材質	ステンレス
単価	1,700
入数	10個入

設置作業の簡略

設置時間の短縮

作業負担の軽減

高所作業の軽減

メンテナンス

SUS304

- 予めシートやポールにランナーをセットしておけば、一度に吊り込み作業が完了!
- シート取り替えやランナー取り替えなどメンテナンス時は一人でも作業が行えます。
- SUS304 採用で耐久性にも優れています。



面倒な三方枠内での設置物件でも開閉ハッチレバーを押すだけで簡単にランナーを取り出せます。レールを取り外す手間が要りません!

注意 レールブラケット付け仕様を推奨しています。レール呑込み寸法は50mmです。

■ 後入れランナー/後入れスナップランナー

特許取得製品

ランナーの入れ忘れ、補充に便利。高所作業でも安心。挿入に力がいらぬ当社だけの特許技術。



※「カチッ」と音がするまで回してください。

後入れランナー 許容荷重 **10kg**



品番	S-1PF
材質	樹脂/真鍮/スチール
単価	1,200
入数	10個入



ボタンを押して解除してください。

後入れスナップランナー 許容荷重 **10kg**



品番	S-1PE
材質	樹脂/スチール
単価	1,300
入数	10個入

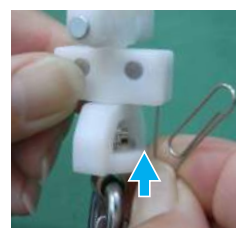

下穴にピンを押し込み回して解除してください。

マグネットランナー

特許取得製品

S-1タイプ
両開マグネットランナー

品番	S-1M
材質	スチール/樹脂
単価	1,600
入数	10個入 納 環下 21mm

許容荷重 **5kg**

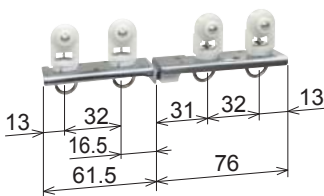

S-1タイプ
片開マグネットランナー

品番	S-1MK
材質	スチール/樹脂
単価	1,200
入数	10個入 納 環下 21mm

許容荷重 **5kg**

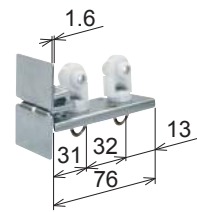

S-3Aタイプ
両開マグネットランナー

品番	S-3AM
材質	スチール/樹脂
単価	2,000
入数	10個入 納 環下 31mm

許容荷重 **15kg**



S-3Aタイプ
片開マグネットランナー

品番	S-3AMK
材質	スチール/樹脂
単価	1,400
入数	10個入 納 環下 31mm

許容荷重 **15kg**



S-3Cタイプ
両開スナップマグネットランナー

品番	S-3CM
材質	スチール/樹脂
単価	2,400
入数	10個入 納 環下 60mm

許容荷重 **15kg**



S-3Cタイプ
片開スナップマグネットランナー

品番	S-3CMK
材質	スチール/樹脂
単価	1,600
入数	10個入 納 環下 60mm

許容荷重 **15kg**



手引き交叉ランナー

手引き交叉ランナー
(ベアリング)

品番	S-3TB
材質	スチール/樹脂
単価	6,800
入数	10個入

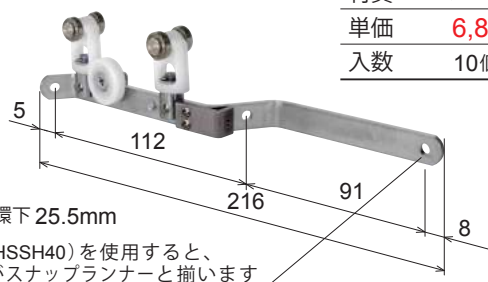

S環 (HSSH40) を使用すると、
環下がスナップランナーと揃います

MG付き手引き交叉ランナー
(ベアリング)

品番	S-3TBM
材質	スチール/樹脂
単価	7,800
入数	10個入



環下 25.5mm

S-3TB手引交叉ランナーと併用します。
(MG付き同士は使用できません)

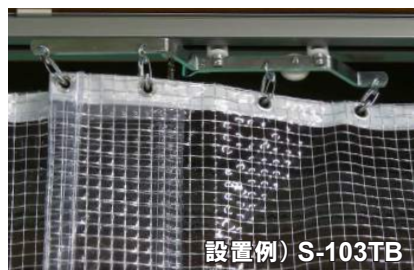

設置例) S-103TB

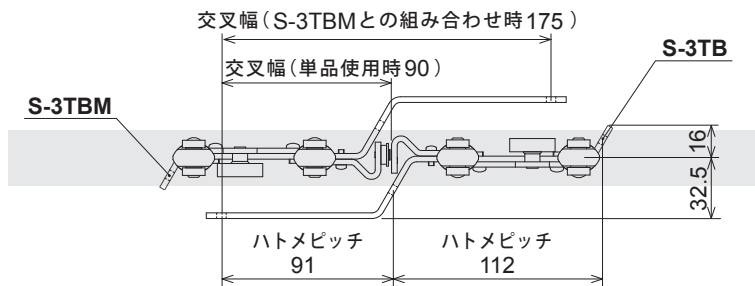

通常のビニールカーテンのハトメピッチは300mmです。手引交叉ランナーの取付けの際は、ビニールカーテンのハトメを増やすなどして吊下げて下さい。シートの弛みが交叉の妨げになり、スムーズな開閉ができない恐れがあります。

注意

カーブレールとの組み合わせは、ご使用できません。

点滴ランナー (フック線径φ5) 許容荷重 15kg



環下 80mm

品番	S-42
材質	樹脂/ステンレス
単価	2,180
入数	10個入

ランナーに荷重が掛かると自動的にロックされて横滑りしません。また、少し持ち上げるとロックが解除されスムーズに走行します。
※400R未満のカーブには使用できません。

ハンガーランナー (フック線径φ7) 許容荷重 15kg



環下 74mm

品番	S-43
材質	樹脂/アルミ/スチール
単価	3,360
入数	10個入 納

本体がアルミ製、線径φ7mmの丈夫なフックランナー。
※300R未満のカーブには使用できません。

大型伸縮吊棒 & 吊ブラケット ▽吊時許容荷重 140kg



スチール製大型伸縮吊棒

	(大) 1,600~865mm	(中) 880~505mm	(小) 520~325mm	(ショート) 340~235mm	スチール製 吊ブラケット 
品番	CK-105	CK-106	CK-107	CK-107-SS	
単価	3,200	2,600	2,200	1,900	460
入数	10本入	10本入	10本入	10本入	10個入

ステンレス製大型伸縮吊棒

	(大) 1,600~865mm	(中) 880~505mm	(小) 520~325mm	(ショート) 340~235mm	ステンレス製 吊ブラケット 
品番	S-105	S-106	S-107	S-107-SS	
単価	7,600	5,800	4,800	4,000	1,600
入数	10本入	10本入	10本入	10本入	20個入

伸縮吊棒 ▽吊時許容荷重 15kg



スチール製伸縮吊棒

	(大) 1,595~840mm	(中) 855~470mm	(小) 485~285mm	(ショート) 320~200mm
	φ6.8鋼管		φ10鋼管	
			取付穴φ5	
品番	CK-5	CK-6	CK-7	CK-7-SS
単価	1,580	1,300	1,000	720
入数	20本入	20本入	20本入	20本入

S-22A S-222



ブラケットは大型伸縮吊棒と共通のS-22AかS-222をご使用ください。

クランプ付ブラケットベース レクト40 / 30 共通部品

「天井ブラケット」や「大型伸縮吊棒」と組み合わせ施工が可能。



クランプ付
ブラケットベースS

品番	S-CL-1S
材質	スチール
単価	700
入数	5個入

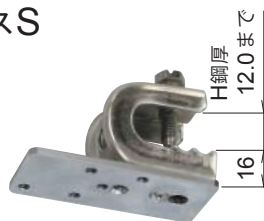

クランプ付
ブラケットベースM

品番	S-CL-1	S-CLS-1
材質	スチール	ステンレス
単価	840	2,400
入数	5個入	5個入

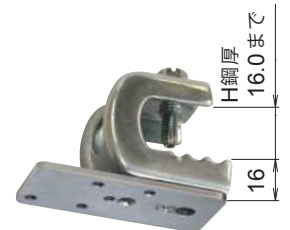

ブラケットとクランプの取付位置を調整できます。 ※レクト30用ブラケット及び大型伸縮吊棒の取付位置は1箇所です。



- 天井ブラケット取付位置
- クランプ固定位置 F
- クランプ固定位置 R (出荷時)

部品: S-CL-1S+S-23 部品: S-CL-1S+S-23 部品: S-CL-1S+CK-105
クランプ固定位置: R クランプ固定位置: F クランプ固定位置: F

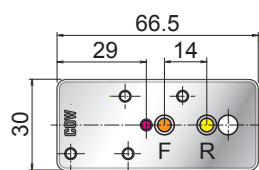

クランプ固定位置 (出荷時: R)
ブラケット取付けねじ付属
皿頭M4×8(2本)

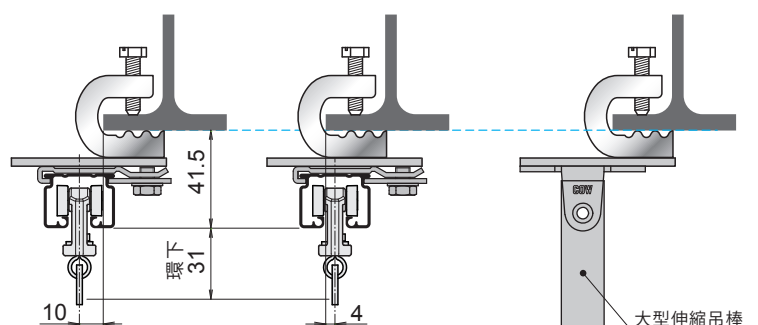

大型伸縮吊棒

隙間隠しブラケット

特許取得製品

専用レールを別途手配不要!当社既成レールにワンタッチで取付けできます。



両側用 隙間隠しブラケット 片側用 隙間隠しブラケット 隙間隠しシート 隙間隠しアダプター (既成シート用)



品番	S-84	S-82	S-81	S-83
材質	アルミ	アルミ	軟質樹脂	樹脂
単価	240	200	1,450/m	150
入数	50個入	50個入	20m/巻	50個入

両側用 S-84

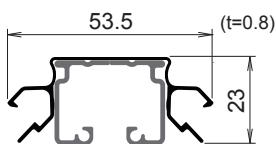

片側用 S-82

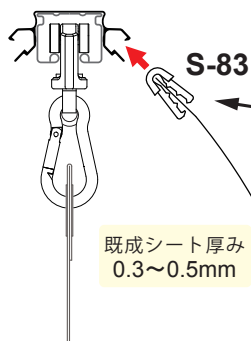
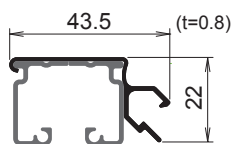

既成シート厚み 0.3~0.5mm

隙間隠しアダプターを既成シートに挟み込んで差し込む。



隙間隠しアダプターは長い方を下側にします。



注意
隙間隠しブラケットはレールの施工前に取付けてください。

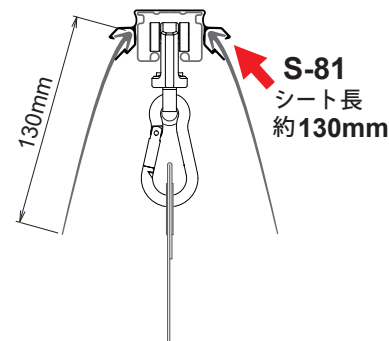

隙間隠しシートを隙間隠しブラケットに差し込むだけ。

鋼管用ブラケットベース レクト40/30 共通部品

天井ブラケットと組み合わせて使用します。

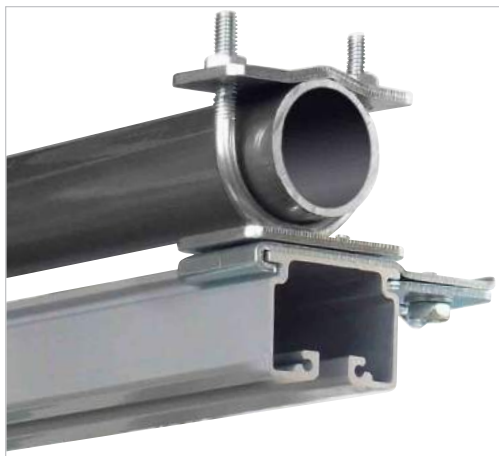

φ28/34/43鋼管用
ブラケットベース



品番	S-UB28/34/43
材質	スチール
単価	1,000
入数	10個入

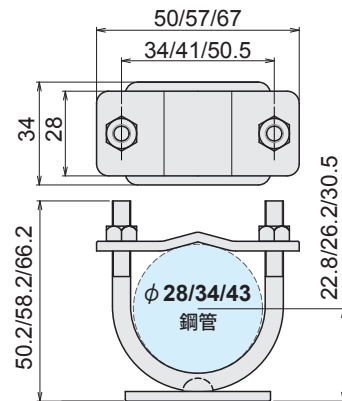

ブラケット取付けねじ: 皿頭M4×8(2本)
なべ頭M4×10(2本) 付属

- レクト40天井ブラケット取付位置
- レクト30(レクト24)天井ブラケット取付位置

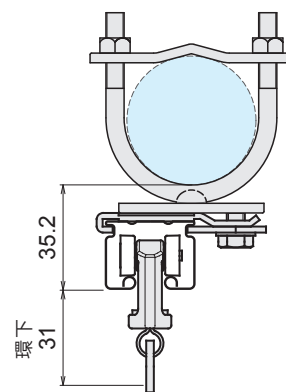
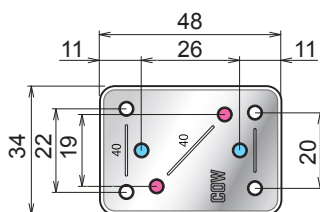

部品: S-UB43+S-23

KL レクト24

アルミ押出材 A6063S-T5
アルマイト+クリア塗装仕上げ

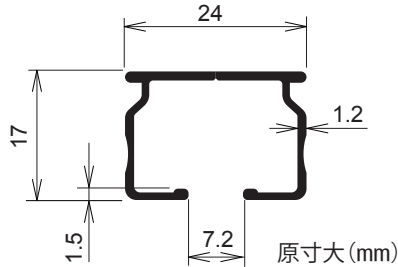

取付寸法図 (単位mm)

天井付 KL アルミレール
O-523 天井ブラケット
L-1A ランナー

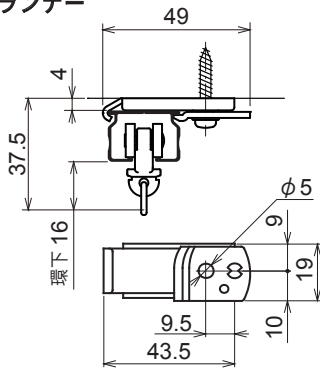

壁付 KL アルミレール
O-520 ブラケット
L-1A ランナー

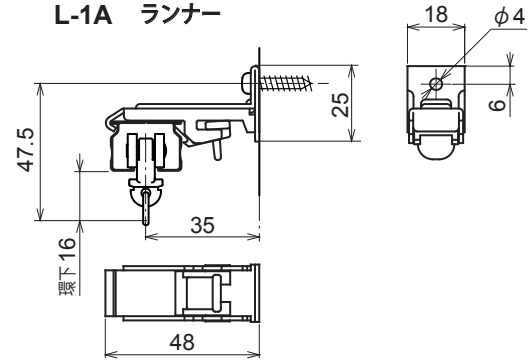

レール価格

長さ	品番	重量	単価	1梱入数
1.82m	KL-18	0.36kg	2,350	30
2.00m	KL-20	0.40kg	2,600	30
2.73m	KL-27	0.55kg	3,540	30
3.00m	KL-30	0.60kg	3,930	30
3.64m	KL-36	0.72kg	4,700	30
4.00m	KL-40	0.80kg	5,210	30
別寸サイズ	—	—	1,570/m	1 納
910×910カーブ90°	KLC-90	0.40kg	3,620	1 納
交叉レール	KLC-50	0.10kg	2,200	1 納

※別注カーブレールの対応(価格、納期など)は、都度お問合せください。
※別寸カーブ加工は1,100円/箇所(の加算となります)。
※別注交叉加工費は2,310円/箇所(の加算となります)。
納 マークのある商品は納期がかかります。

KLC-90 90°曲げカーブレール

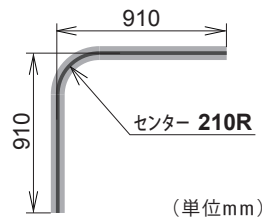

KLC-50 交叉レール

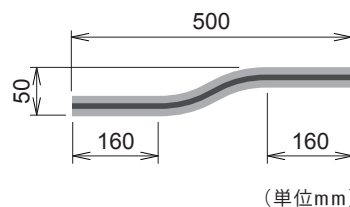

参考組み合わせ価格

幅(長さ)	直付	天井付	壁付	レール長さ	エンドキャップ O-510	ブラケット O-523/520	ランナー L-1A	ジョイント L-111
2.0m	3,480	4,050	4,140	2.0m×1	2個	3個	12個	-
3.0m	5,170	6,120	6,270	3.0m×1	2個	5個	18個	-
4.0m	6,810	7,950	8,130	4.0m×1	2個	6個	24個	-
5.0m	8,780	10,110	10,320	2.0m×1 + 3.0m×1	2個	7個	30個	-
6.0m	10,470	11,990	12,230	3.0m×2	2個	8個	36個	1個
7.0m	12,110	13,820	14,090	3.0m×1 + 4.0m×1	2個	9個	42個	1個
8.0m	13,750	15,650	15,950	4.0m×2	2個	10個	48個	1個
9.0m	15,770	17,860	18,190	3.0m×3	2個	11個	54個	2個
10.0m	17,360	19,640	20,000	2.0m×1 + 4.0m×2	2個	12個	60個	2個

L-1A

ランナー



許容荷重 1.5kg
樹脂/スチール
60
640個入

L-1C

スナップランナー



許容荷重 1.5kg
樹脂/スチール
250
50個入

L-2

マグネットランナー



許容荷重 1.5kg
樹脂/スチール
480
10個入

L-2C

マグネット
スナップランナー



許容荷重 1.5kg
樹脂/スチール
680
10個入

L-212C

片マグネット
スナップランナー



許容荷重 1.5kg
樹脂/スチール
500
10個入

O-521MG

マグネット
ブラケット



PAT.



許容荷重 2kg
樹脂/フェライト磁石
550
10個入

O-523

天井ブラケット



スチール
190
40個入

O-533

天井ダブル
ブラケット



樹脂/スチール
400
20個入

O-520

ワンタッチ
ブラケット



樹脂/スチール
220
50個入

O-530

ワンタッチ
ダブルブラケット



樹脂/スチール
430
20個入

O-510

エンドキャップ



樹脂/スチール
80
50個入

CK-4

フリーストップ



スチール
60
50個入

L-24

壁面ブラケット



スチール
140
20個入

L-111

アルミレール用
ジョイント



ステンレス
290
20個入



注意

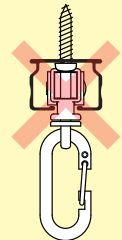

L-2C 及び L-212C
マグネットスナップランナーは
直付けレールに使用できません。
ねじ頭とマグネット部分が接触
する可能性があります。

ランナー環下寸法図(単位mm)

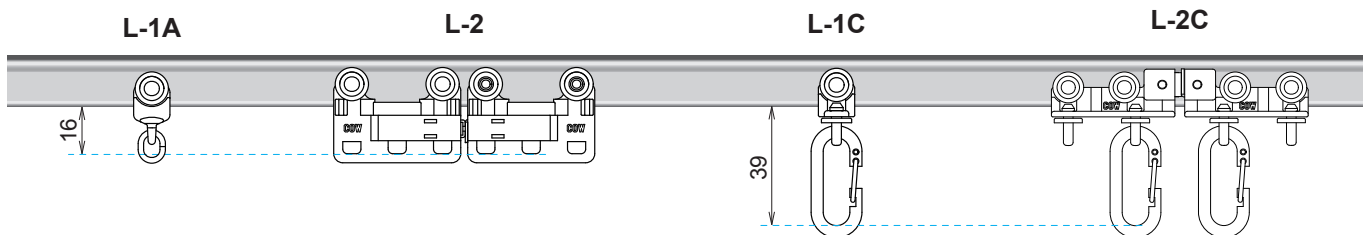

許容
荷重

1.5kg

1.5kg

1.5kg

1.5kg

■ マグネットブラケット

許容荷重 **2kg**

特許取得製品



中量スチール棚の防塵シート吊りに最適です。
シート吊りに適したスナップランナーもございます。

マグネットブラケット スナップランナー



許容荷重 **1.5kg**

品番	O-521MG	L-1C
材質	樹脂/フェライト磁石	樹脂/スチール
単価	550	250
入数	10個入	50個入

スチール棚とシートの隙間をなくす
密着構造設計。

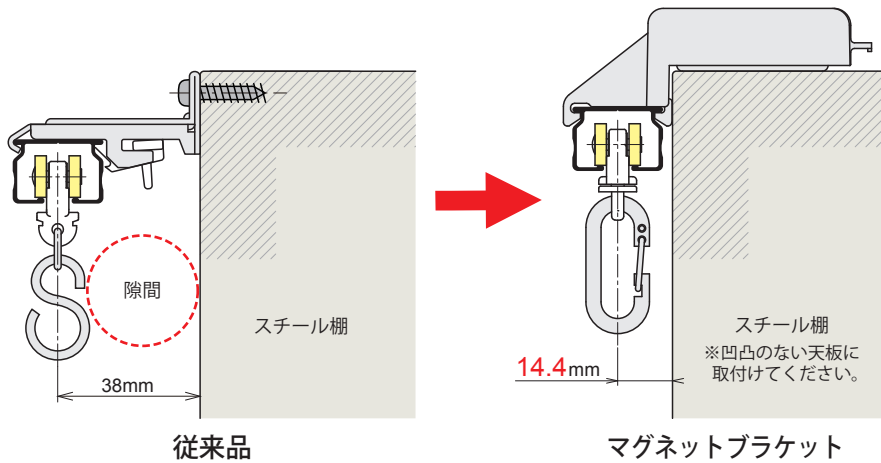

L-1Cを併用すると
施工性さらにアップ!



組立て方

①カーテンレールへの固定はレバーを下げるだけ。工具不要。

②スチール棚天板へ固定して完了。
強力マグネット式なので工具不要。

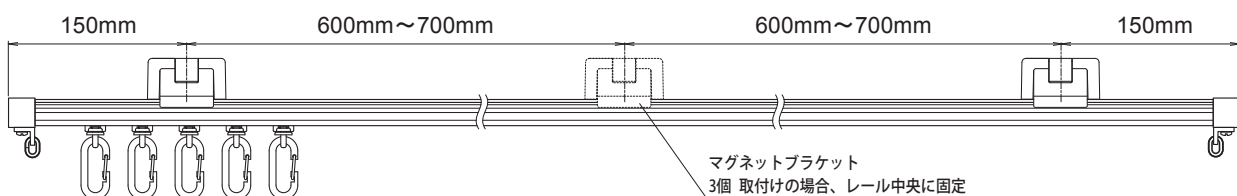
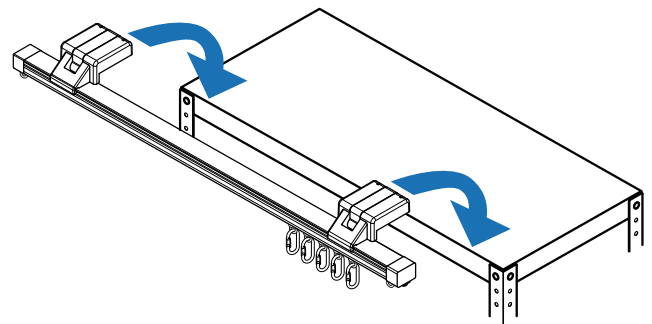

伸縮吊棒 & 吊ブラケット V吊時許容荷重 15kg



スチール製伸縮吊棒

スチール製吊ブラケット



	(大) 1,595~840mm	(中) 855~470mm	(小) 485~285mm	(ショート) 320~200mm	
品番	CK-5	CK-6	CK-7	CK-7-SS	L-522
単価	1,580	1,300	1,000	720	130
入数	20個入	20個入	20個入	20個入	20個入

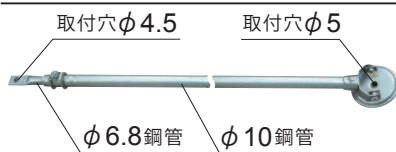

長さ調整

ねじを軽く締めて仮止めし、強く締め込んで固定します。

鋼管用ブラケットベース レクト40/30 共通部品



仮設テントなどにシートを施工可能。
汎用パイプにレールを取付けできます。

φ28/34/43 鋼管用
ブラケットベース



品番	S-UB28/34/43
材質	スチール
単価	1,000
入数	10個入

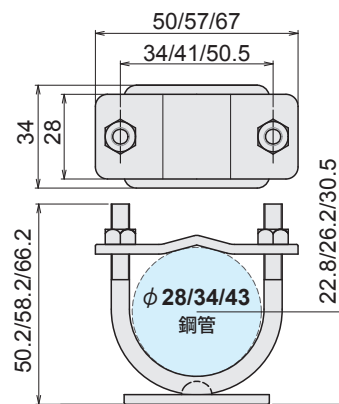

天井ブラケットと組み合わせて使用します。

● 天井ブラケット取付位置

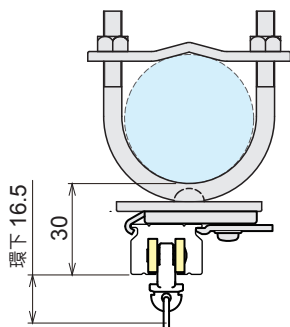
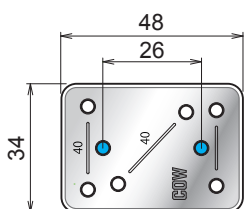

ブラケット取付けねじ付属
(皿頭M4×8, 2本/なべ頭M4×10, 2本)

部品: S-UB43+O-523

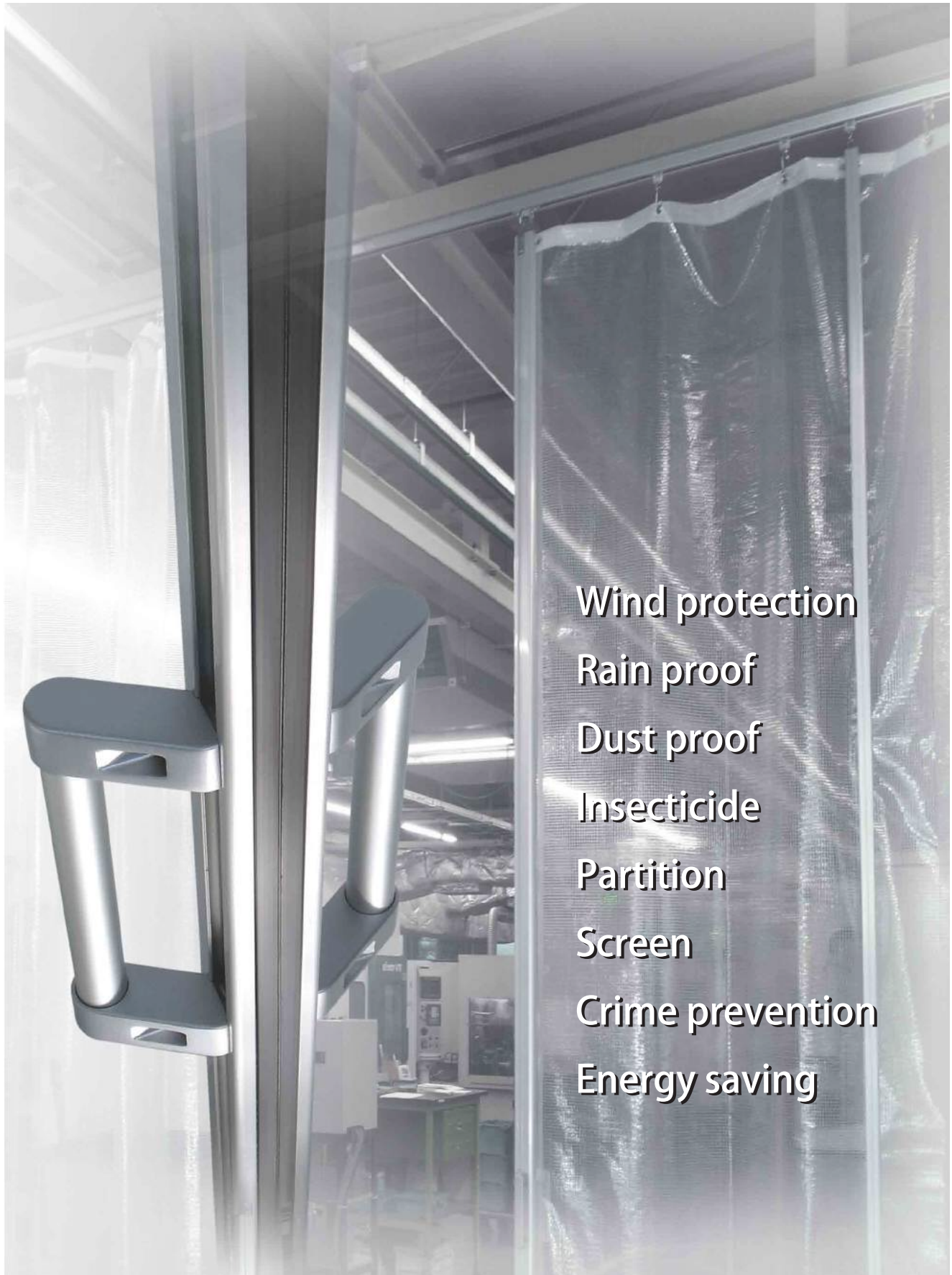

Wind protection

Rain proof

Dust proof

Insecticide

Partition

Screen

Crime prevention

Energy saving

共通部品名	サイドポール		センターポール	
	標準型 アルファ	小型 ライト	アルファ	スリム
	 MRSA	 MRSL	 MRCA	 MRE
アルトラック 吊金具付ランナー	S-601AD	●	●	●
重量級 アジャストランナー	S-201D S-2D	●	●	●
ポール吊金具	MR-1	●	●	●
MB マグネットバー	MR-2MGF	● MB タイプ	● MB タイプ	
MG サイドクッション	MR-2	● MG タイプ	● MG タイプ	
MG マグネット MG ロングマグネット	MR-3 MR-3L	● MG タイプ	● MG タイプ	
エンドキャップ	MR-33/34 MR-5CP/5SP	● MR-33	● MR-34	● MR-5CP ● MR-5SP
サイドポール アルファ用 両開きロック金具	MR-8	●		
サイドポール アルファ用 片開きロック金具	MR-9 MR-9K	● MG:MR-9/MB:MR-9K		
サイドポール ライト用 両開きロック金具	MR-27		●	
サイドポール ライト用 片開きロック金具	MR-28		●	
サイドポール アルファ用 スライドロック金具	MR-21	● MG タイプ		
南京錠取付金具	MR-22	●	●	
ポール固定金具	MR-10	●	●	● ※端部使用時に限る
サイドハンドル	MR-6S/6C MR-7/7L/7SUS/7LSUS	●		
サイドハンドル ライト	MR-24		●	
丸落し 丸落し受座	MR-17/19/29 MR-18/18L/20/20L/30	●	●	● ※MR-29は除く
ポールジョイント	MRJ-2 MRJ-4	● MRJ-2	● MRJ-2/MRJ-4	● MRJ-4
固定バー	MRB	●	●	●
ネット固定バー	MRNB	●	●	
片開用 直付アルミ枠	MRK	●	●	

※前号掲載の簡易仕切レール(MPタイプ) 及び スリムセンターポールセットは、取扱い終了となりました。ご了承ください。

特許申請中

標準型 開閉ユニット

高さのある間口への対応や運搬コストの削減に。
ジョイント延長が可能なポールは(株)日中製作所オリジナル商品です。

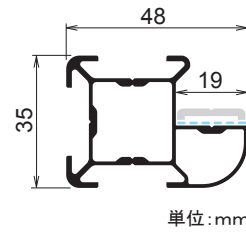

MRSA
アルミ押出材 A6063S-T5
アルマイト+クリア塗装仕上げ



【組み合わせ参考価格表】

40型 + 両開き MBタイプ仕様

ポール長さ	40型 組合せ価格	サイドポール MRSA	固定バー MRB	マグネットバー MR-2MGF	エンドキャップ MR-33	サイドハンドル MR-6S	吊金具 MR-1	吊用ランナー S-201A
2.0m	28,200	2本	2本	4m	2個	4本	2個	2個
2.5m	32,200	2本	2本	5m	2個	4本	2個	2個
3.0m	36,400	2本	2本	6m	2個	4本	2個	2個
3.5m	40,600	2本	2本	7m	2個	4本	2個	2個
4.0m	44,800	2本	2本	8m	2個	4本	2個	2個

40型 + 片開き MBタイプ仕様

ポール長さ	40型 組合せ価格	サイドポール MRSA	固定バー MRB	アルミ枠 MRK	マグネットバー MR-2MGF	エンドキャップ MR-33	サイドハンドル MR-6S	吊金具 MR-1	吊用ランナー S-201A
2.0m	18,100	1本	1本	1本	4m	1個	2本	1個	1個
2.5m	21,100	1本	1本	1本	5m	1個	2本	1個	1個
3.0m	24,200	1本	1本	1本	6m	1個	2本	1個	1個
3.5m	27,300	1本	1本	1本	7m	1個	2本	1個	1個
4.0m	30,400	1本	1本	1本	8m	1個	2本	1個	1個

【組み立て図】

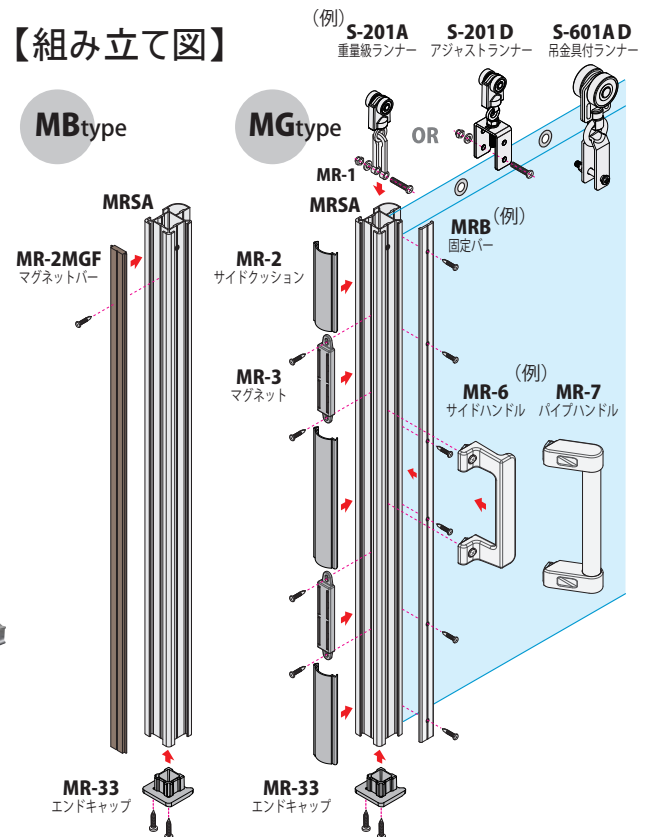

MRJ-2 強力型ポールジョイント

アルミ押出材 A6063S-T5
200mm長
ねじ・ナット付属
1,600/本



MRJ-4 ポールジョイント

アルミ押出材 A6063S-T5
400mm長
ドリルねじ付属
800/本



【価格表】

MRSA
サイドポール アルファ



MRCA
センターポール アルファ



MRE
センターポール スリム



MRK
直付アルミ枠



MRB
固定バー



MRNB
ネット固定バー



材質	アルミ	アルミ	アルミ	アルミ	アルミ	アルミ
2.0m	MRSA-20 4,800	MRCA-20 2,700	MRE-20 1,700	MRK-20 1,600	MRB-20 1,300	MRNB-20 2,400
2.5m	MRSA-25 6,000	MRCA-25 3,380	MRE-25 2,100	MRK-25 2,000	MRB-25 1,500	MRNB-25 3,000
3.0m	MRSA-30 7,200	MRCA-30 4,050	MRE-30 2,500	MRK-30 2,400	MRB-30 1,800	MRNB-30 3,600
3.5m	MRSA-35 8,400	MRCA-35 4,730	MRE-35 2,900	MRK-35 2,800	MRB-35 2,100	MRNB-35 4,200
4.0m	MRSA-40 9,600	MRCA-40 5,400	MRE-40 3,400	MRK-40 3,200	MRB-40 2,400	MRNB-40 4,800
別寸	- 納 2,800/m	- 納 1,700/m	- 納 1,100/m	- 納 1,050/m	- 納 800/m	- 納 1,400/m
入数	4本入	8本入	12本入	12本入	40本入	20本入

↑ ジョイント延長はできません。 ↑ ジョイント延長はできません。 ↑ ジョイント延長はできません。 ↑ ジョイント延長はできません。

S-2A	S-201A	S-601A	S-2C	S-201C	S-601C	S-2D	S-201D	S-601AD
30用重量級 ステンレスBランナー	40用重量級 ステンレスBランナー	アルトラック Bランナー	30用重量級 ステンレスBスナップラナー	40用重量級 ステンレスBスナップラナー	アルトラック Bスナップラナー	30用重量級 アジャストランナー	40用重量級 アジャストランナー	アルトラック 吊金具付ランナー
(ベアリング) 許容荷重 30 kg	(ベアリング) 許容荷重 30 kg	(ベアリング) 許容荷重 50 kg	(ベアリング) 許容荷重 30 kg	(ベアリング) 許容荷重 30 kg	(ベアリング) 許容荷重 50 kg	(ベアリング) 許容荷重 30 kg	(ベアリング) 許容荷重 30 kg	(ベアリング) 許容荷重 50 kg
ステンレス/樹脂	ステンレス/樹脂	スチール	ステンレス/樹脂	ステンレス/樹脂	スチール	ステンレス/樹脂	ステンレス/樹脂	スチール
2,000	2,100	2,500	2,200	2,300	2,700	2,500	2,600	3,000
10個入	10個入	10個入	10個入	10個入	10個入	10個入	10個入	10個入

※Bランナーの「B」はベアリングの略称です。

MR-1	MR-2MGF	MR-2	MR-3	MR-3L	MR-4	MR-4L
30/40兼用 ポール吊金具	MBタイプ マグネットバー	MGタイプ サイドクッション	MGタイプ マグネット	MGタイプ ロングマグネット	MGタイプ マグネット受座	MGタイプ ロングマグネット受座
ねじ M5×35mm ナイロンナット付			1m毎1個(組) ドリルねじ 3.5×13付	1m毎1個(組) ドリルねじ 3.5×13付	タッピン 3×20付	タッピン 3×20付
ステンレス	ゴム磁石	軟質樹脂	スチール/樹脂	スチール/樹脂	スチール	スチール
550	1,200/m	340/m	340	540	140	210
50個入	12m巻	100m巻	50個	25個	50個	50個



MR-33	MR-5CP	MR-5SP	MR-8	MR-9	MR-9K	MR-21	MR-22	MR-10
サイドポールアルファ用 エンドキャップ	センターポールアルファ用 エンドキャップ	センターポールスリム用 エンドキャップ	MB/MGタイプ 両開きロック金具	MGタイプ 片開きロック金具	MBタイプ 片開きロック金具	MGタイプ スライドロック金具	両開き用 南京錠取付金具	ポール 固定金具
NEW!	NEW!	NEW!						
タッピン 3.5×16付	圧入タイプ	圧入タイプ	ドリルねじ 3.5×13付	タッピン 3×20付	タッピン 4×20付	ドリルねじ 3.5×13他付	ねじナット M5×30付	タッピンねじ 3×20付
樹脂	樹脂	樹脂	スチール	スチール	スチール	ステンレス/樹脂	ステンレス	スチール
150	100	100	3,200	2,800	3,200	2,400	1,200	300
20個入	40個入	60個入	5個入	5個入	5個入	1個入	20個入	20個入

MR-6S	MR-6C	MR-7	MR-7L	MR-7SUS	MR-7LSUS	MR-13	MR-14
サイドハンドル シルバー	サイドハンドル クロム	パイプハンドル 184mm	パイプハンドル 284mm	パイプハンドル 184mm	パイプハンドル 284mm	30型 仕切壁面ブラケット	40型 仕切壁面ブラケット
138	138	184	284	184	284		
シルバー塗装	クロム鍍金	アルマイト/シルバー塗装	ステンレス/シルバー塗装	ステンレス/シルバー塗装	ステンレス/シルバー塗装	タッピン 4×20付	タッピン 4×20付
亜鉛ダイカスト等	亜鉛ダイカスト等	アルミパイプ/アルミダイカスト等	ステンレスパイプ/アルミダイカスト等	ステンレスパイプ/アルミダイカスト等	ステンレスパイプ/アルミダイカスト等	スチール	スチール
1,400	1,800	1,800	2,200	3,400	4,200	500	700
1個入	1個入	1個入	1個入	1個入	1個入	20個入	20個入

MR-17	MR-18	MR-18L	MR-19	MR-20	MR-20L	MR-29	MR-30
丸落し スチール(φ13)	丸落し受座 スチール(孔φ15)	丸落し受座ロング スチール(孔φ15)	丸落し ステンレス(φ12)	丸落し受座 ステンレス(孔φ14)	丸落し受座ロング ステンレス(孔φ14)	丸落しロング スチール (φ16)	丸落しロング用 受座 スチール (孔φ18)
306.5	φ30 30 φ17.6	φ30 50 φ17.6	306	φ30 30 φ17.6	φ30 50 φ17.6	全長 960mm ストローク 300mm	φ35 30 φ21.6
ねじナット付	下穴 φ18 深さ30~80	下穴 φ18 深さ50~80	ねじナット付	下穴 φ18 深さ30~80	下穴 φ18 深さ50~80	ねじナット付	下穴 φ22 深さ30~220
スチール	スチール	スチール	ステンレス	ステンレス	ステンレス	スチール	スチール
1,580	300	600	3,700	700	1,500	6,300	500
5個入	20個入	20個入	5個入	20個入	20個入	4個入	20個入

■ その他、オプション部品は P49~P50 に掲載。

■ 組立て、取付け方は P51~P60 に掲載。

■ 部品寸法図は P61~P80 に掲載。

特許申請中

小型 開閉ユニット



室内のシート間仕切りに最適な軽量コンパクトなサイドポールです。
マグネットバーを使用し、ジョイント延長も可能です。

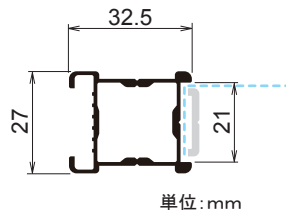

MRSL

アルミ押出材 A6063S-T5
アルマイト+クリア塗装仕上げ

【組み合わせ参考価格表】

30型 + 両開き MBタイプ仕様

ポール長さ	30型 組合せ価格	サイドポール MRSL	固定バー MRB	マグネットバー MR-2MGF	エンドキャップ MR-34	サイドハンドル MR-24	吊金具 MR-1	吊用ランナー S-2A
2.0m	24,000	2本	2本	4m	2個	4本	2個	2個
2.5m	27,600	2本	2本	5m	2個	4本	2個	2個
3.0m	31,400	2本	2本	6m	2個	4本	2個	2個
3.5m	35,200	2本	2本	7m	2個	4本	2個	2個
4.0m	39,000	2本	2本	8m	2個	4本	2個	2個

30型 + 片開き MBタイプ仕様

ポール長さ	30型 組合せ価格	サイドポール MRSL	固定バー MRB	アルミ棒 MRK	マグネットバー MR-2MGF	エンドキャップ MR-34	サイドハンドル MR-24	吊金具 MR-1	吊用ランナー S-2A
2.0m	16,000	1本	1本	1本	4m	1個	2本	1個	1個
2.5m	18,800	1本	1本	1本	5m	1個	2本	1個	1個
3.0m	21,700	1本	1本	1本	6m	1個	2本	1個	1個
3.5m	24,600	1本	1本	1本	7m	1個	2本	1個	1個
4.0m	27,500	1本	1本	1本	8m	1個	2本	1個	1個

【組み立て図】

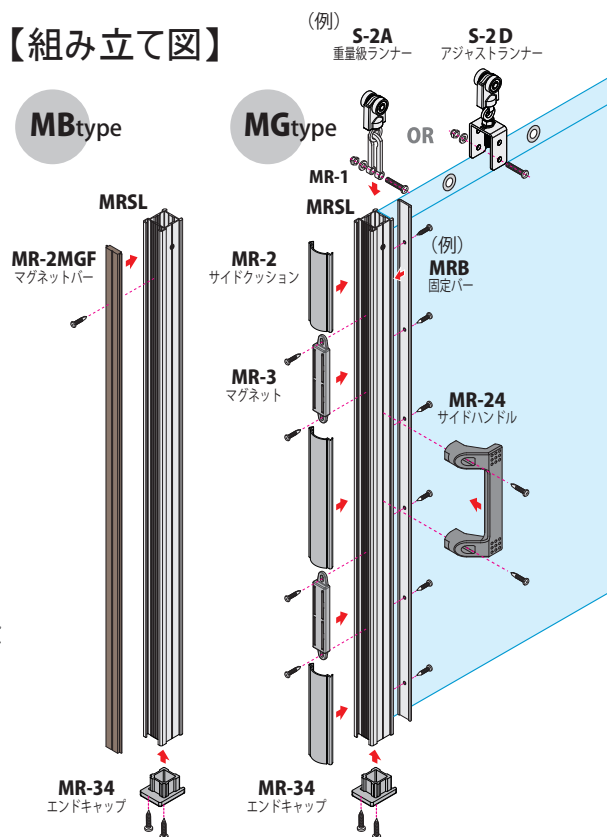

MRJ-2 強力型ポールジョイント

アルミ押出材 A6063S-T5
200mm長
ねじ・ナット付属
1,600/本



MRJ-4 ポールジョイント

アルミ押出材 A6063S-T5
400mm長
ドリルねじ付属
800/本

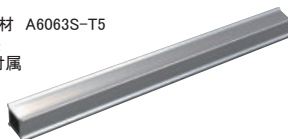

【価格表】

	MRSL サイドポール ライト	MRCA センターポール アルファ	MRE センターポール スリム	MRK 直付アルミ棒	MRB 固定バー	MRNB ネット固定バー
材質	アルミ	アルミ	アルミ	アルミ	アルミ	アルミ
2.0m	MRSL-20 3,800	MRCA-20 2,700	MRE-20 1,700	MRK-20 1,600	MRB-20 1,300	MRNB-20 2,400
2.5m	MRSL-25 4,800	MRCA-25 3,380	MRE-25 2,100	MRK-25 2,000	MRB-25 1,500	MRNB-25 3,000
3.0m	MRSL-30 5,800	MRCA-30 4,050	MRE-30 2,500	MRK-30 2,400	MRB-30 1,800	MRNB-30 3,600
3.5m	MRSL-35 6,800	MRCA-35 4,730	MRE-35 2,900	MRK-35 2,800	MRB-35 2,100	MRNB-35 4,200
4.0m	MRSL-40 7,800	MRCA-40 5,400	MRE-40 3,400	MRK-40 3,200	MRB-40 2,400	MRNB-40 4,800
別寸	- 納 2,300/m	- 納 1,700/m	- 納 1,100/m	- 納 1,050/m	- 納 800/m	- 納 1,400/m



材質	アルミ	アルミ	アルミ	アルミ	アルミ	アルミ
2.0m	MRSL-20 3,800	MRCA-20 2,700	MRE-20 1,700	MRK-20 1,600	MRB-20 1,300	MRNB-20 2,400
2.5m	MRSL-25 4,800	MRCA-25 3,380	MRE-25 2,100	MRK-25 2,000	MRB-25 1,500	MRNB-25 3,000
3.0m	MRSL-30 5,800	MRCA-30 4,050	MRE-30 2,500	MRK-30 2,400	MRB-30 1,800	MRNB-30 3,600
3.5m	MRSL-35 6,800	MRCA-35 4,730	MRE-35 2,900	MRK-35 2,800	MRB-35 2,100	MRNB-35 4,200
4.0m	MRSL-40 7,800	MRCA-40 5,400	MRE-40 3,400	MRK-40 3,200	MRB-40 2,400	MRNB-40 4,800
別寸	- 納 2,300/m	- 納 1,700/m	- 納 1,100/m	- 納 1,050/m	- 納 800/m	- 納 1,400/m
入数	8本入	8本入	12本入	12本入	40本入	20本入

ジョイント延長はできません。

S-2A 30用重量級 ステンレスBランナー	S-201A 40用重量級 ステンレスBランナー	S-2C 30用重量級 ステンレスBスナップランナー	S-201C 40用重量級 ステンレスBスナップランナー	S-2D 30用重量級 アジャストランナー	S-201D 40用重量級 アジャストランナー
					
(ベアリング) 許容荷重 30 kg	(ベアリング) 許容荷重 30 kg	(ベアリング) 許容荷重 30 kg	(ベアリング) 許容荷重 30 kg	(ベアリング) 許容荷重 30 kg	(ベアリング) 許容荷重 30 kg
ステンレス/樹脂	ステンレス/樹脂	ステンレス/樹脂	ステンレス/樹脂	ステンレス/樹脂	ステンレス/樹脂
2,000	2,100	2,200	2,300	2,500	2,600
10個入	10個入	10個入	10個入	10個入	10個入





※Bランナーの「B」はベアリングの略称です。



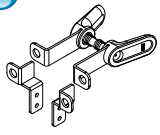
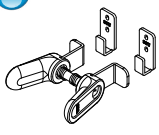

MR-1 30/40兼用 ポール吊金具	MR-2MGF MBタイプ マグネットバー	MR-2 MGタイプ サイドクッション	MR-3 MGタイプ マグネット	MR-4 MGタイプ マグネット受座	MR-24 サイドハンドル ライト
					
ねじ M5×35mm ナイロンナット 付			1m毎1個(組) ドリルねじ 3.5×13付	タッピン 3×20付	ドリルねじ 4×19付
ステンレス	ゴム磁石	軟質樹脂	スチール/樹脂	スチール	樹脂
550	1,200/m	340/m	340	140	900
50個入	12m巻	100m巻	50個	50個	1個入

MR-34 サイドポールライト用 エンドキャップ	MR-5CP センターポールアルファ用 エンドキャップ	MR-5SP センターポールスリム用 エンドキャップ
		
タッピン 3.5×16付	圧入タイプ	圧入タイプ
樹脂	樹脂	樹脂
150	100	100
20個入	40個入	60個入



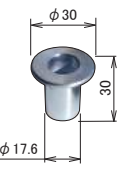
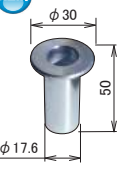

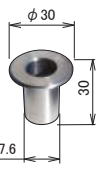

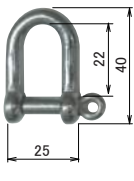

施工例

MR-27 サイドポールライト用 両開きロック金具	MR-28 サイドポールライト用 片開きロック金具	MR-22 両開き用 南京錠取付金具	MR-10 ポール 固定金具	MR-13 30用 仕切壁面ブラケット	MR-14 40用 仕切壁面ブラケット
					
ドリルねじ 4×13付	タッピン 4×20付	ねじナット M5×30付	タッピン 3×20付	タッピン 4×20付	タッピン 4×20付
スチール/樹脂	スチール/樹脂	ステンレス	スチール	スチール	スチール
2,400	2,400	1,200	300	500	700
5個入	5個入	20個入	20個入	20個入	20個入

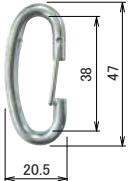
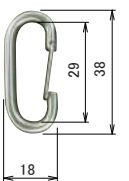
MR-17 丸落し スチール(φ13)	MR-18 丸落し受座 スチール(孔φ15)	MR-18L 丸落し受座ロング スチール(孔φ15)	MR-19 丸落し ステンレス(φ12)	MR-20 丸落し受座 ステンレス(孔φ14)	MR-20L 丸落し受座ロング ステンレス(孔φ14)
					
ねじナット付	下穴φ18 深さ30~80	下穴φ18 深さ50~80	ねじナット付	下穴φ18 深さ30~80	下穴φ18 深さ50~80
スチール	スチール	スチール	ステンレス	ステンレス	ステンレス
1,580	300	600	3,700	700	1,500
5個入	20個入	20個入	5個入	20個入	20個入

【吊部材】

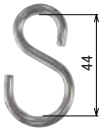
S-72 シャックル	S-270 ステンレス ロングスナップ	S-70 スチール ロングスナップ	S-71 スチール ショートスナップ	HSSH23 ステンレスS環	HSSH30 ステンレスS環	HSSH40 ステンレスS環	HSSH48 ステンレスS環
							
線径 φ6.0	線径 φ5.0	線径 φ4.5	線径 φ4.5	線径 φ2.3	線径 φ3.0	線径 φ4.0	線径 φ4.8
許容荷重 50kg	許容荷重 30kg	許容荷重 10kg	許容荷重 10kg	許容荷重 2kg	許容荷重 3kg	許容荷重 6kg	許容荷重 7kg
スチール	ステンレス	スチール	スチール	ステンレス	ステンレス	ステンレス	ステンレス
200	350	200	200	35	50	90	180
50個入	50個入	100個入	100個入	300個入	200個入	100個入	100個入



【止部材】

F-350 ステンレス フック	HAG-226BK バックル式 タッセルベルト ブラック	HAG-221W バックル式 タッセルベルト ホワイト	HSW 1060 ステンレス チェーン 2.0 M	HPW 60 プラスチック チェーン ホワイト
				
ドリルねじ 4×19	25mm幅	25mm幅	線径 φ6	線径 φ6
ステンレス	樹脂/ナイロン	樹脂/ナイロン	ステンレス	ポリエチレン樹脂
1,380	880	880	5,000	700/m
10個入	2M/本	2M/本	2M/本	30M/巻

HGF-1 グラウンドフック 1 片止用	HGF-2 グラウンドフック 2 両止用	HLP-1 リングプル 小 鏡面	HLP-2 リングプル 大 鏡面	HLPJ-1 リングプル 薄型
				
ねじ穴 φ7	ねじ穴 φ7	ねじ穴 φ3.5	ねじ穴 φ4	ねじ穴 φ4
w 34 × d 21 × h 26	w 34 × d 34 × h 26	w 44 × d 57 × h 8.5	w 56 × d 66 × h 9.5	w 34 × d 45 × h 3.5
線径 φ4.0	線径 φ4.0			
ステンレス	ステンレス	ステンレス	ステンレス	ステンレス
320	340	1,200	1,600	3,400
100個入	100個入	20個入	20個入	20個入

【南京錠】

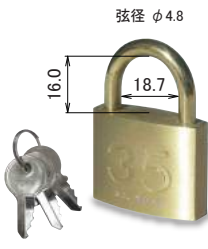
個別で使用する場合 KD(鍵違い)、複数箇所同じ鍵を使用する場合 KA(同一鍵)

2045D-35-KD 鍵違い 2045D-35-KA 同一鍵	2045D-40-KD 鍵違い 2045D-40-KA 同一鍵	2045D-45-KD 鍵違い
		
弦径 φ4.8	弦径 φ6.3	弦径 φ6.3
付属キー3本入り	付属キー3本入り	付属キー3本入り
真鍮	真鍮	真鍮
70 g	120 g	140 g
1,120	1,680	1,880
12個入	12個入	12個入

南京錠使用例

MR-22 アルファ/ライト兼用
南京錠取付金具

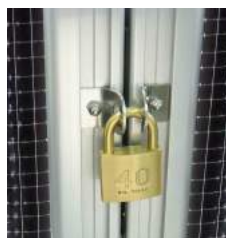

MR-27 サイドポール/ライト用
両開きロック金具

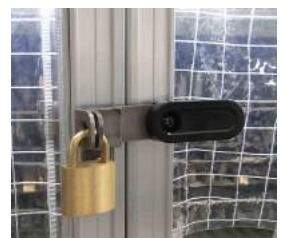

■ 組立て、取付け方法は P51～P60 に掲載。

■ 部品寸法図は P61～P80 に掲載。

【フラットバー】



定尺:4000 mm
定尺販売品

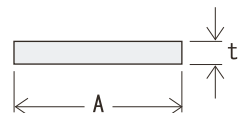

材質	寸法 mm		品番	単価
	t	A		
アルミ	2.0	10	HJ185S	950
		15	HJ186S	1,450
		20	HJ187S	1,950
		25	HJ188S	2,400
		30	HJ189S	2,850
	3.0	35	HJ190S	3,300
		40	HJ191S	3,750
		50	HJ192S	4,700
		10	HJ195S	1,450
		12	HJ196S	1,750
4.0	15	HJ197S	2,150	
	20	HJ198S	2,850	
	25	HJ199S	3,550	
	30	HJ200S	4,250	
	40	HJ201S	5,650	
	50	HJ202S	7,000	
	15	HJ206S	2,850	
ステンレス	20	HJ207S	3,750	
	25	HJ208S	4,700	
	30	HJ209S	5,650	
	40	HJ210S	7,500	
	50	HJ211S	9,500	
ステンレス	3.0	15	J400	6,550
		20	J401	8,450
		25	J402	10,550

【等辺アングル】



定尺:4000 mm
定尺販売品

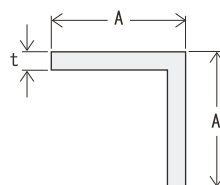

材質	寸法 mm		品番	単価
	t	A		
アルミ	1.5	15	HJ010S	2,050
		20	HJ013S	2,700
		25	HJ016S	3,450
		30	HJ019S	4,150
		38	HJ023S	5,250
	2.0	50	HJ027S	6,950
		15	HJ011S	2,650
		20	HJ014S	3,600
		25	HJ017S	4,500
		30	HJ020S	5,400
	3.0	35	HJ022S	6,400
		40	HJ024S	7,300
		50	HJ028S	9,150
		15	HJ012S	3,800
		20	HJ015S	5,200
ステンレス	1.0	25	HJ018S	6,600
		30	HJ021S	8,000
		40	HJ025S	10,900
		50	HJ029S	13,600
ステンレス	1.0	12	J301	5,100
		19	J303	7,850
		25	J304	10,150
		30	J305	11,700

【不等辺角パイプ】



定尺:4000 mm
定尺販売品

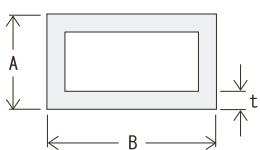

材質	寸法 mm		品番	単価
	t	A B		
アルミ	1.5	10:30	HJ114S	5,200
		15:20	HJ116S	4,550
		15:25	HJ120S	5,200
		15:30	HJ122S	5,900
		15:20	HJ118S	5,800
	2.0	20:30	HJ127S	8,600
		20:40	HJ131S	10,450
		25:40	HJ133S	11,400
		25:50	HJ135S	13,300
		30:40	HJ139S	12,350
ステンレス	3.0	30:50	HJ141S	14,200
		40:60	HJ149S	17,900
		50:70	HJ153S	21,650

【不等辺アングル】

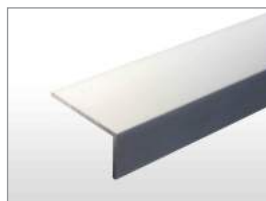

定尺:4000 mm
定尺販売品

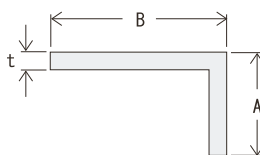

材質	寸法 mm		品番	単価
	t	A B		
アルミ	1.5	9:20	HJ086S	1,950
		9:30	HJ087S	2,650
		10:20	HJ088S	2,050
		10:25	HJ089S	2,400
		10:30	HJ090S	2,700
	2.0	10:40	HJ091S	3,450
		15:20	HJ093S	2,400
		15:30	HJ096S	3,100
		10:15	HJ085S	2,150
		10:50	HJ092S	5,400
	3.0	15:20	HJ094S	3,100
		15:25	HJ095S	3,600
		15:30	HJ097S	4,050
		15:35	HJ099S	4,550
		15:40	HJ100S	4,950
20:25		HJ101S	4,050	
20:30		HJ102S	4,550	
20:40		HJ104S	5,400	
20:50		HJ106S	6,400	
15:30		HJ098S	5,900	
20:30	HJ103S	6,600		
20:40	HJ105S	8,000		
20:50	HJ107S	9,450		
25:30	HJ108S	7,300		
25:50	HJ109S	10,100		

◆取扱い終了のお知らせ 以下の商品の取扱いを終了させていただきます。ご了承ください。

<p>MREW スリムセンターポールセット 20/25/30/35/40</p>	<p>MR-MGP1 簡易仕切レール用 マグネット プレート</p>	<p>MR-SP1 簡易仕切レール用 スチール プレート</p>	<p>MR-23 センターポール用 南京錠取付金具</p>	<p>MR-5 サイドポール用 クッションエンドプレート</p>	<p>MR-5N サイドポール用 ポールエンドキャップ</p>	<p>S-601AC アルトラック シャックル付ランナー</p>	<p>S-22 レクト30用 吊ブラケット</p>
---	---	---	--	---	--	---	--

MRSA

【標準型】 サイドポール アルファ

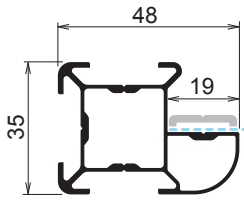

単位:mm

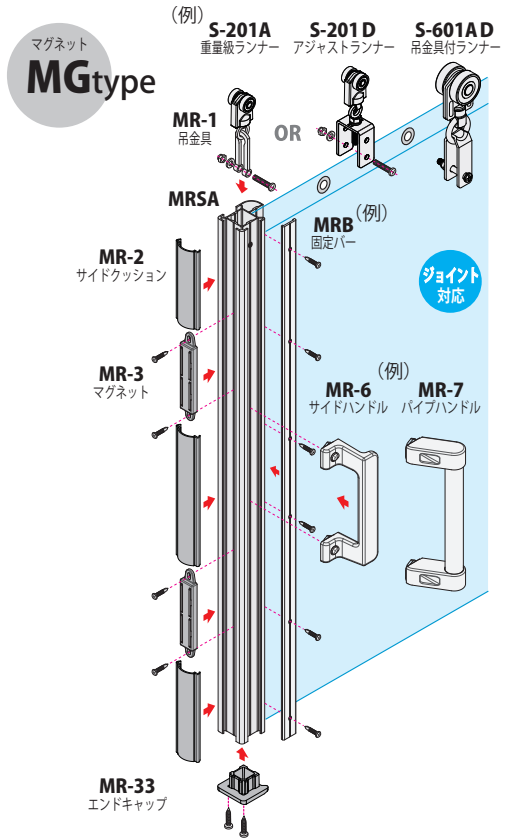
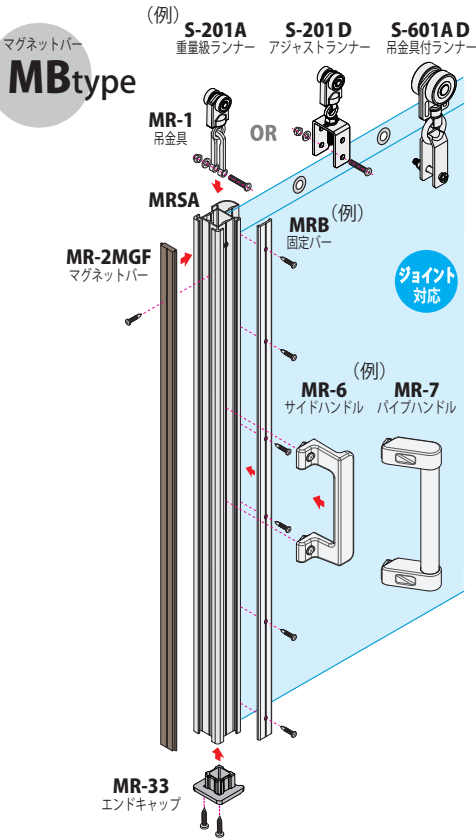

MRSL

【小型】 サイドポール ライト

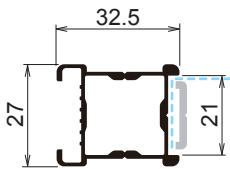

単位:mm

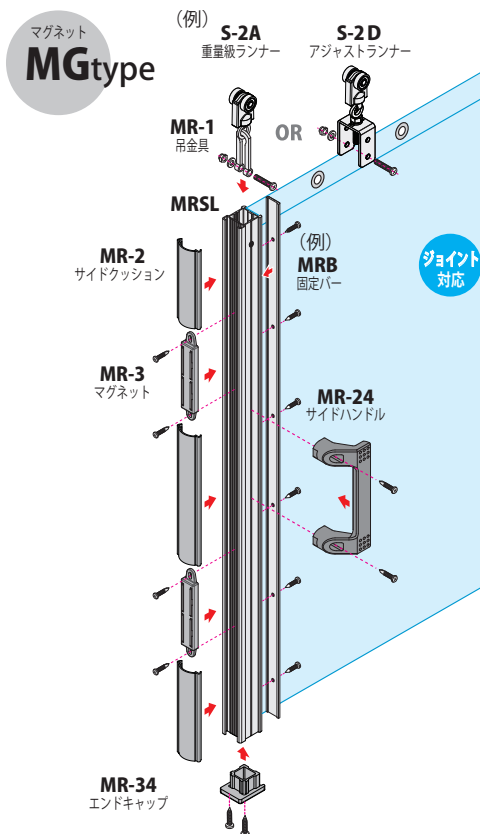
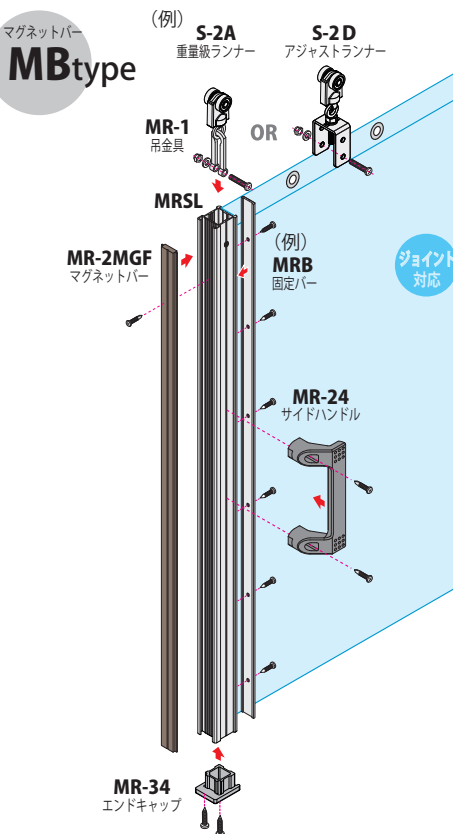

MRCA

センターポール アルファ

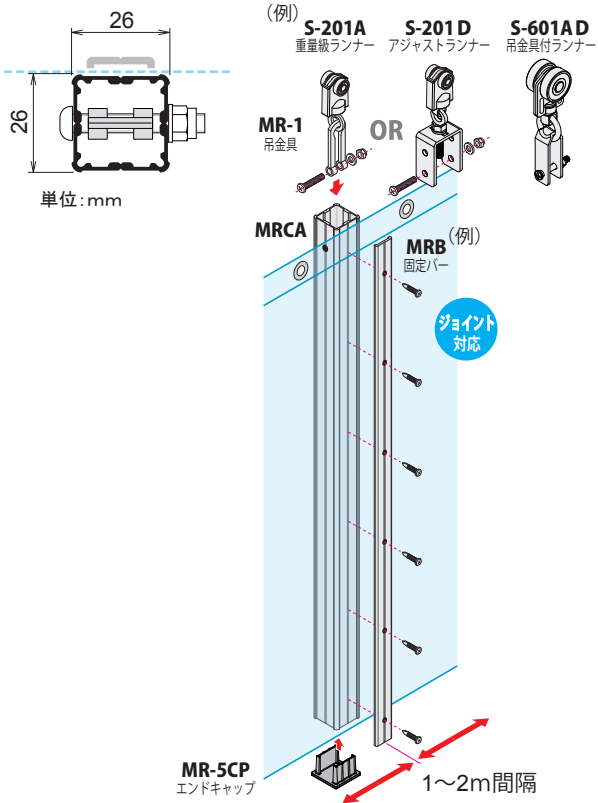

MRE

センターポール スリム

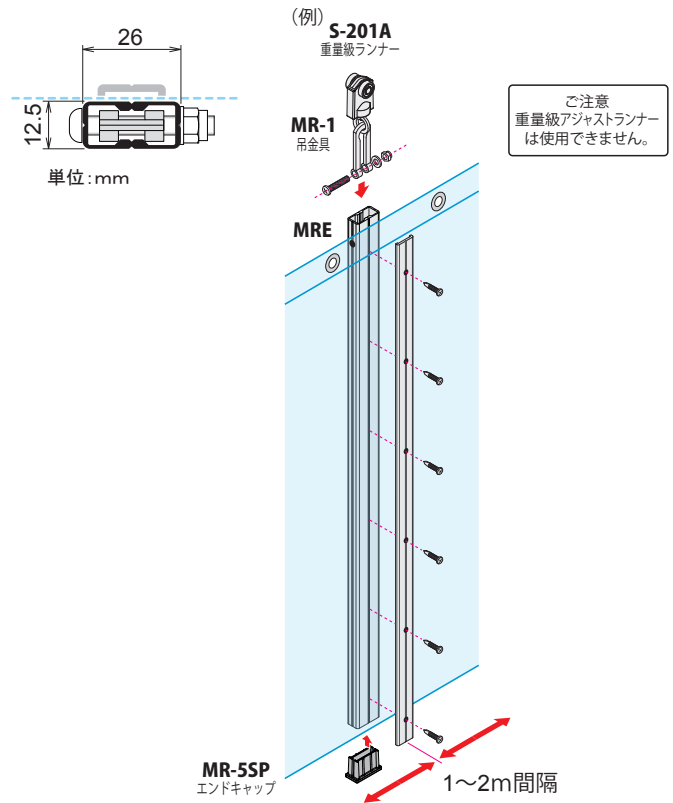

MRNB

ネット固定バー

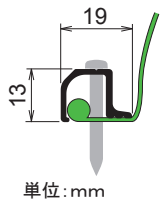

直付け

壁面や天井などに
取付け可能!

防鳥
防犯

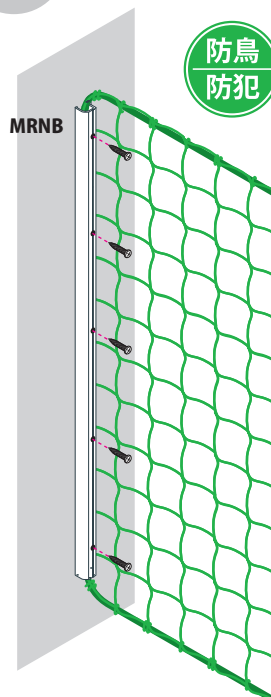

サイドポール
付け

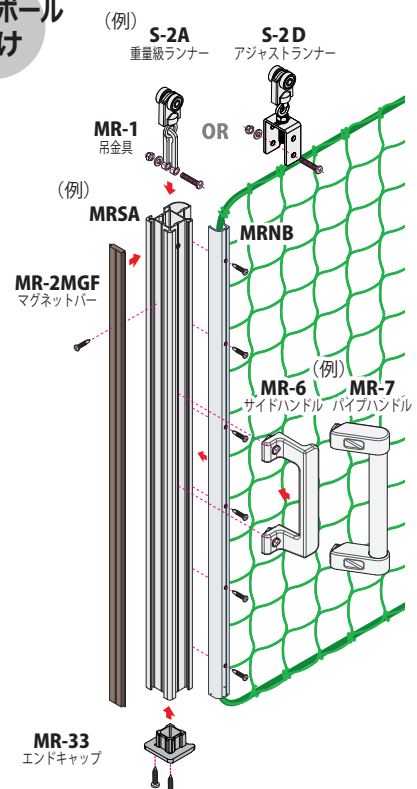

■ 吊金具／アジャストランナーの取付け

上面より30mmの位置にφ5.5mmの貫通孔をあける。

●吊金具(MR-1)

※高さ調整不可

●アジャストランナー(S-2D/201D)

※高さ調整15mm可能

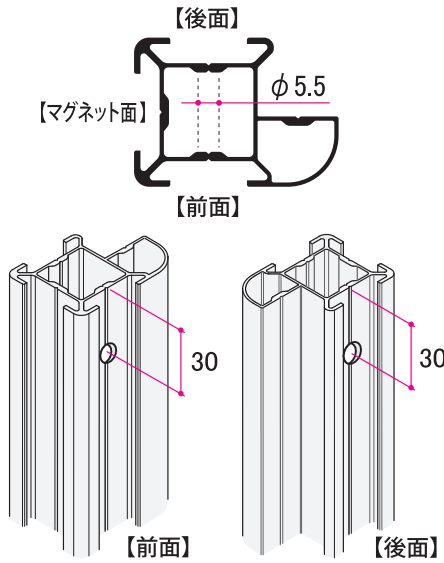

サイドポールの前後方向はどちらでも良いが、上図の方向が綺麗に見えて納まります。

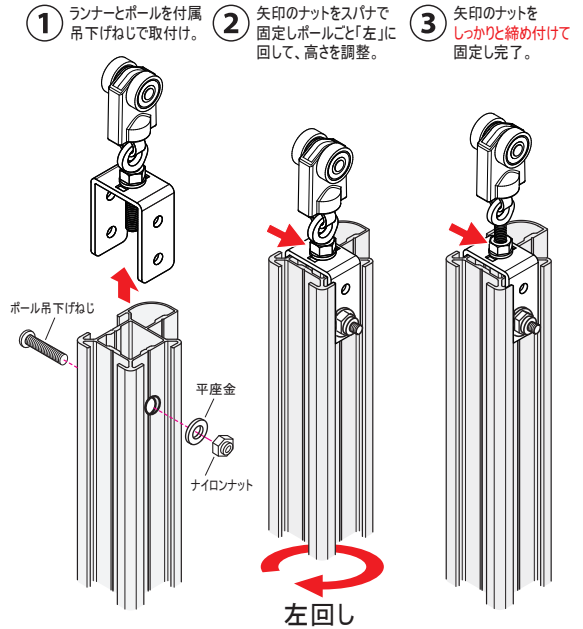
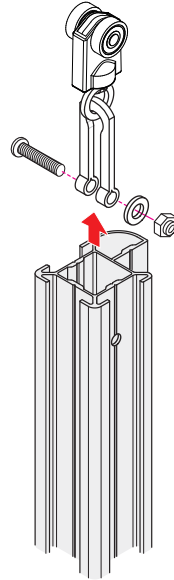

■ MBマグネットバーの挿入

マグネットバーはNS両面着磁。
吸着面の溝数に注意して、サイドポールに挿入。

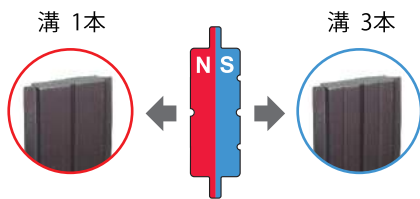

両開き組立例

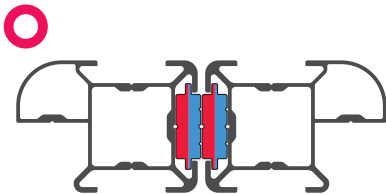

✗ 同じ溝数面は吸着しません。

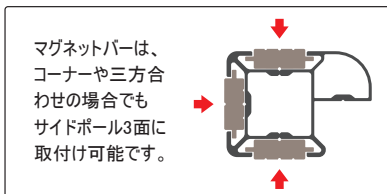
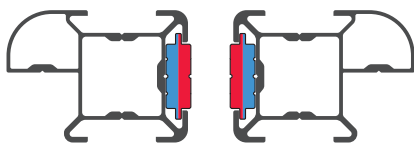

【両開きの場合】

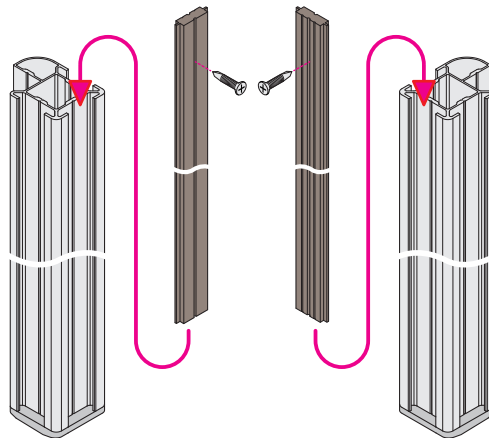

【片開きの場合】

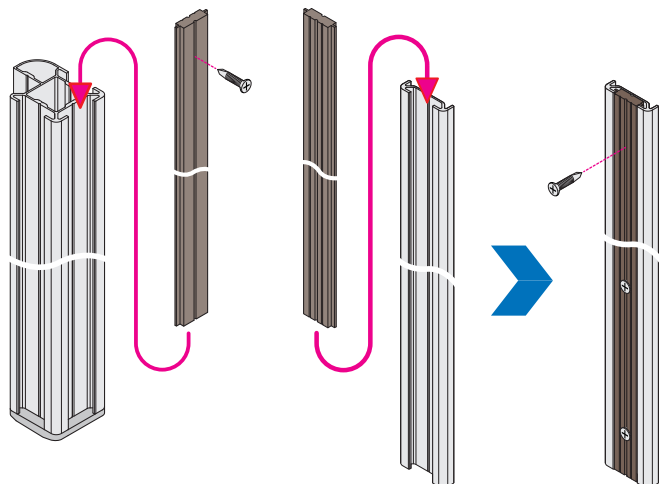

MGマグネットの取付け

①両開き 向い合うマグネットが正しく接合することを確認する。

②片開き マグネット受座に接合させるため、マグネットに取付け方向はありません。

●サイドクッション(MR-2)で隙間をなくす

注意 マグネットは中央を境に、NとSの磁極に分かれています。

マグネット (通常タイプ)

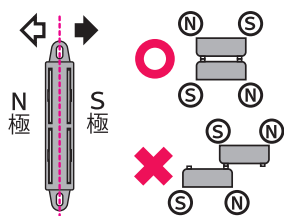

ロングマグネット (強カタイプ)

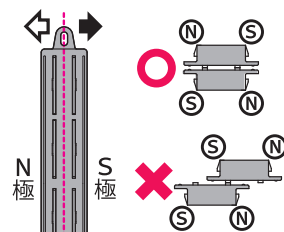

抜け止め突起
ロングマグネット中央を指で押し込む。

どの位置でも取付けできます。

1メートル

1メートル

マグネットを除く、サイドポール合わせ面の隙間をなくします。

✂ はさみでカットして寸法調整します

① 折り曲げて挿入

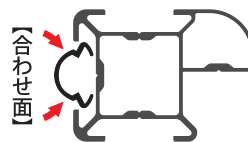

② 押し広げて完了

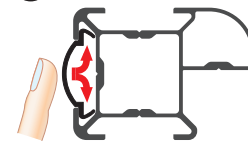

サイドクッションは、コーナーや三方合わせの場合でも、サイドポール3面に取付け可能です。

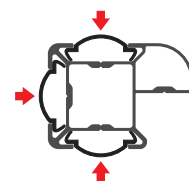

ハンドルの取付け

【MRSA サイドポール アルファ用】

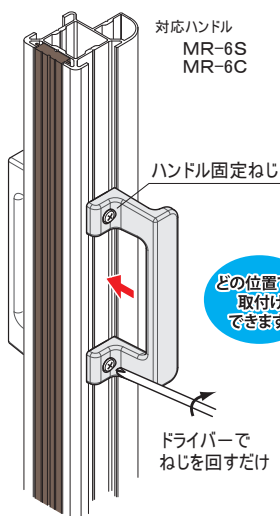

どの位置でも取付けできます。

【MRSL サイドポール ライト用】

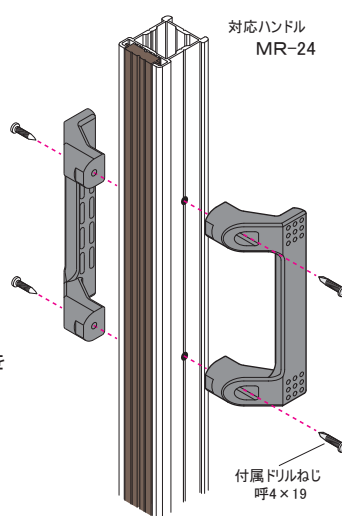

【固定方法】

ハンドル固定はドリルねじを締め付けるだけ。ねじが重ならない様3mm以上ずらして固定します。

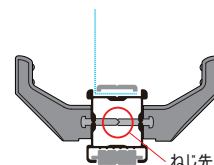

ねじ先が重なるため、両側に取付ける場合は、3mm以上ずらして固定します。

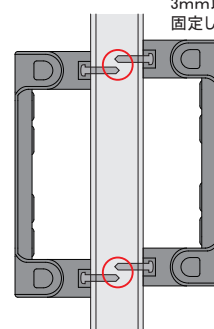

【固定方法の解説】

ハンドル固定ねじをドライバーで締め付けて、固定板とハンドル本体でサイドポールを挟んで固定します。なので、ポールに穴をあける必要がなく、傷も目立ちません。

～固定板を内側から見た透視図～

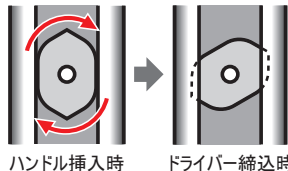

ハンドル挿入時

ドライバー締込時

【標準型】サイドポール アルファ用 ロック金具の取付け

両開きロック金具 (MR-8) スチール製



開け方

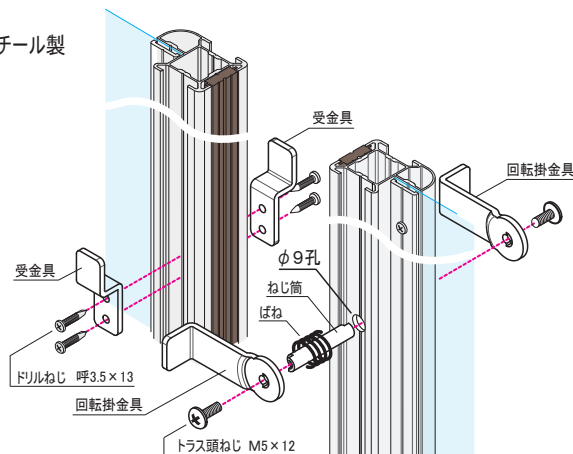
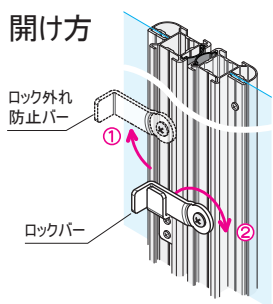

- 注意1) 先にハンドルの取付位置を決めてから、ロック金具の位置を決めてφ9孔あけをしてください。
- 注意2) φ9の孔あけは、φ2~3程度の小さな下孔をあけてから行ってください。
- 注意3) MBタイプ用(マグネットバー)で使用する場合は、①ロック外れ防止バーは取付けないでください。

マグネットバー
MBtype

マグネット
MGtype

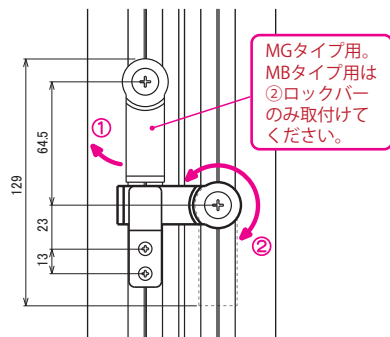

ロック外れ防止バーは必要に応じてご使用ください。ロックバーを二重にロックします。横風の強い場所などでポールが上下しても簡単に外れず安心です。取付けない場合でも開閉ロックは可能です。

片開きロック金具 (MR-9K) スチール製

受側 壁面取付例



マグネットバー + 直付アルミ枠

掛側

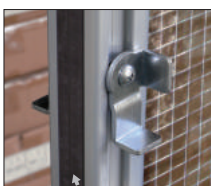

マグネットバー + サイドポール アルファ

かんたん取付け! 片開用アルミ枠の切断が不要!

コーナースペース 角壁への受金具取付け用



付属ねじ/ナット

- ① なべ頭タッピンねじ 呼4×20
- ② なべ頭小ねじ M4×10
- ③ 六角袋ナット M4 2種

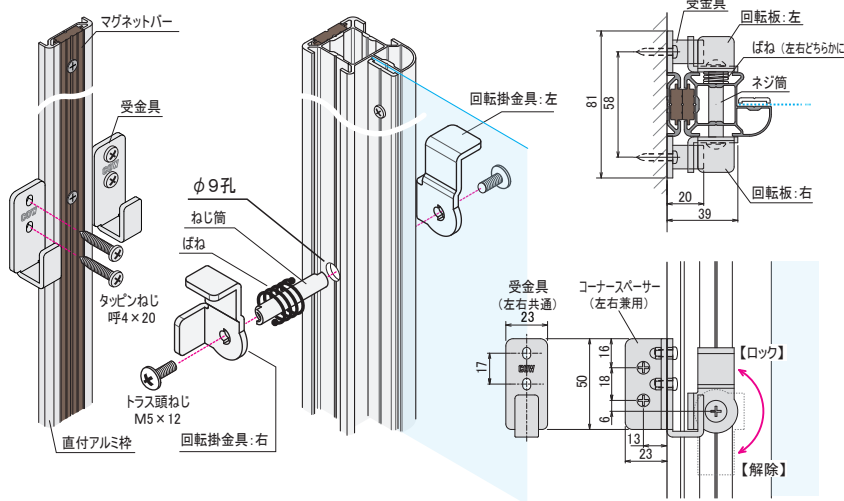
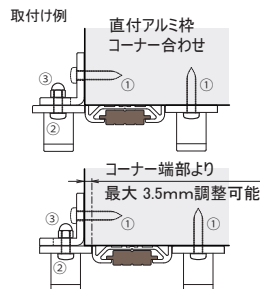

マグネットバー
MBtype

片開きロック金具 (MR-9) スチール製



サイドポールにφ9の孔をあけ、ねじ筒にはねを入れて回転掛金具をトラス頭ねじで組立てる。
右図の様に受座金具を皿タッピンねじで固定する。

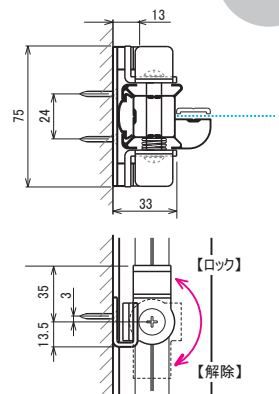
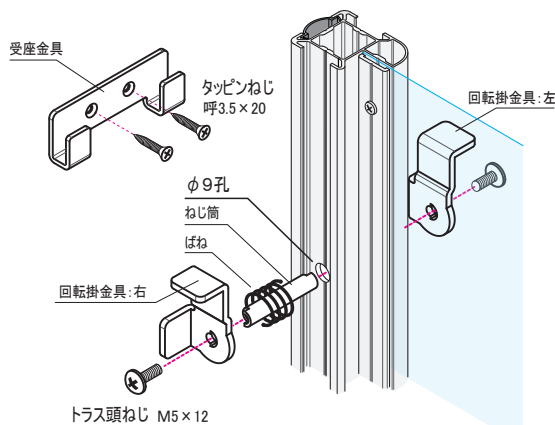

マグネット
MGtype

【標準型】サイドポール アルファ用 ロック金具の取付け

スライドロック金具 (MR-21) ステンレス/樹脂製



かんたん取付け! サイドポールへの穴あけ不要!

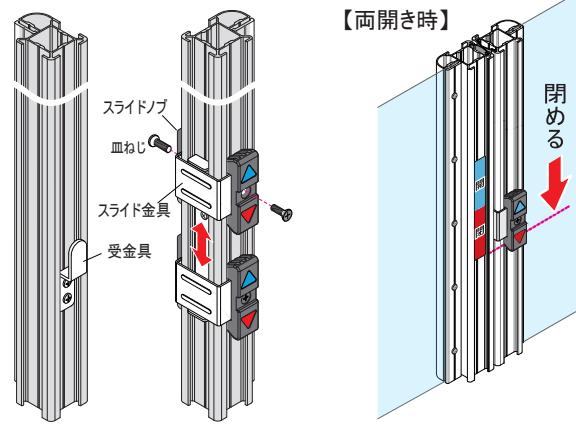

マグネット
MGtype

【小型】サイドポール ライト用 ロック金具の取付け

両開きロック金具 (MR-27) スチール/樹脂製



樹脂製レバーツマミ
なので、手に優しく
操作が軽くなりました。

一方のポールにφ9の貫通穴を明け、
掛金具を組み立てる。
もう一方のポールに受金具を掛金具の
位置に合わせてねじ止め。

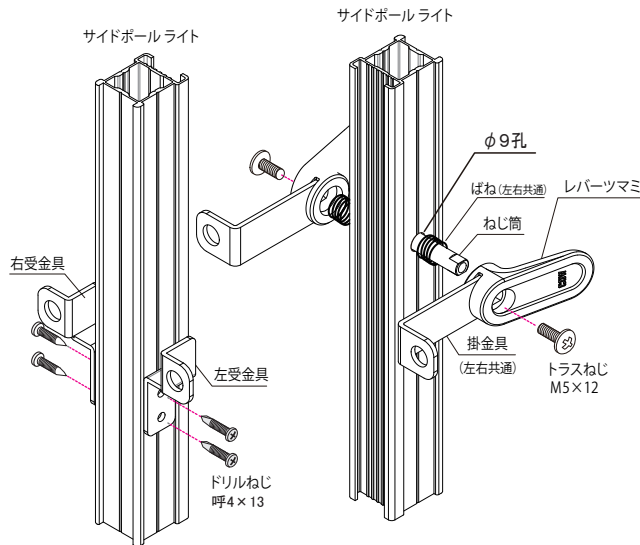

マグネットバー
MBtype

マグネット
MGtype

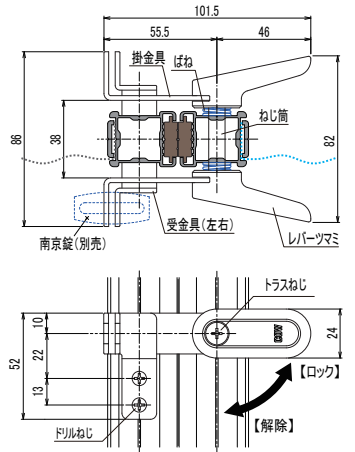

片開きロック金具 (MR-28) スチール/樹脂製



ポールにφ9の貫通穴を明け、
掛金具を組み立てる。
掛金具の位置に合わせて、受金具
を片開きアルミ枠の横に取り付ける。

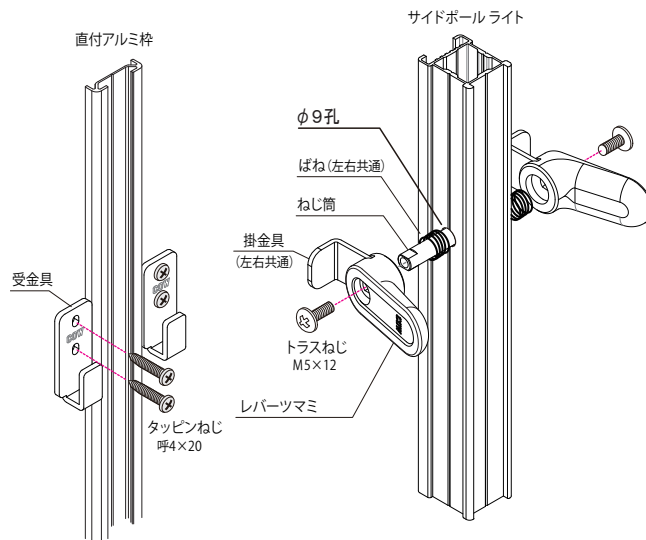

マグネットバー
MBtype

マグネット
MGtype

※直付アルミ枠使用に限る

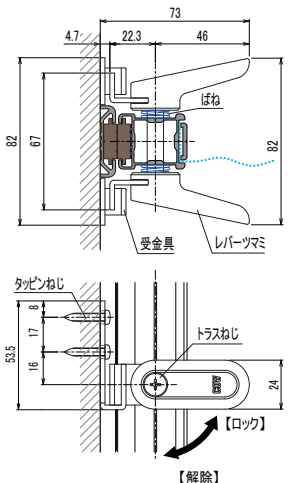

【標準型】サイドポール アルファ
【小型】サイドポール ライト 兼用 ロック金具の取付け

両開き用 南京錠取付金具 (MR-22) ステンレス製



【ロック時】

ロック解除時
南京錠を片側に
掛けて、サイドポール
を開閉できます。

お好みの高さにφ6の貫通穴をあけ、
金具とねじを締付けます。

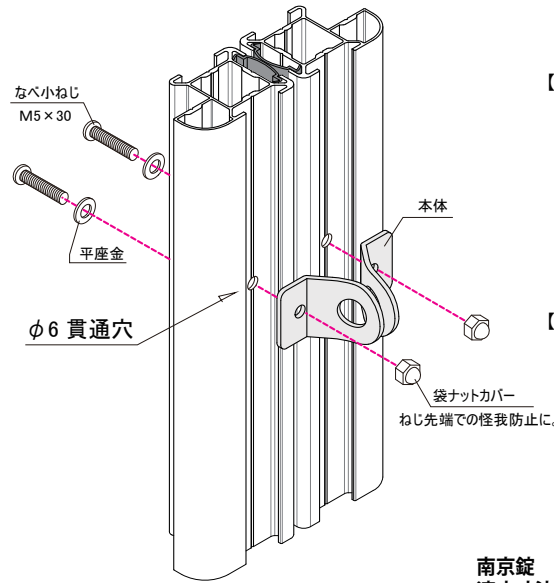

マグネットバー
MBtype
マグネット
MGtype

【サイドポール アルファ 取付け時】

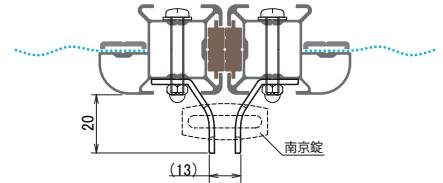

【サイドポール ライト 取付け時】

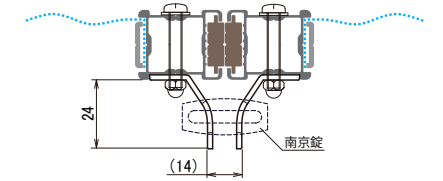

南京錠
適応寸法



a / b 16mm 以上 c 10mm 以下

※南京錠は別途お買い求めください。

【標準型】サイドポール アルファ
【小型】サイドポール ライト 兼用 固定金具の取付け

ポール固定金具 (MR-10) スチール製



サイドポールを間口に固定
するのに使用します。

サイドポール1本につき上下に
各1個 計2個使用します。

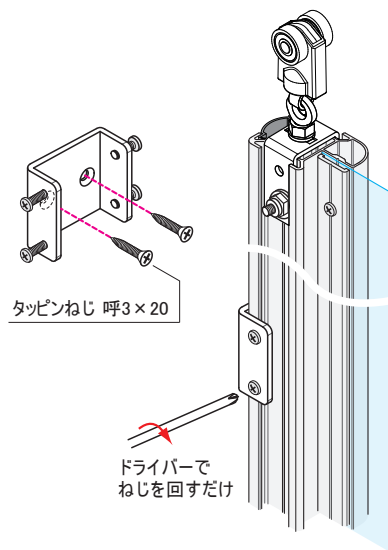

【サイドポール アルファ 取付け時】

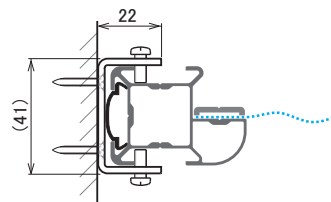

【サイドポール ライト 取付け時】

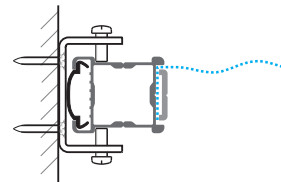

サイドポールにはサイドクッションを装着します。
マグネットは必要ありません。

丸落とし／受座の取付け

スチールφ13丸落とし (MR-17)



ステンレスφ12丸落とし (MR-19)



スチールφ16丸落としロング (MR-29)



【MR-17/19 の場合】

① φ5.5mmの貫通孔を2箇所あけ 付属ねじ・ナットで固定する。

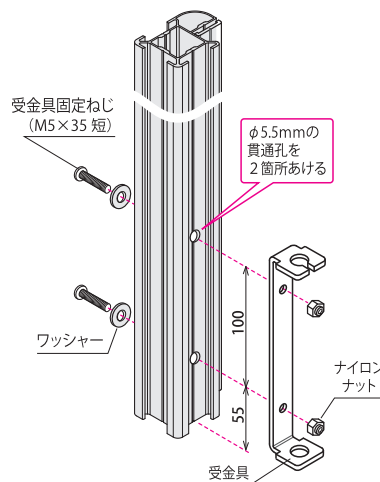

② 落とし棒を差込んで 抜け止めねじを取付けて 完了。

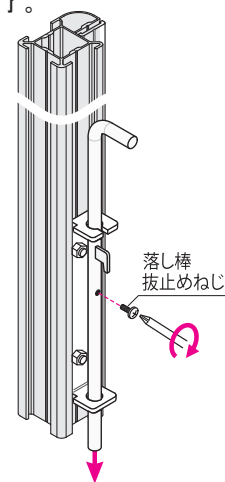

【MR-29 の場合】

① φ5.5mmの貫通孔を4箇所あけ 付属ねじ・ナットで固定する。

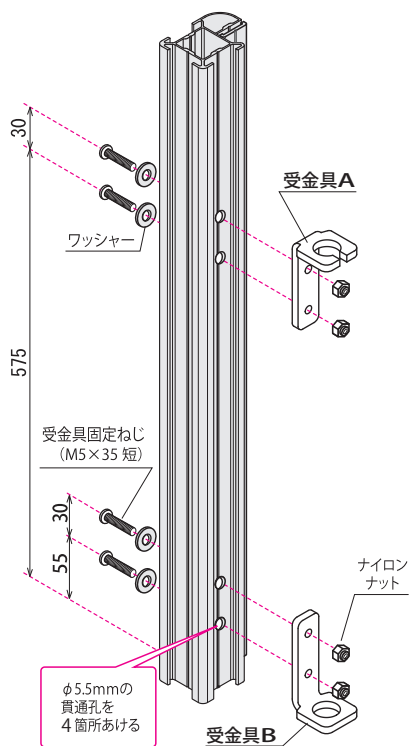

② 落とし棒を差込んで 抜け止めねじを取付けて 完了。

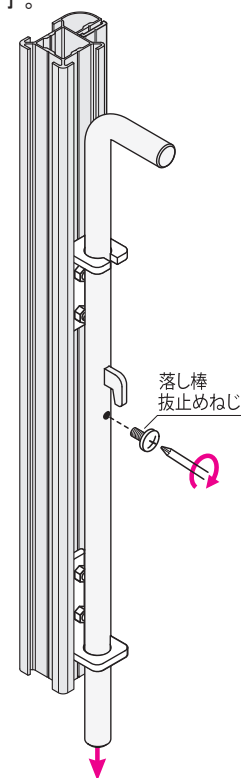

【各丸落とし受座の取付け】

固定したいサイドポール位置の床面に 各々の下穴をあけて受座を差込む。

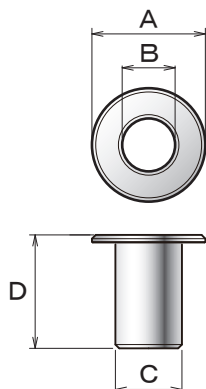
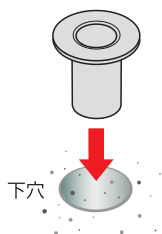

単位:mm

品番	MR-18	MR-18L	MR-20	MR-20L	MR-30
材質	スチール	スチール	ステンレス	ステンレス	スチール
A 外径	φ30	φ30	φ30	φ30	φ35
B 孔径	φ15	φ15	φ14	φ14	φ18
C 筒径	φ17.6	φ17.6	φ17.6	φ17.6	φ21.6
下穴径	φ18	φ18	φ18	φ18	φ22
D 全高	30	50	30	50	30
下穴深さ	30~80	50~80	30~80	50~80	30~250

ポールジョイントの取付け

強力型ポールジョイント (MRJ-2)

長さ200mm アルミ製

※強度60%アップ
(MRJ-4との当社比較試験による)

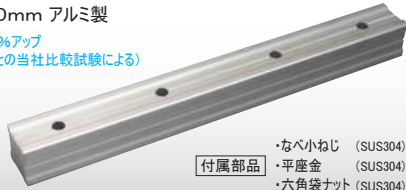

付属部品	なべ小ねじ (SUS304) M5×30	4本
	平座金 (SUS304) 5	8枚
	六角袋ナット (SUS304) M5	4個

ポールジョイント (MRJ-4)

長さ400mm アルミ製



付属部品	なべドリルねじ (スチール) 呼3.5×13	8本
------	------------------------	----

強力型ポールジョイントの取付け

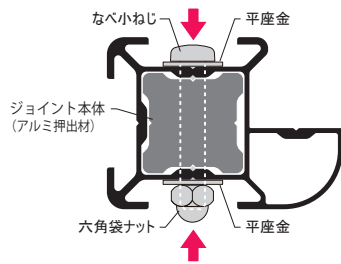

注意

ジョイントやポールの切断面は鋭角になっています。怪我をしないように注意して取り扱ってください。
ポールとポールの接合面に隙間がないことを確認してから組み立ててください。

- ① 寸法ゲージ等を使用してサイドポールにφ5.5の貫通穴を4箇所(内外8箇所)を正確にあける。

φ5.5
貫通穴
(mm)

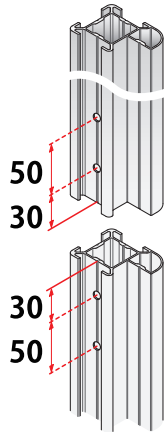

- ② ジョイントを片方のサイドポールに差し込んで付属のねじ・座金・ナットで締め付ける。

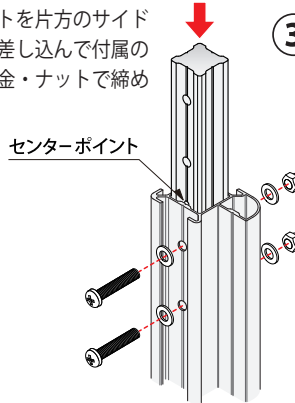

- ③ もう一方のサイドポールに差し込んで下側と同じ様に付属のねじ・座金・ナットで締め付けて完了。

ジョイントの様子



ポールジョイントの取付け

※シート取付面でない対面方向にねじ止め

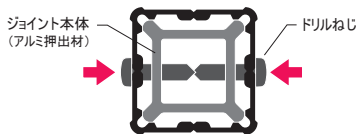

注意

上下のポールが真っ直ぐになる様に、ドリルねじで取付けてください。
また、下図の様にドリルねじの取付け位置をずらして取付けてください。

- ① ジョイント長さ 400mmの半分 200mmを片方のポール内に差し込んで付属ドリルねじで締め付ける。

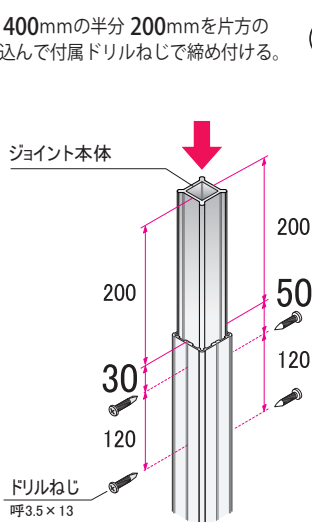

- ② もう片方のポールへ差し込む。

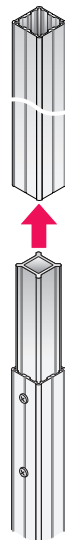

- ③ 差し込んだポールとジョイントをドリルねじで締め付けて完了。

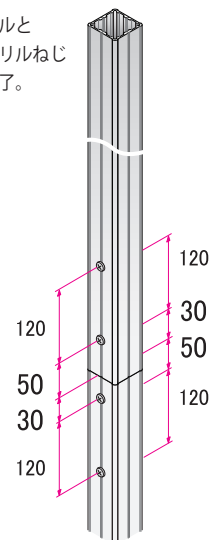

■ ネット固定バーの取付け

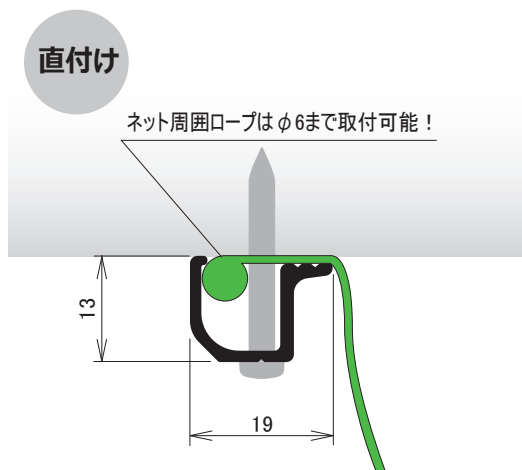

※取付けは下地にあつた φ3.5径ねじをご使用ください。
 ※なるべくネットを避けながらねじを取り付けてください。
 ※固定バーと異なり、取付け方向があります。

**開閉ユニット
付け**

サイドポールアルファ 取付け時

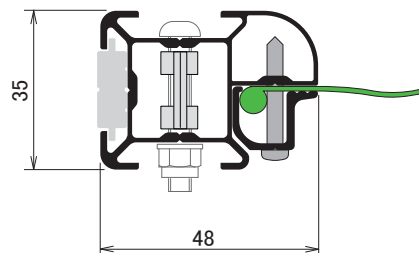

サイドポールライト 取付け時

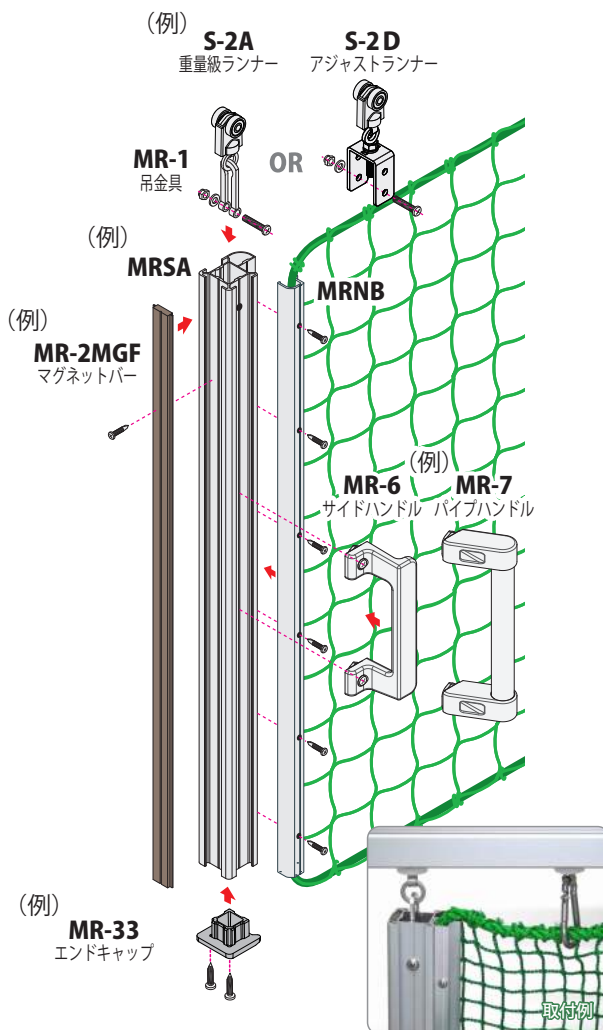
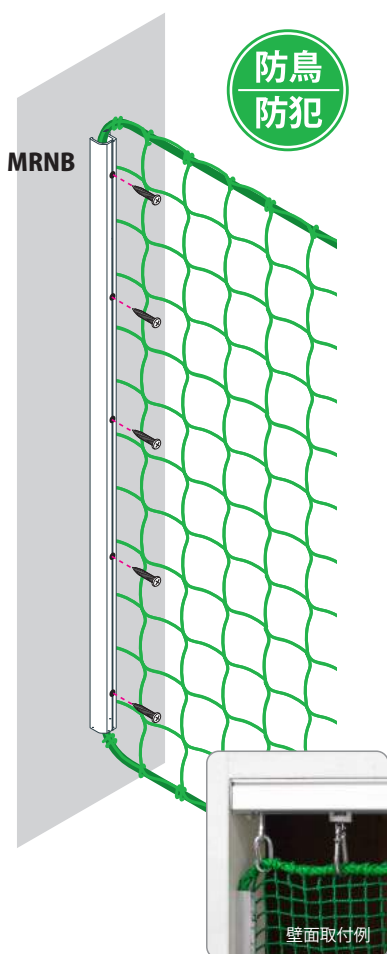
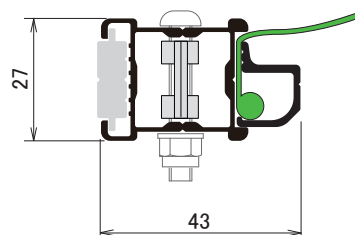

KV
アルトラックレール

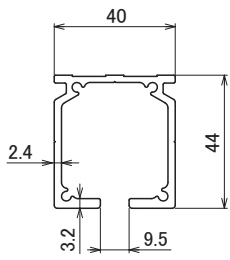

S-601A
ランナー

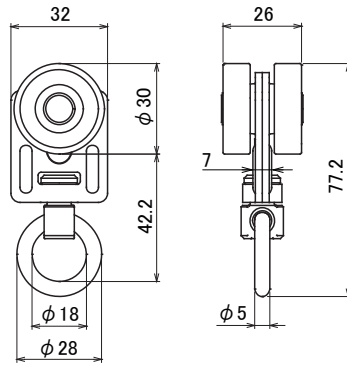

環下寸法 39mm

S-6T
トロリーランナー

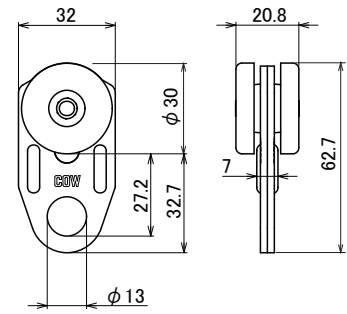

環下寸法 24mm

S-601C
シャックルランナー

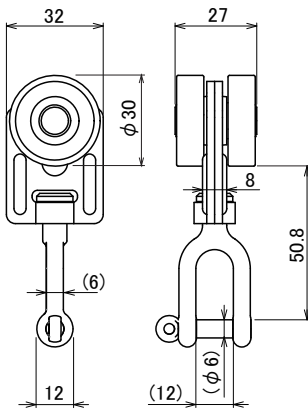

環下寸法 47.6mm

S-601B
単車ボルトランナー

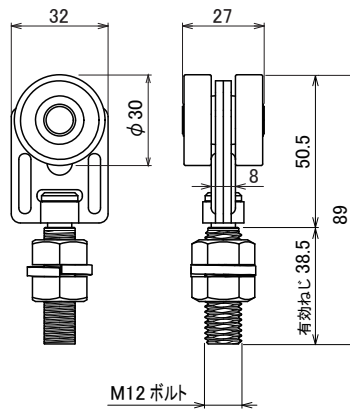

M12 ボルト

S-602B
複車ボルトランナー

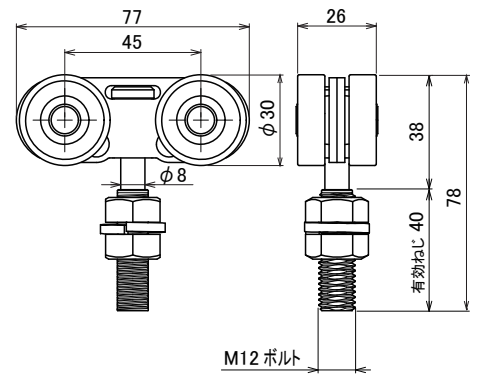

M12 ボルト

S-601AD
ポール吊金具付きランナー

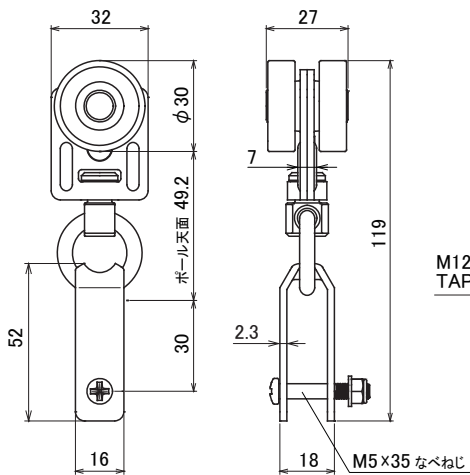

S-605
のれんシート用アタッチメント

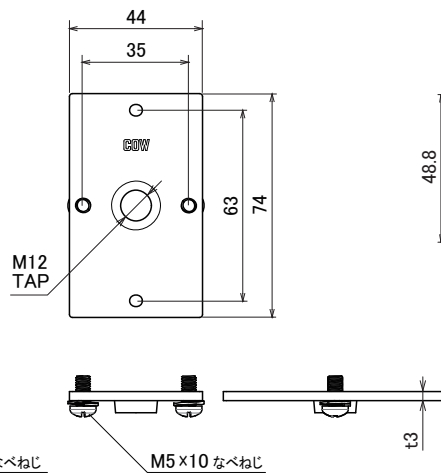

S-612
継力バー

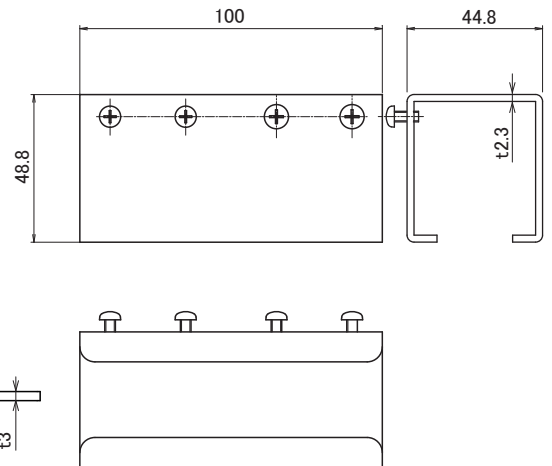

S-620A

ブラケット

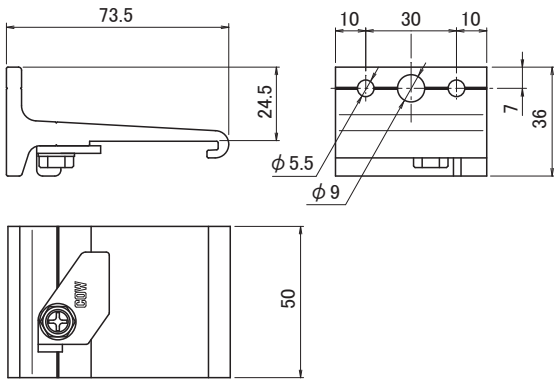

S-623A

天井ブラケット

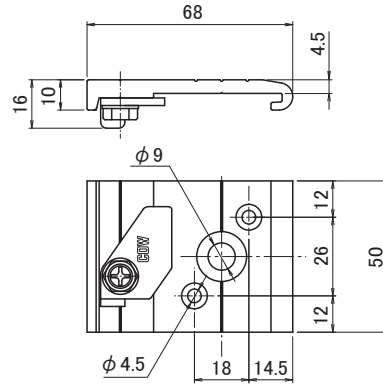

S-624

天井ブラケットアダプター

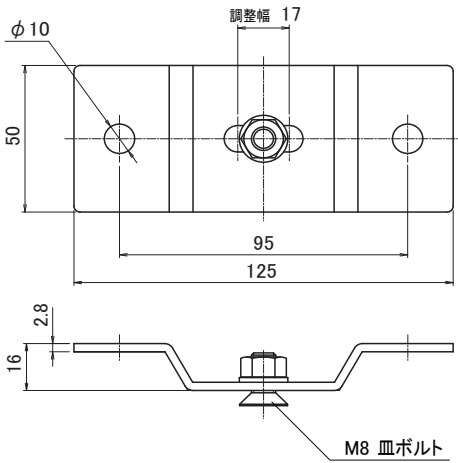

S-616

エンドキャップ

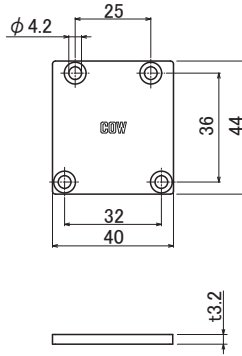

S-610

エンドストップ

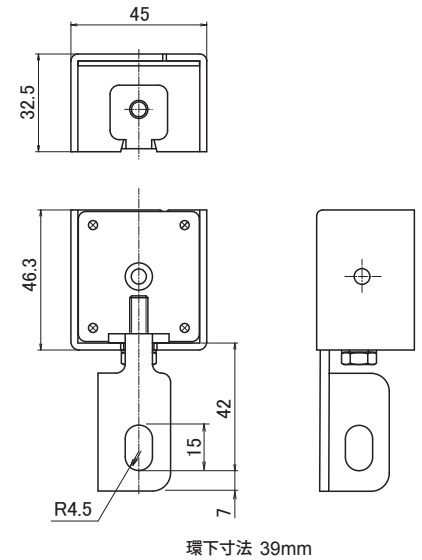

S-604

フリーストップ

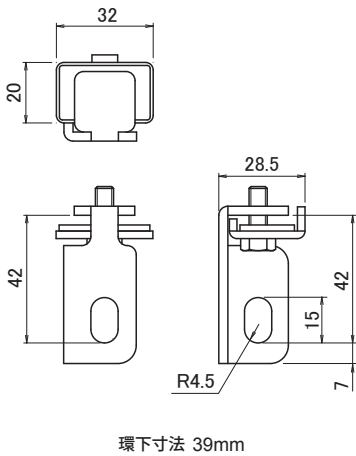

S-122

吊ブラケット

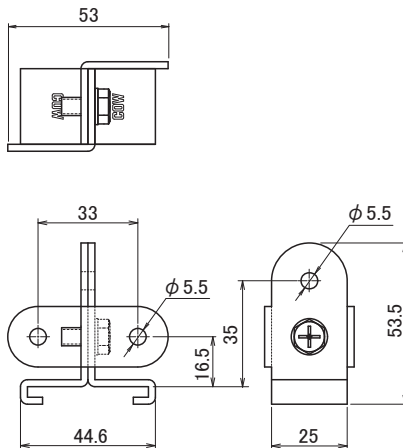

S-72

シャックル

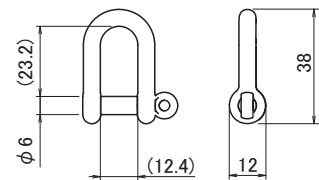

KZ
ステンレスレール

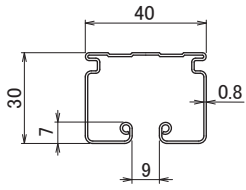

KT
アルミレール

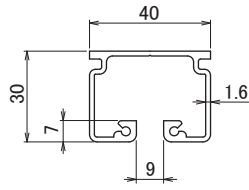

KH
スチールレール

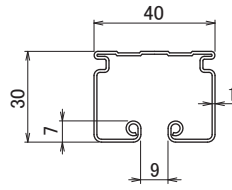

S-301A

ランナー
(ベアリング)

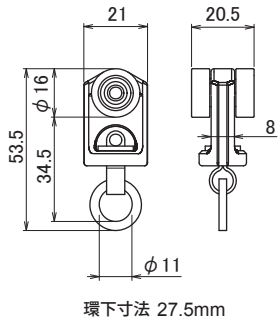

環下寸法 27.5mm

S-301C

スナップランナー
(ベアリング)

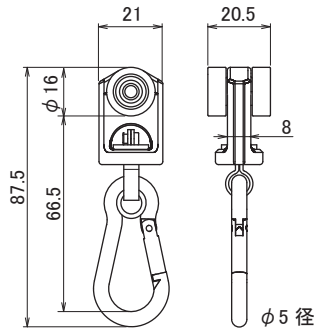

環下寸法 59.5mm

S-401A/S-701A

ランナー

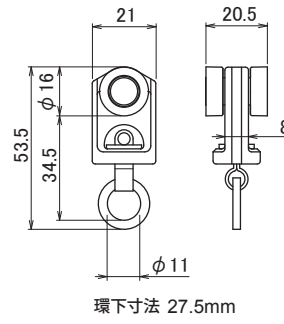

環下寸法 27.5mm

S-401C/S-701C

スナップランナー

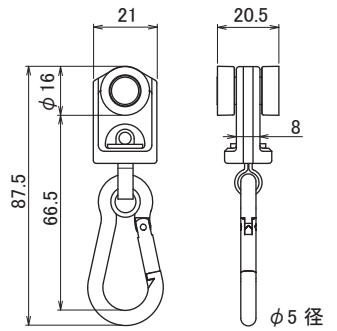

環下寸法 59.5mm

S-201A

重量級ランナー
(ベアリング)

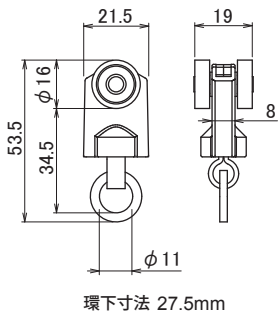

環下寸法 27.5mm

S-201C

重量級スナップランナー
(ベアリング)

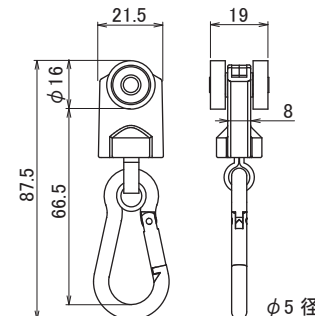

環下寸法 59.5mm

S-501A

重量級オールステンレスランナー
(ベアリング)

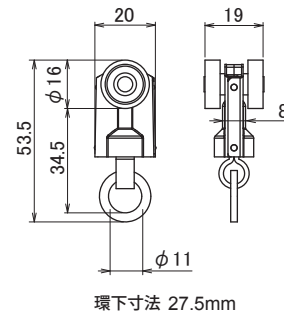

環下寸法 27.5mm

S-501C

重量級オールステンレススナップランナー
(ベアリング)

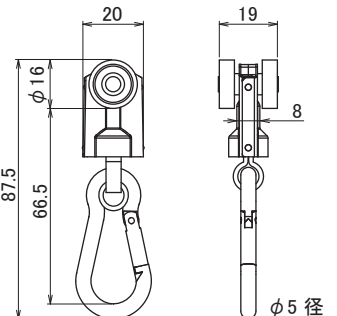

環下寸法 59.5mm

S-101S

Sランナー

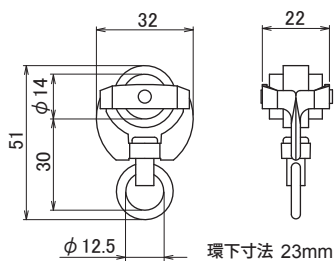

環下寸法 23mm

S-101PE

後入れスナップランナー

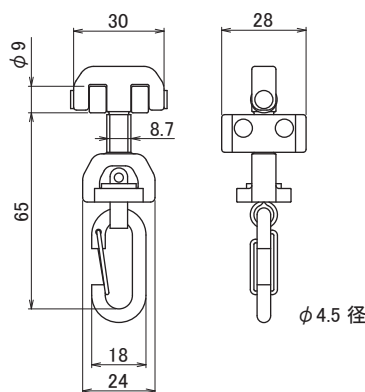

環下寸法 58mm

S-201D

重量級アジャストランナー
(ベアリング)

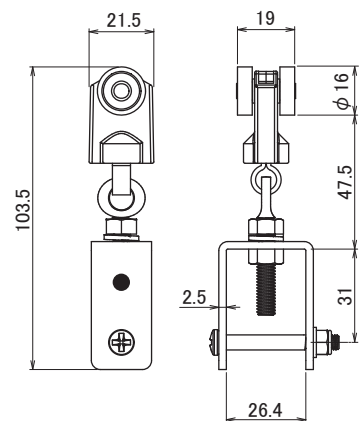

高さ調整 15mm

S-101H

Hランナー

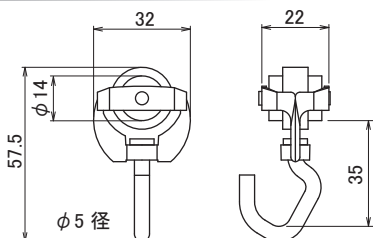

環下寸法 28mm

S-301AM

両開マグネットランナー
(ベアリング)

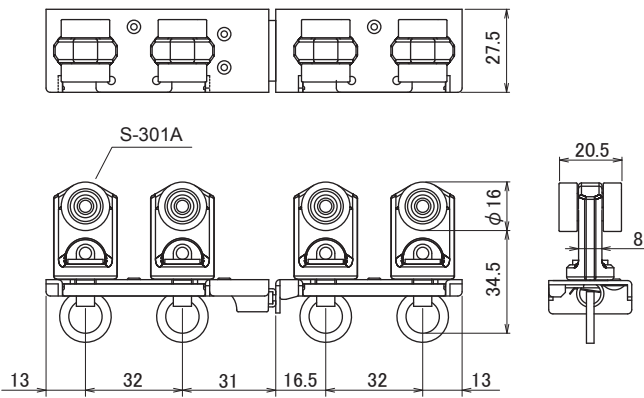

環下寸法 27.5mm

S-301AMK

片開マグネットランナー
(ベアリング)

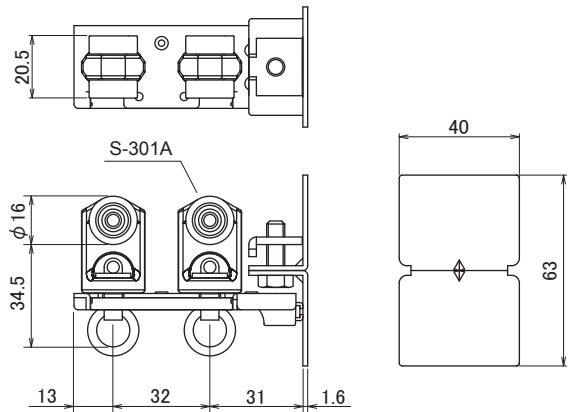

環下寸法 27.5mm

S-301CM

両開マグネットスナップランナー
(ベアリング)

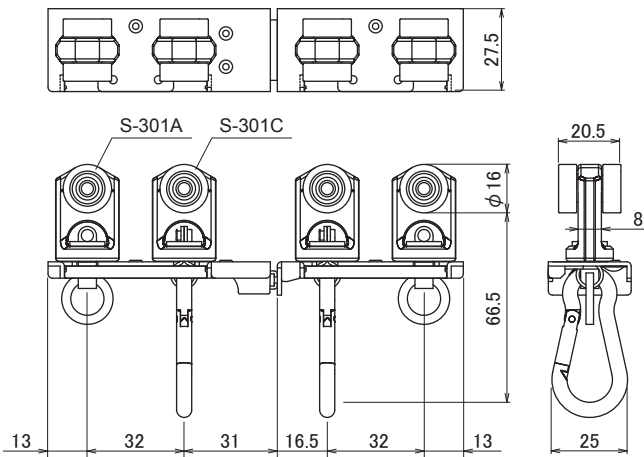

環下寸法 59.5mm

S-301CMK

片開マグネットスナップランナー
(ベアリング)

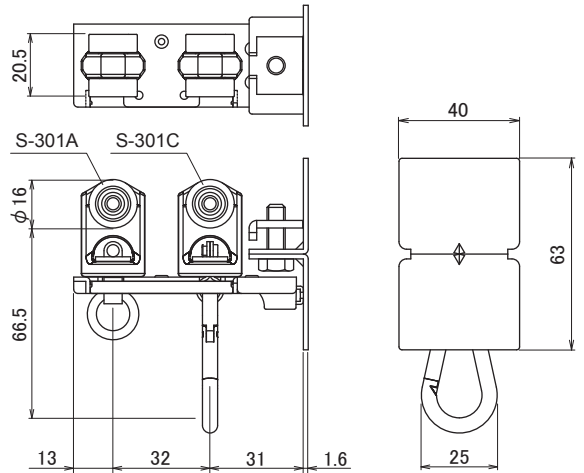

環下寸法 59.5mm

S-103TB / S-103TBM

手引き交叉ランナー
(ベアリング)

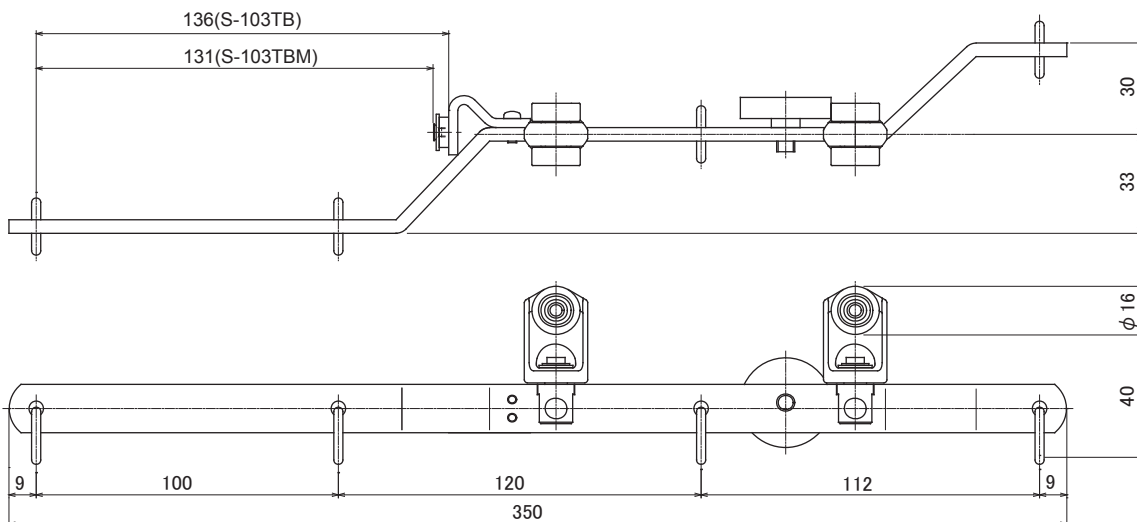

環下寸法 33mm

S-120

ブラケット

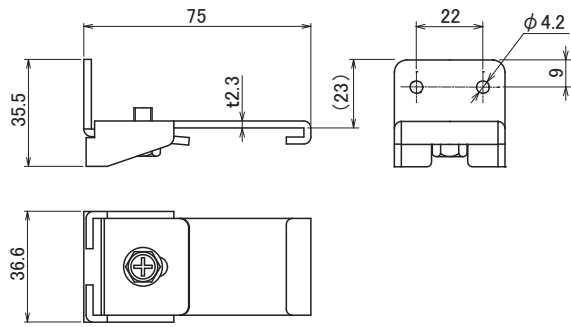

S-123

天井ブラケット

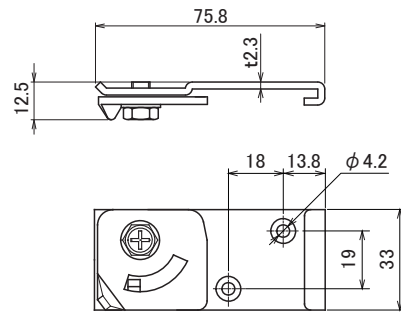

S-120A

アルミブラケット

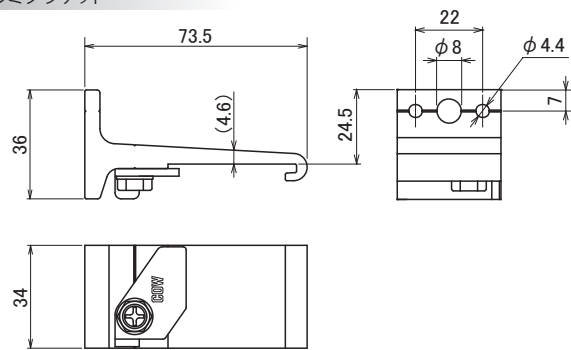

S-123A

アルミ天井ブラケット

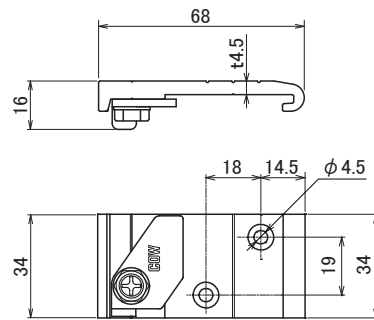

S-320

ステンレスブラケット

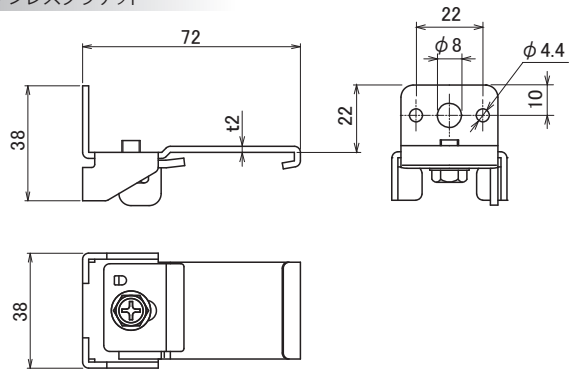

S-323

ステンレス天井ブラケット

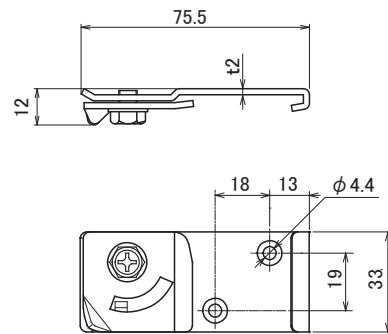

S-180

ラック入れエンドカバー

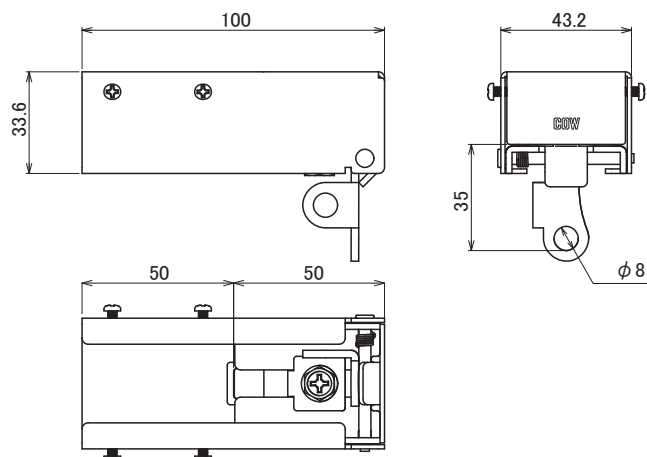

S-305

ステンレス後入れストッパー

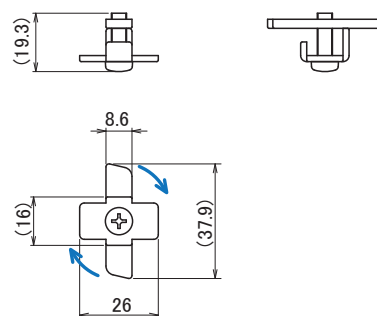

S-110

エンドストップ

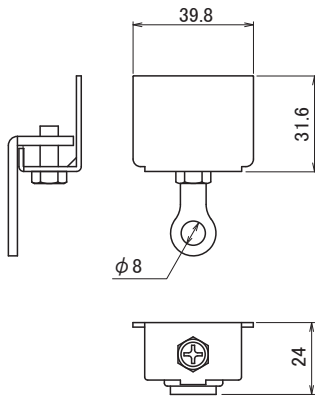

環下寸法 26mm

S-310

ステンレスエンドストップ

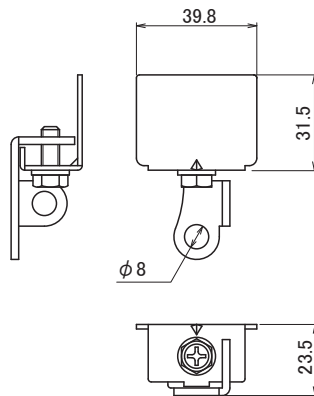

環下寸法 16.5/27.5mm

S-121

壁面プラケット

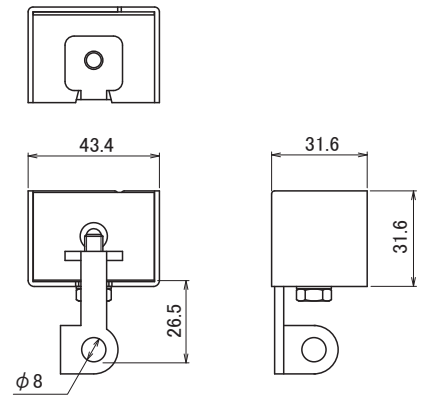

環下寸法 26.5mm

S-104

フリーストップ

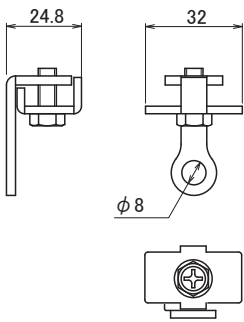

環下寸法 26mm

S-304

ステンレスフリーストップ

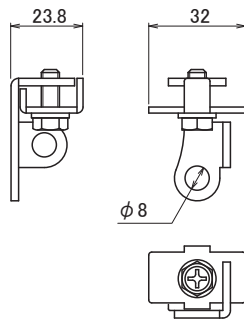

環下寸法 16.5/27.5mm

S-122/S-322

吊プラケット/ステンレス吊プラケット

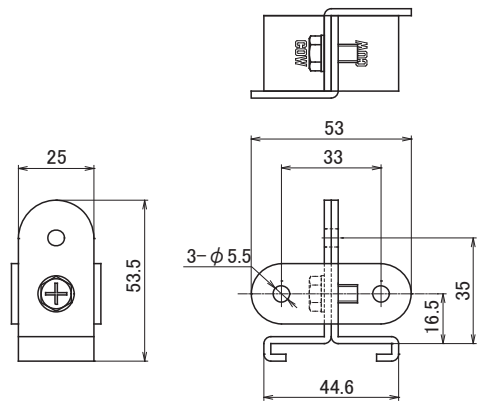

S-12

継力バー

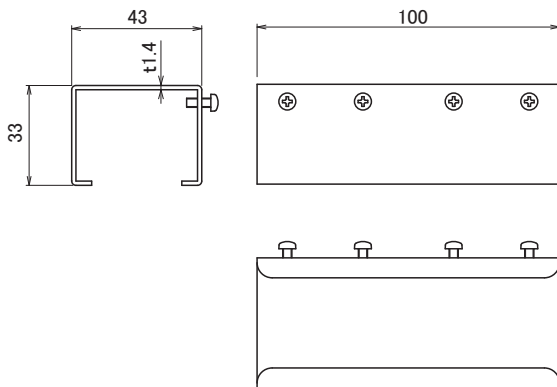

S-312

ステンレス継力バー

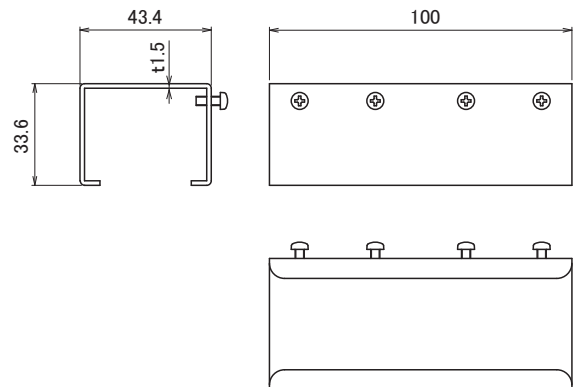

S-184

両側用隙間隠しプラケット

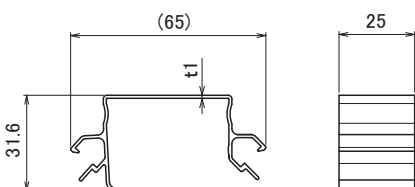

S-182

片側用隙間隠しプラケット

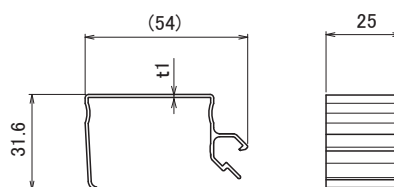

KX
ステンレスレール

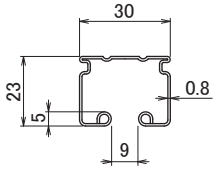

KS
アルミレール

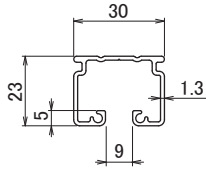

KG
スチールレール

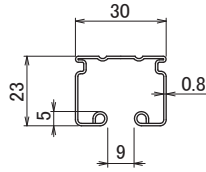

S-1
ランナー

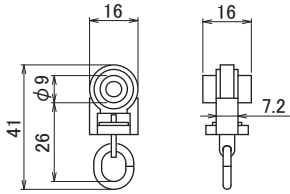

環下寸法 21mm

S-3A/S-7A
ランナー

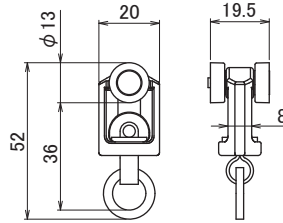

環下寸法 31mm

S-3C/S-7C
スナップランナー

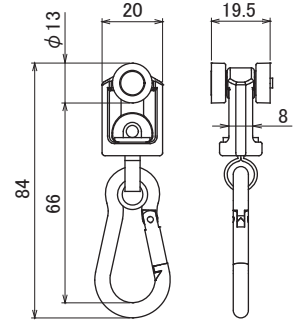

環下寸法 61mm

S-2A
重量級ランナー
(ベアリング)

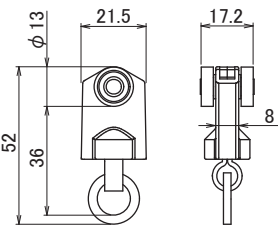

環下寸法 31mm

S-2C
重量級スナップランナー
(ベアリング)

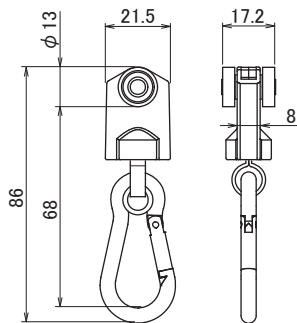

環下寸法 63mm

S-5A
重量級オールステンレスランナー
(ベアリング)

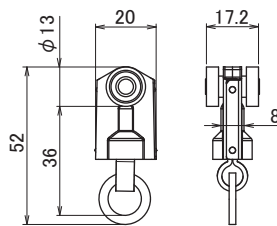

環下寸法 31mm

S-5C
重量級オールステンレススナップランナー
(ベアリング)

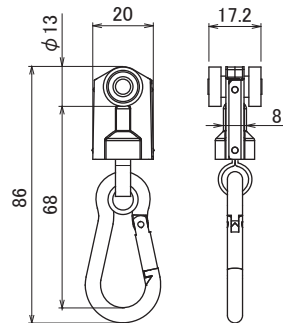

環下寸法 63mm

S-2D
重量級アジャストランナー

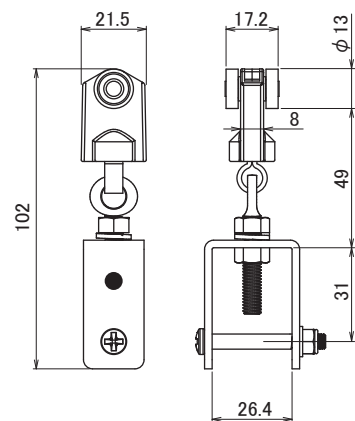

高さ調整 15mm

S-1PE
後入れスナップランナー

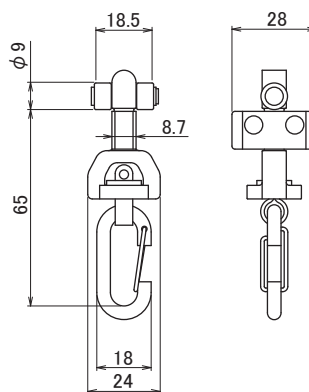

環下寸法 60mm

S-1M

両開マグネットランナー

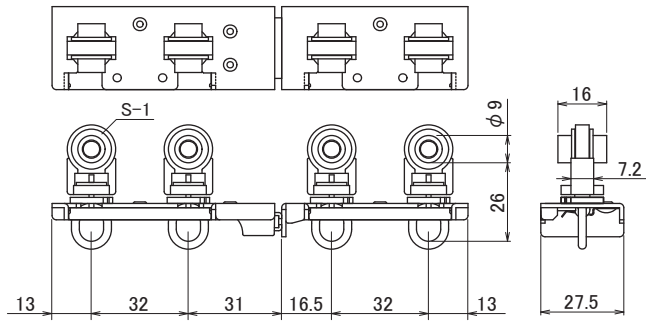

環下寸法 21mm

S-1MK

片開マグネットランナー

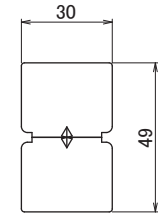
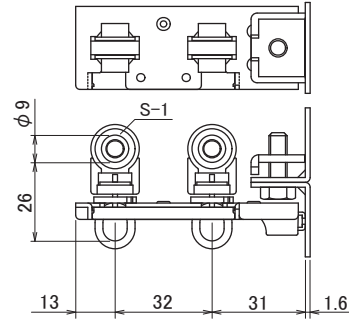

環下寸法 21mm

S-3AM

両開マグネットランナー

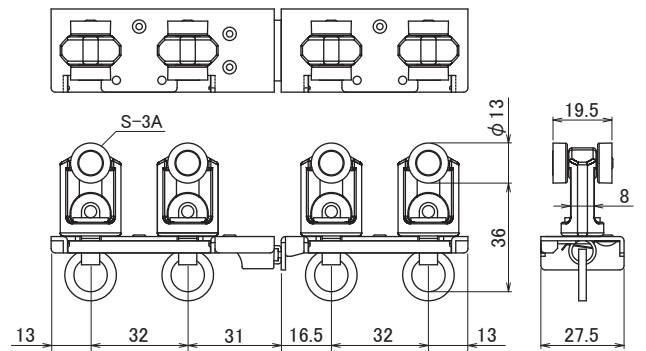

環下寸法 31mm

S-3AMK

片開マグネットランナー

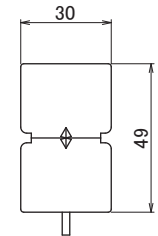
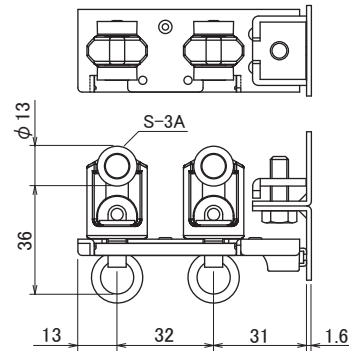

環下寸法 31mm

S-3CM

両開マグネットスナップランナー

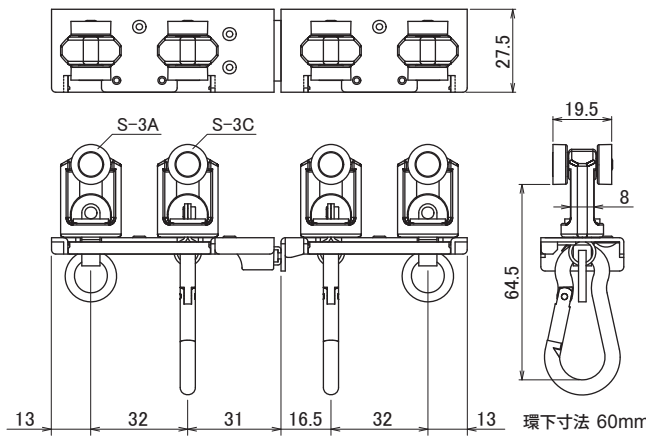

環下寸法 60mm

S-3CMK

片開マグネットスナップランナー

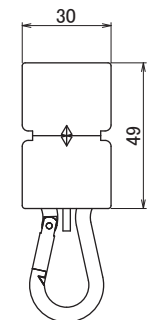
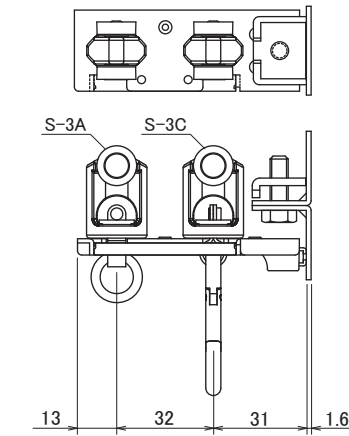

環下寸法 60mm

S-3TB/S-3TBM

手引き交叉ランナー

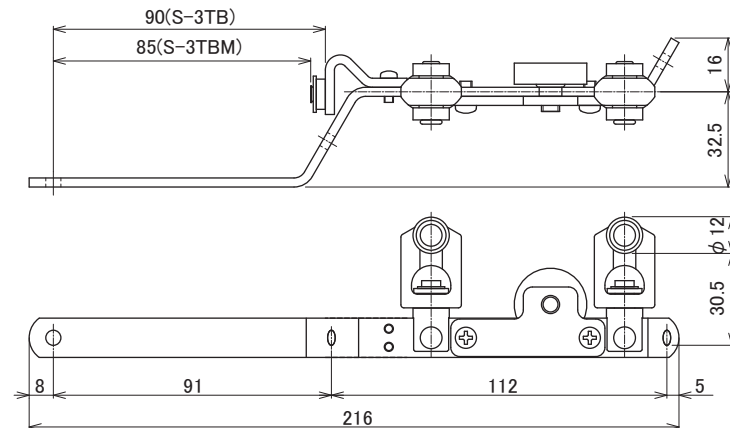

環下寸法 25.5mm

S-20

ブラケット

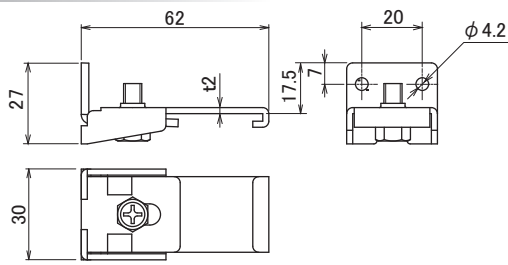

S-23

天井ブラケット

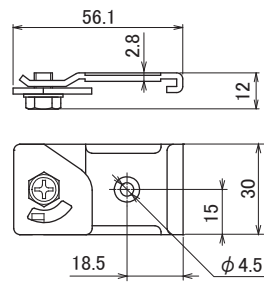

S-20T

ワンタッチブラケット

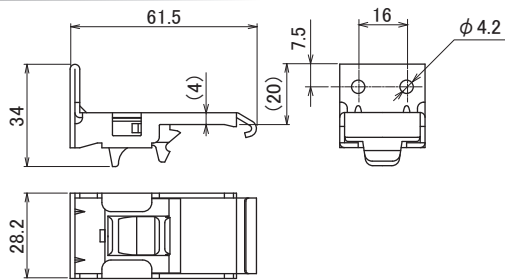

S-23T

ワンタッチ天井ブラケット

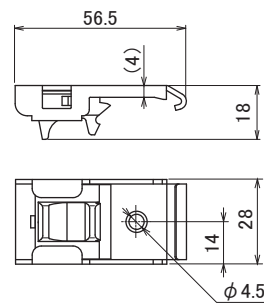

S-20A

アルミブラケット

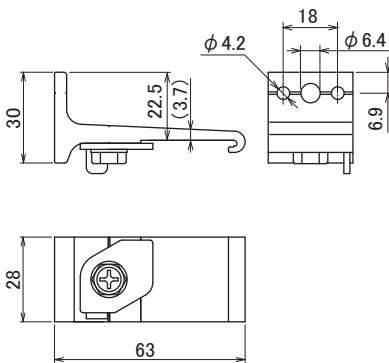

S-20WA

アルミダブルブラケット

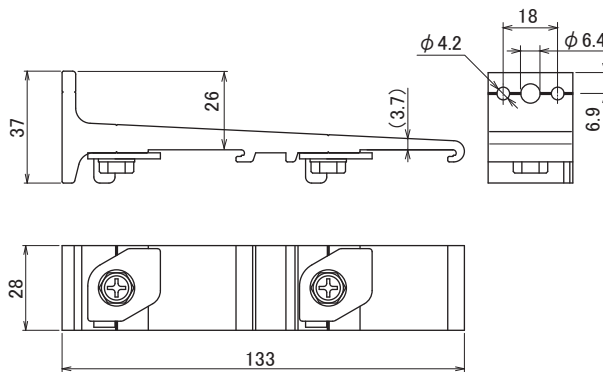

S-23A

アルミ天井ブラケット

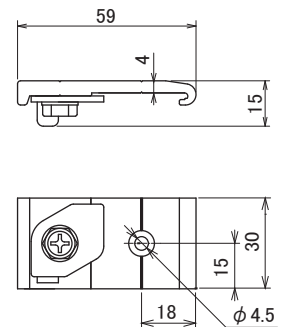

S-220

ステンレスブラケット

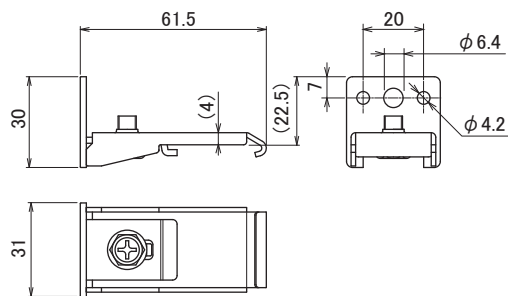

S-223

ステンレス天井ブラケット

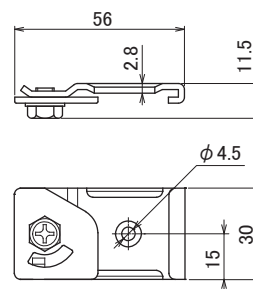

S-220T

ステンレスワンタッチブラケット

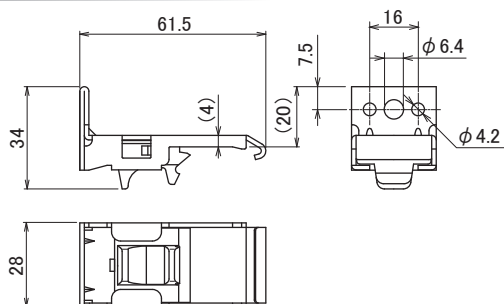

S-223T

ステンレスワンタッチ天井ブラケット

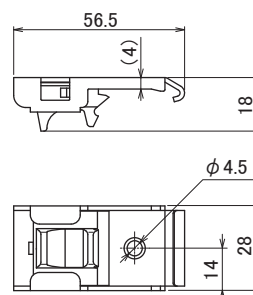

S-13
継カバー

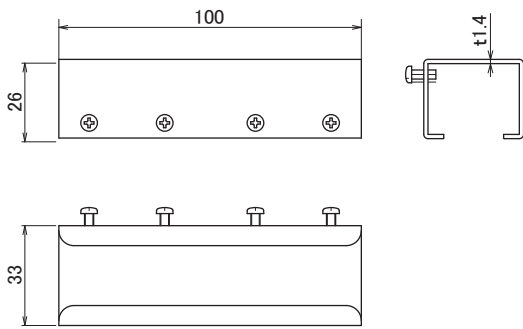

S-213
ステンレス継カバー

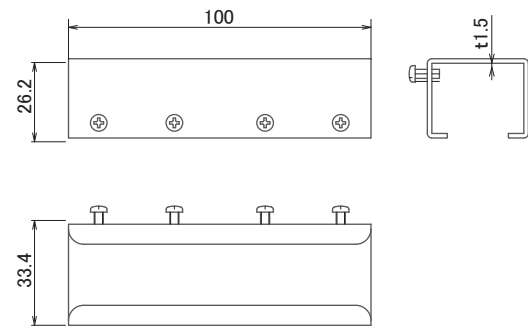

S-80
ラック入れエンドカバー

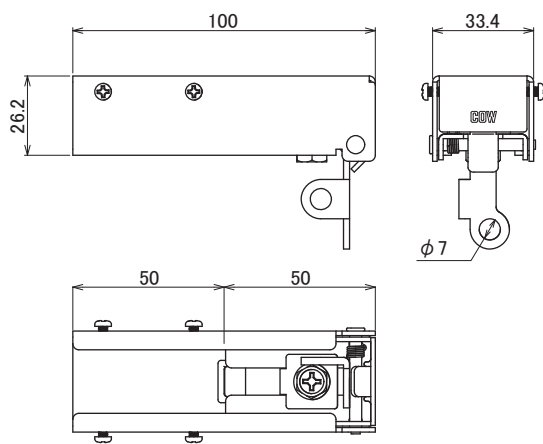

S-39
エンドストップ

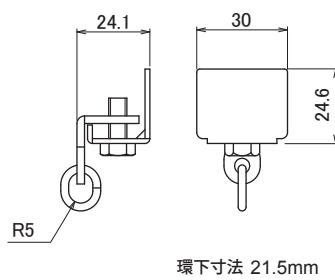

S-239
ステンレス エンドストップ

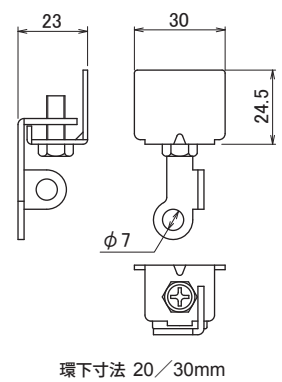

S-21
壁面ブラケット

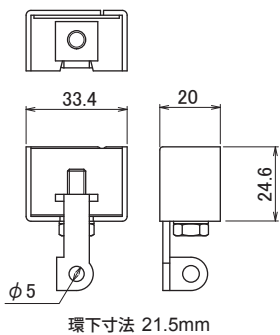

S-4
フリーストップ

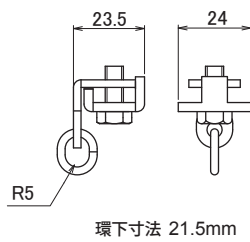

S-204
ステンレスフリーストップ

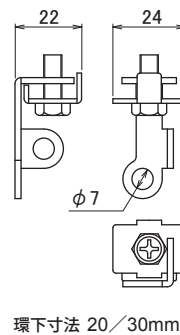

S-205
ステンレス後入れストッパー

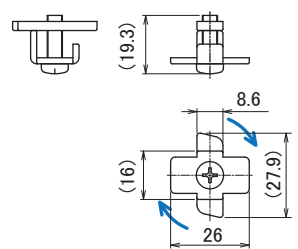

S-22A/S-222
吊ブラケット/ステンレス吊ブラケット

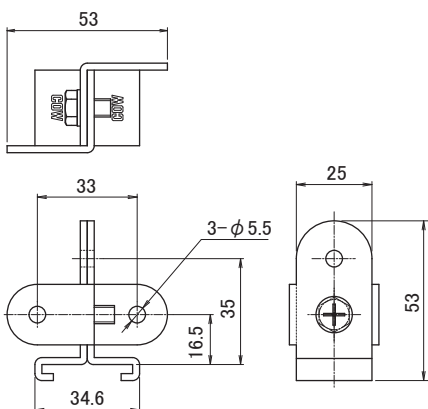

S-82
片側用隙間隠しブラケット

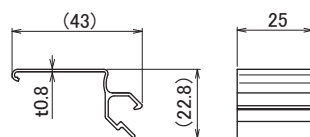

S-84
両側用隙間隠しブラケット

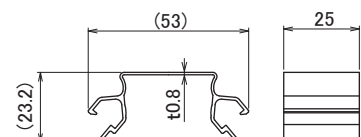

KL

アルミレール

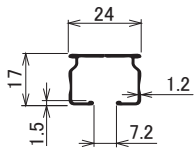

L-1A

ランナー

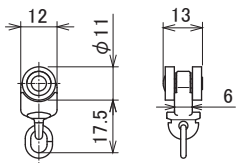

環下寸法 16mm

L-1C

スナップランナー

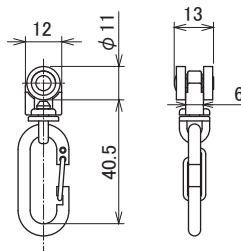

環下寸法 39mm

L-2

マグネットランナー

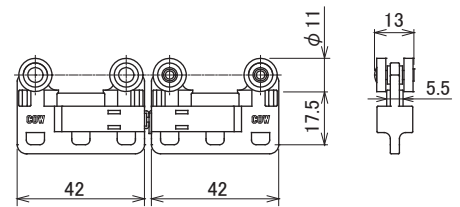

環下寸法 16mm

L-2C

マグネットスナップランナー

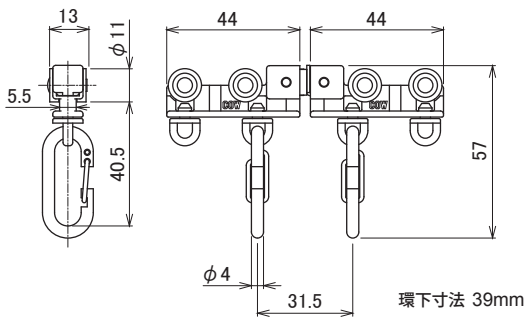

環下寸法 39mm

L-212C

片マグネットスナップランナー

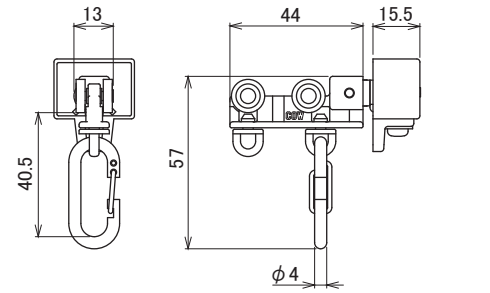

環下寸法 39mm

O-520

ワンタッチブラケット

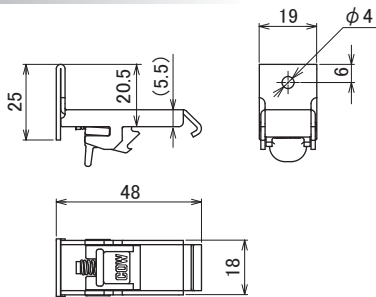

O-530

ワンタッチダブルブラケット

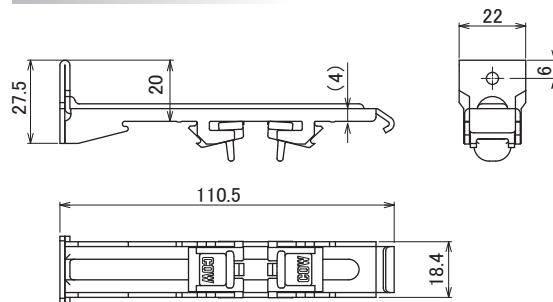

O-523

天井ブラケット

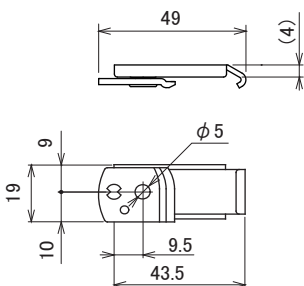

O-533

天井ダブルブラケット

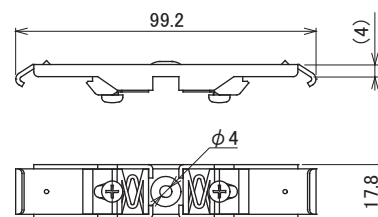

O-521MG

マグネットブラケット

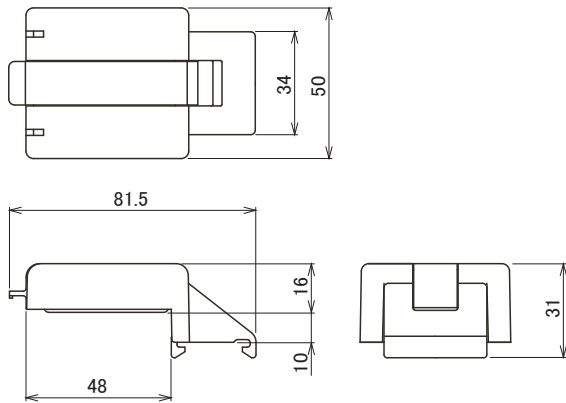

L-111

ジョイント

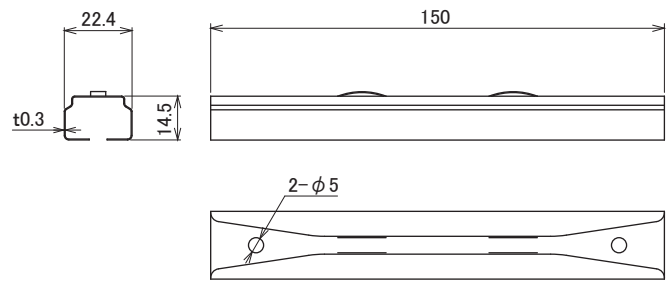

O-510

エンドキャップ

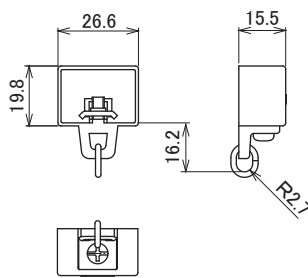

環下寸法 16.2mm

CK-4

フリーストップ

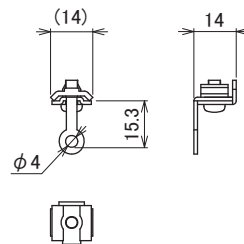

環下寸法 15.3mm

L-24

壁面ブラケット

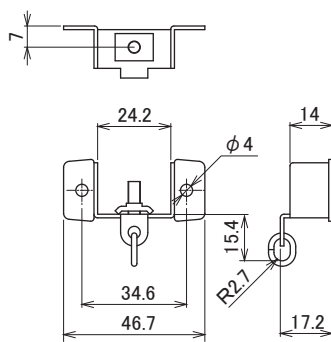

環下寸法 15.4mm

L-522

吊ブラケット

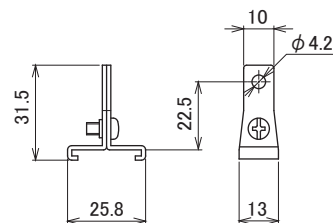

S-1PF (レクト40/30 共通)

後入れランナー

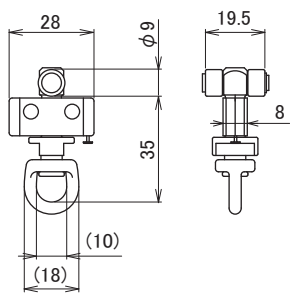

S-42 (レクト40/30 共通)

点滴ランナー

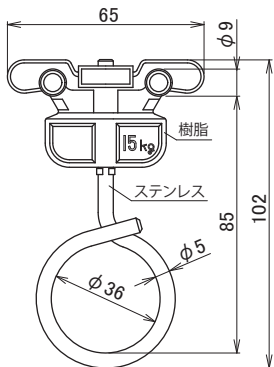

※400R未満のカーブレールには使用できません。

S-43 (レクト40/30 共通)

ハンガーランナー

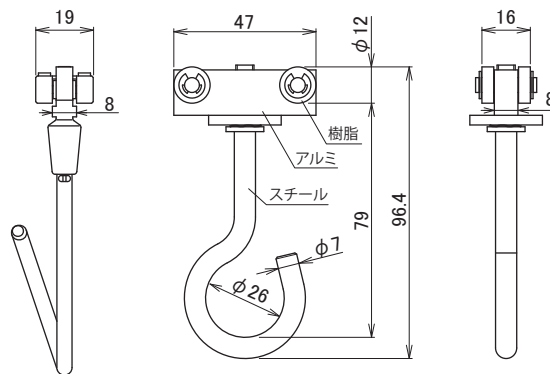

※300R未満のカーブレールには使用できません。

S-11 (アルトラック/レクト40/30 共通)

継芯

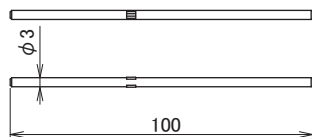

S-211 (レクト40/30 共通)

ステンレス 継芯

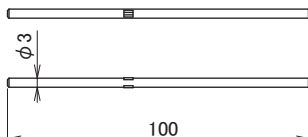

CK-5/6/7/7-SS (レクト30/24 共通)

伸縮吊棒 大/中/小/ショート

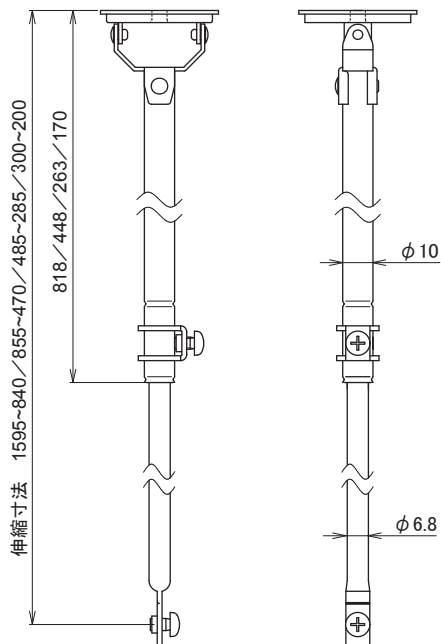
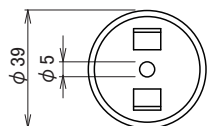

CK-105/106/107/107-SS (アルトラック/レクト40/30 共通)

大型伸縮吊棒 大/中/小/ショート

S-105/106/107/107-SS (レクト40/30 共通)

ステンレス大型伸縮吊棒 大/中/小/ショート

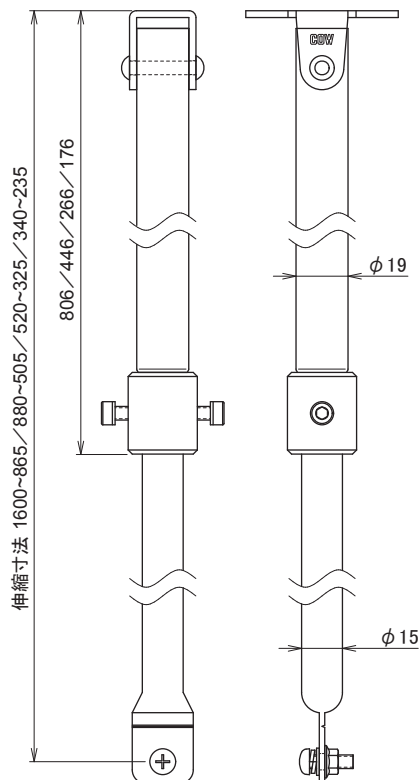
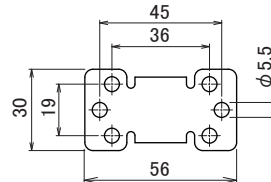

S-CL-1/S-CLS-1 (レクト40/30共通)

クランプ付ブラケットベースM

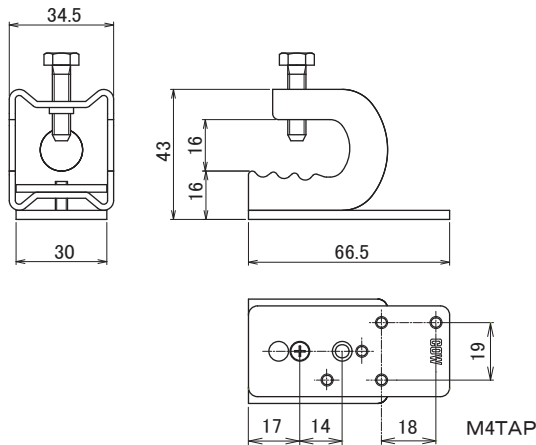

S-CL-1S (レクト40/30共通)

クランプ付ブラケットベースS

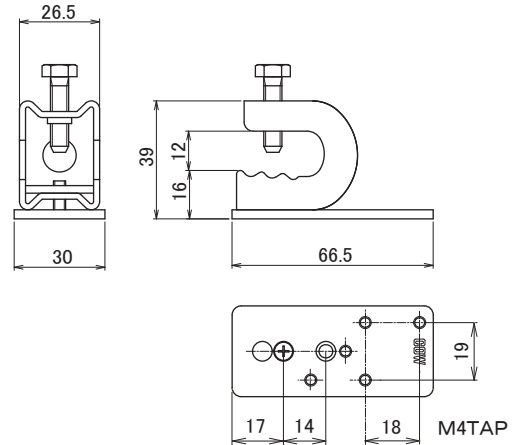

S-UB28 (レクト40/30/24共通)

鋼管用ブラケットベース

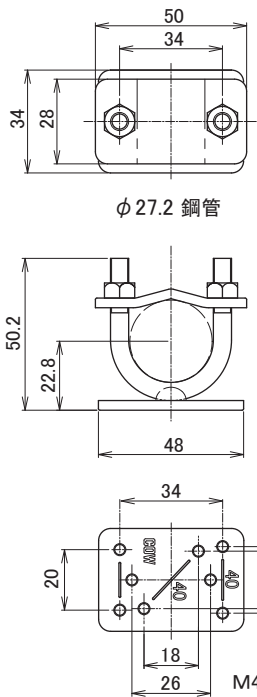

S-UB34 (レクト40/30/24共通)

鋼管用ブラケットベース

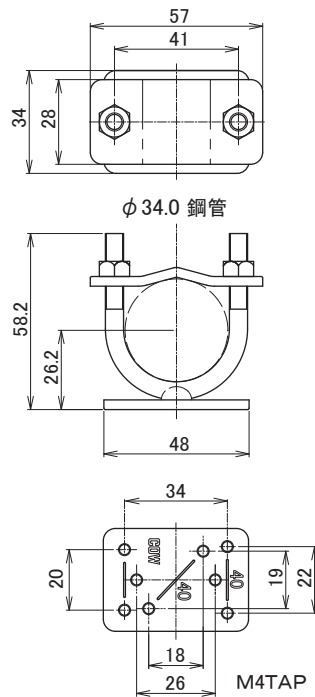

S-UB43 (レクト40/30/24共通)

鋼管用ブラケットベース

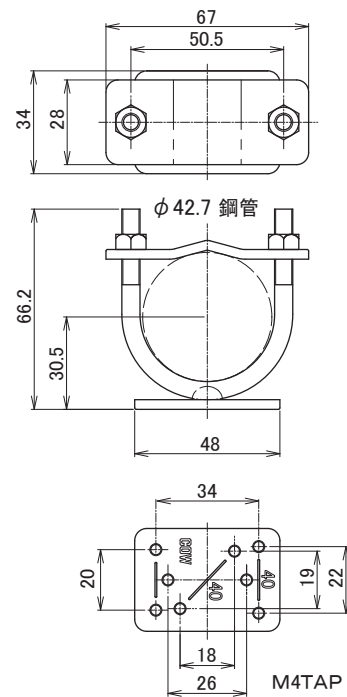

S-81 (レクト40/30共通)

隙間隠しシート

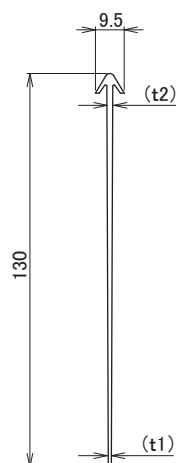

S-83 (レクト40/30共通)

隙間隠しアダプター

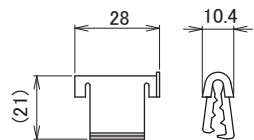

S-270

ステンレスロングスナップ

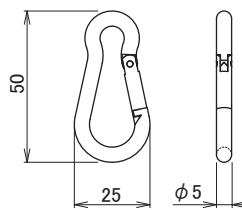

S-70

ロングスナップ

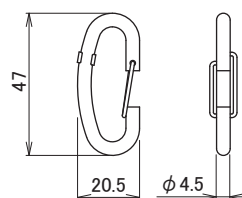

S-71

ショートスナップ

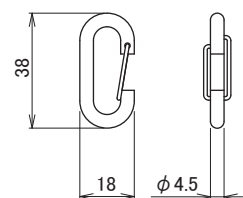

MRSA
サイドポール アルファ

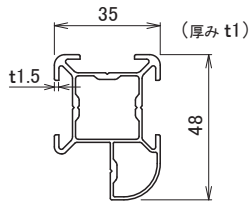

MRSL
サイドポール ライト

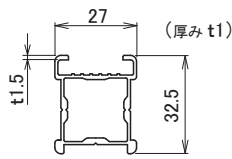

MRCA
センターポール アルファ

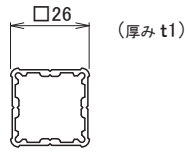

MRE
センターポール スリム

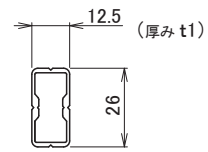

MR-33
サイドポール アルファ用
エンドキャップ

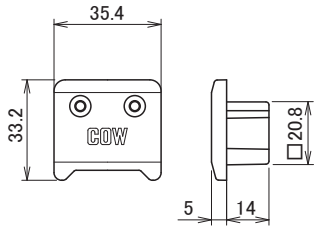

MR-34
サイドポール ライト用
エンドキャップ

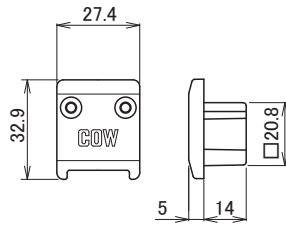

MR-5CP
センターポール アルファ用
エンドキャップ

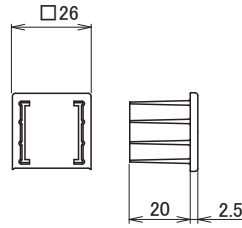

MR-5SP
センターポール スリム用
エンドキャップ

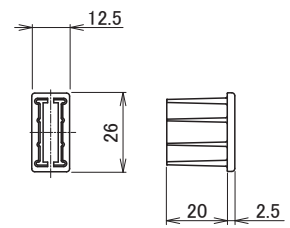

MR-2MGF
マグネットバー

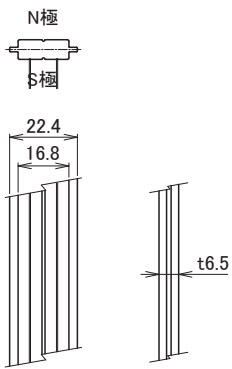

MR-2
サイドクッション

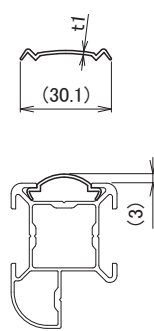

MR-3
マグネット

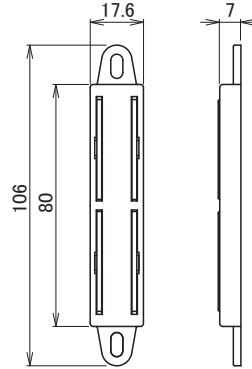

MR-4
マグネット受座

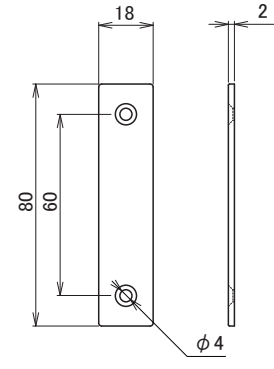

MR-1
ポール吊金具

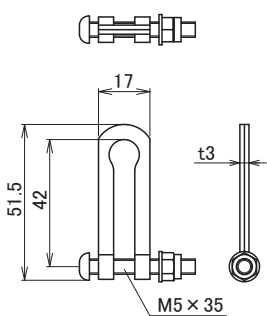

MRB
固定バー

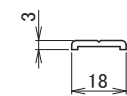

MRNB
ネット固定バー

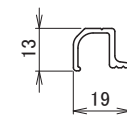

MR-3L
ロングマグネット

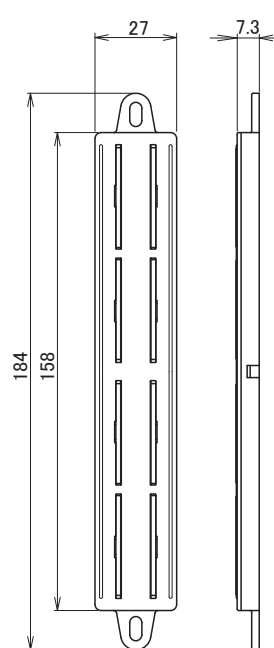

MR-4L
ロングマグネット受座

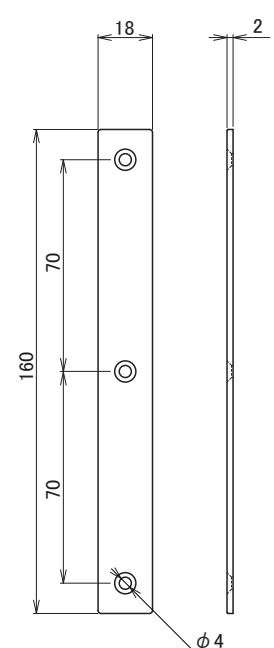

MR-10
ポール固定金具

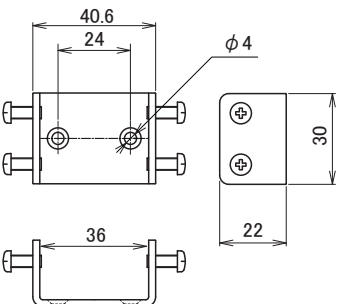

MRK
直付アルミ枠

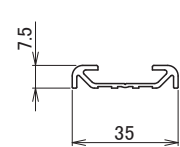

MR-13

30型開閉ユニット用 壁面ブラケット

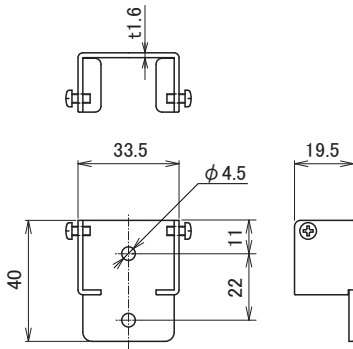

MR-14

40用 壁面ブラケット

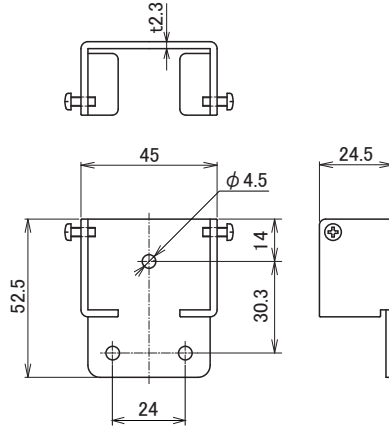

MR-25

30用 エンドキャップ(壁面ブラケット)
(ステンレス/スチールレール用)

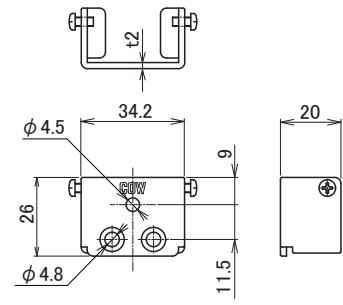

MR-15

30用 エンドキャップ
(アルミレール用)

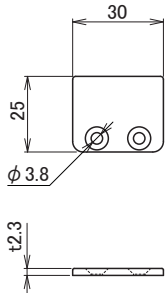

MR-16

40用 エンドキャップ
(アルミレール用)

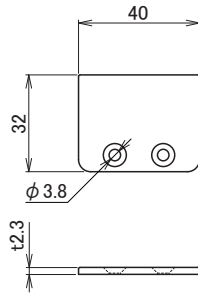

MR-26

40用 エンドキャップ(壁面ブラケット)
(ステンレス/スチールレール用)

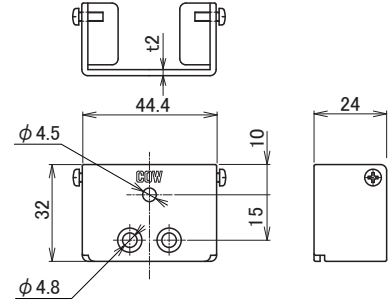

MR-8

サイドポールアルファ用 両開きロック金具
(MBタイプ/MGタイプ兼用)

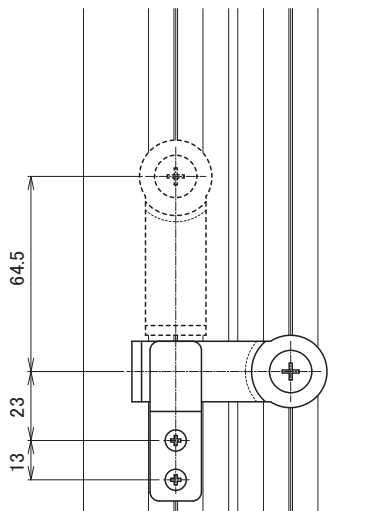
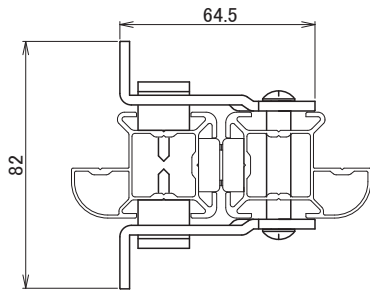

MR-9

サイドポールアルファ用 片開きロック金具
(MGタイプ用)

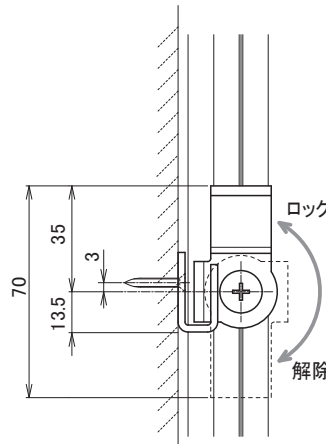
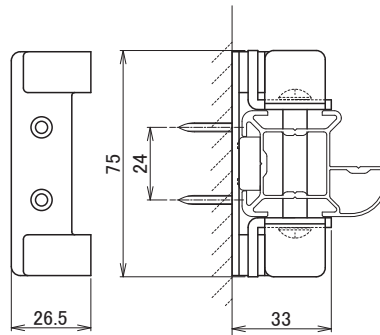

MRJ-2

強力型ポールジョイント

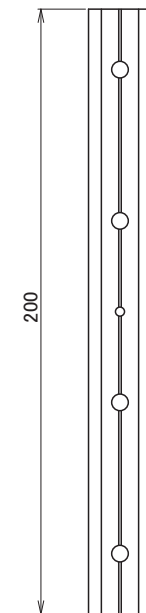
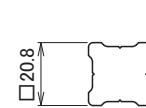

MRJ-4

ポールジョイント

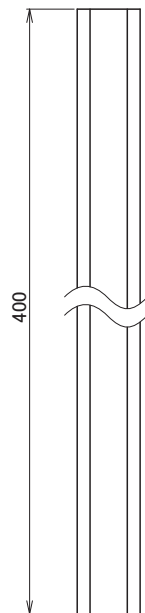
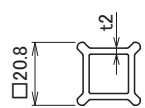

MR-9K
サイドポール アルファ用 片開きロック金具
(MBタイプ)

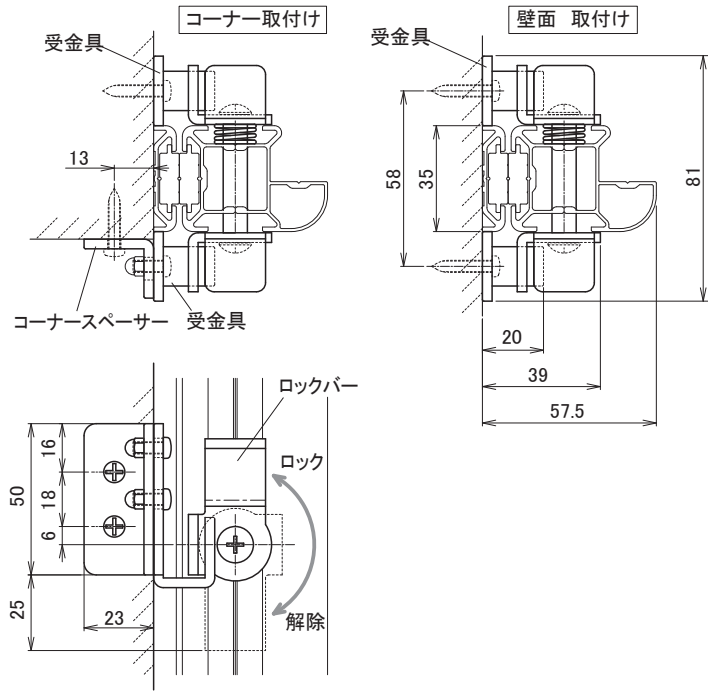

MR-22
南京錠取付金具
(両開き用)

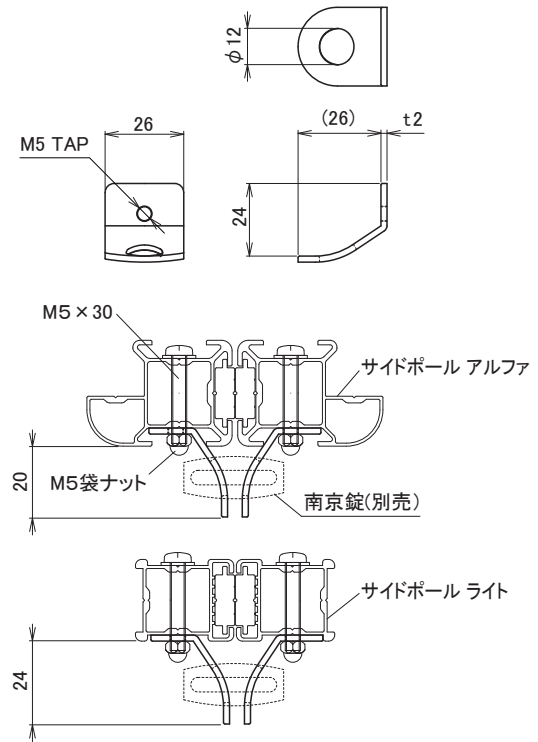

MR-27
サイドポール ライト用 両開きロック金具

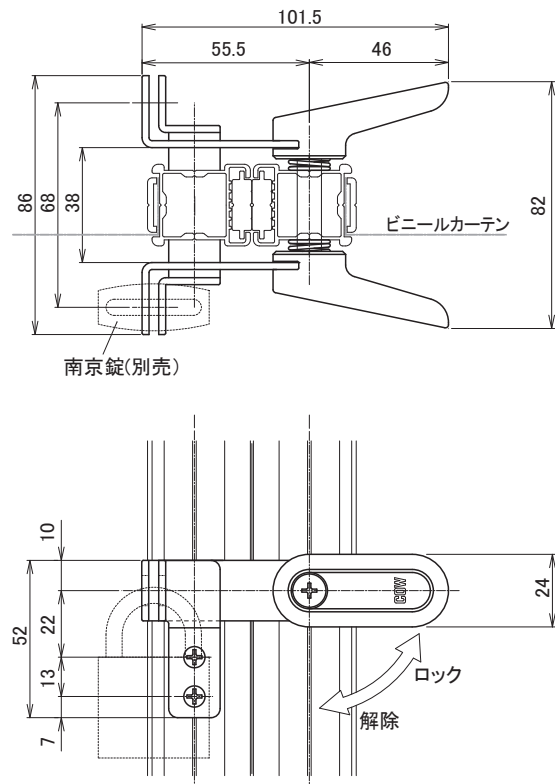

MR-28
サイドポール ライト用 片開きロック金具

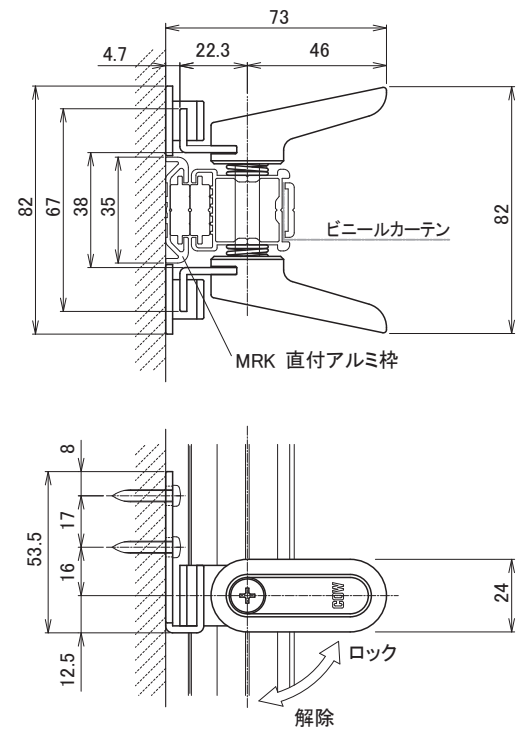

MR-21

サイドポール アルファ用 スライドロック金具
(MGタイプ)

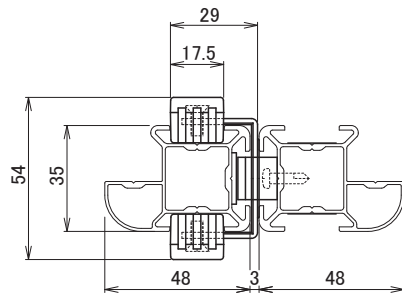

両開き時

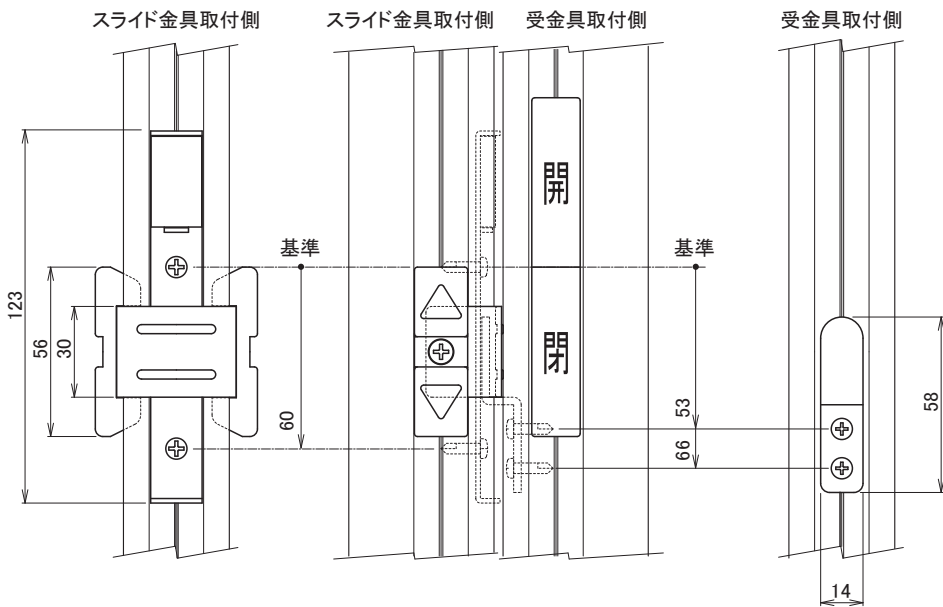

片開き時

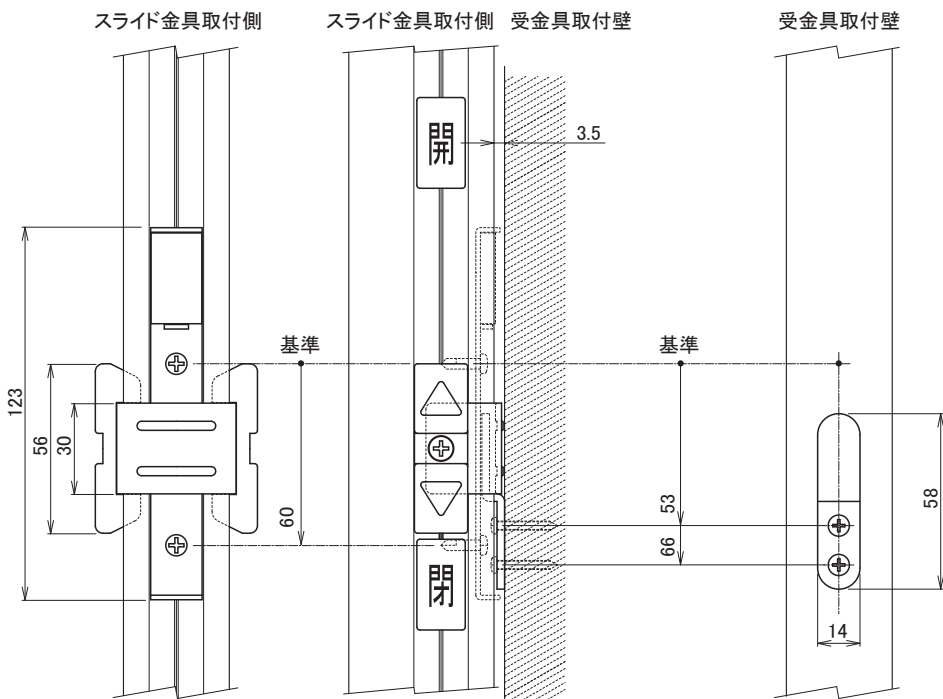

MR-6S/6C

サイドハンドル

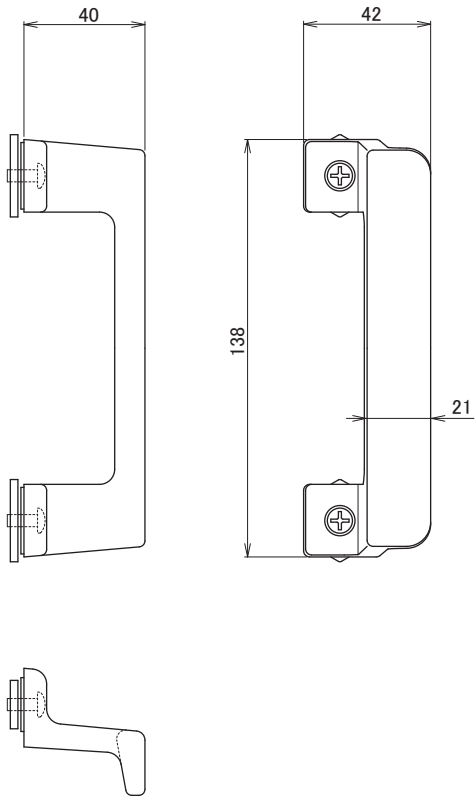

MR-7/7L/7SUS/7LSUS

パイプハンドル

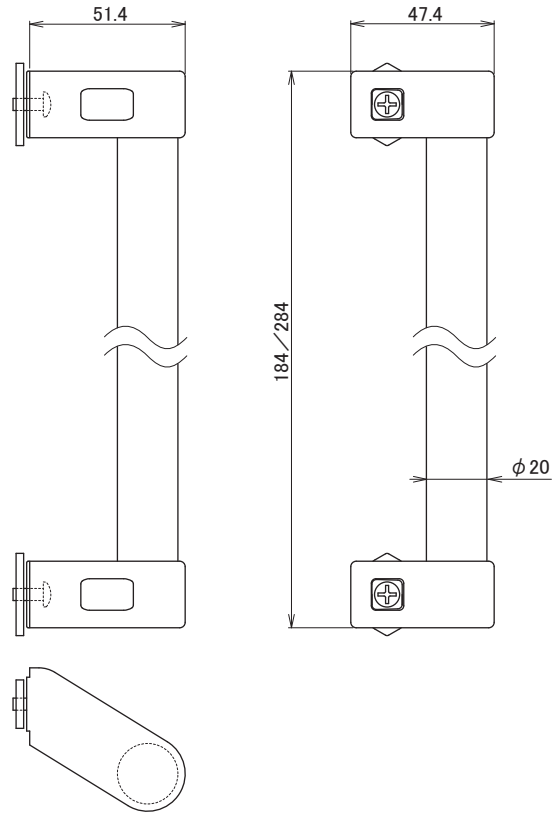

MR-24

サイドハンドルライト

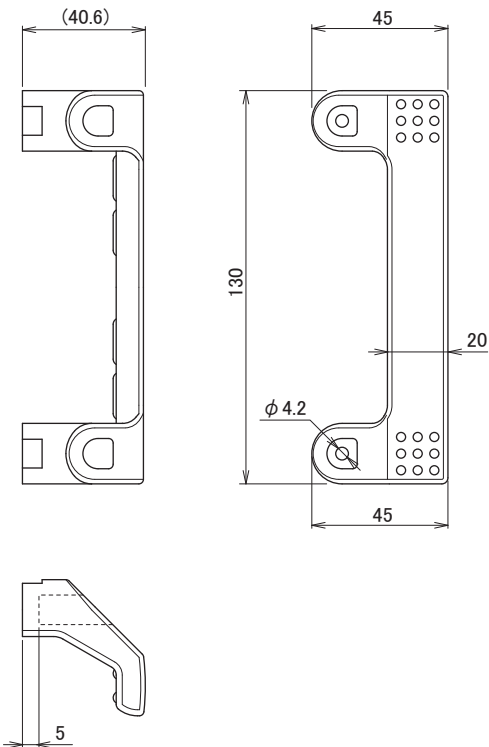

MR-17

スチール丸落し

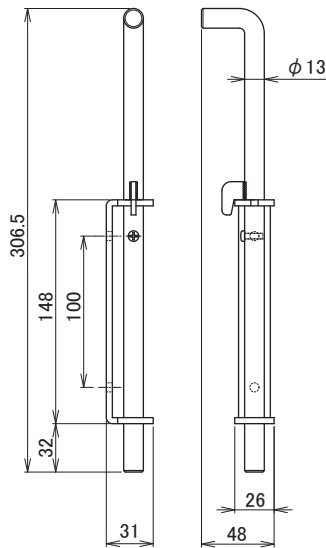

MR-19

ステンレス丸落し

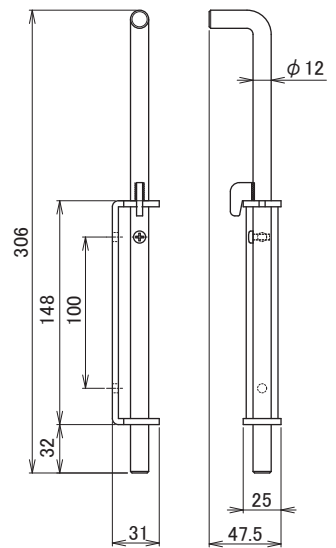

MR-18/18L

スチール丸落し受座

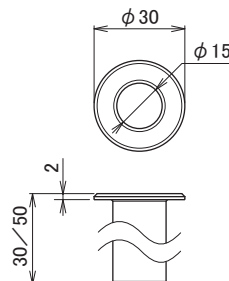

MR-20/20L

ステンレス丸落し受座

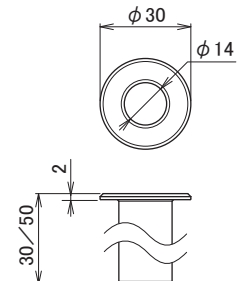

2045D-35-KA (KD)

南京錠

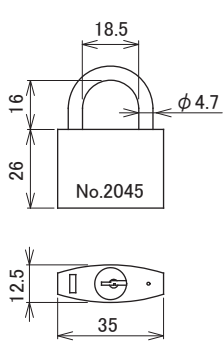

2045D-40-KA (KD)

南京錠

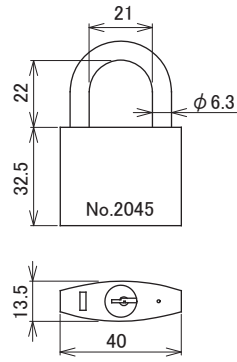

2045D-45-KD

南京錠

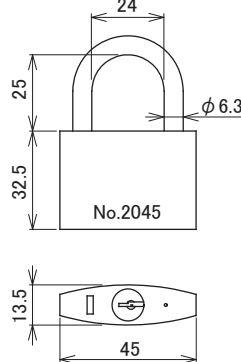

MR-29

スチール丸落しロング

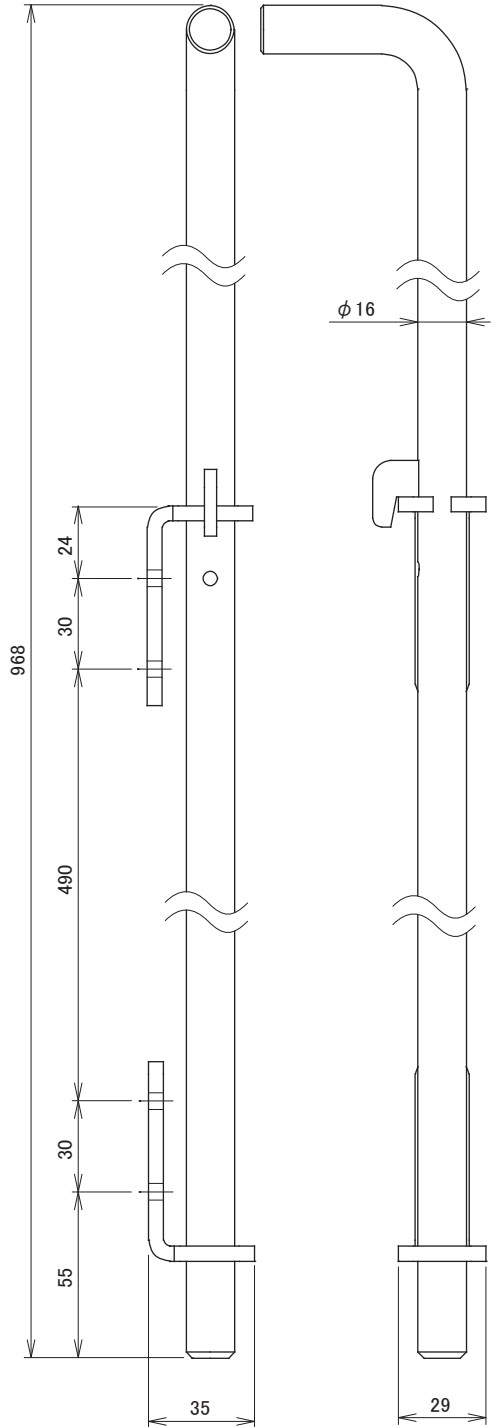

F-350

ステンレスフック

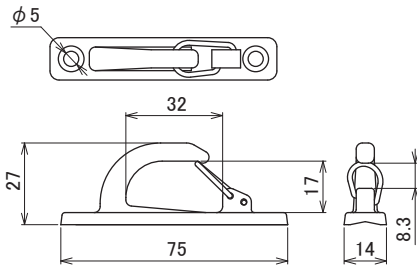

HLPJ-1

リングプル

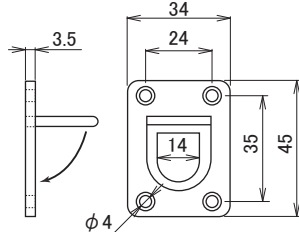

HLP-1

リングプル

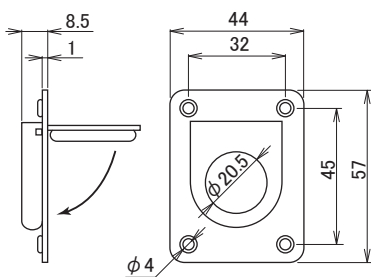

HLP-2

リングプル

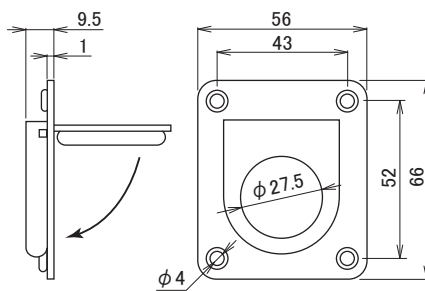

HGF-1

グランドフック1片止用

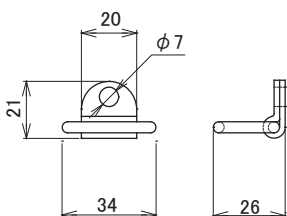

HGF-2

グランドフック両止用

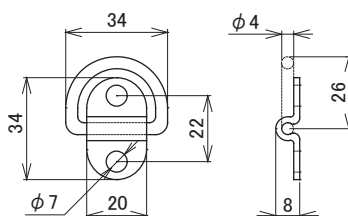

MR-30

スチール丸落しロング受座

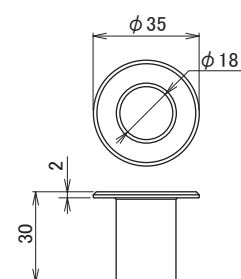

※価格には消費税、取付け工事費は含まれておりません。

アルトラック

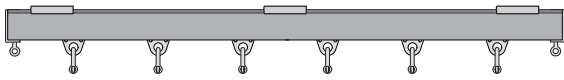

※ランナーの個数は、シートのハトメ300mmピッチ換算で算出。
 ※ブラケットは900mmピッチ換算。
 ※直付けでレールをジョイントする場合、継カバーは取付けしません。

レール単価

長さ	KVアルミ
2.0m	7,000
3.0m	10,500
4.0m	14,000

部品単価

	KVアルミ
トロリーランナー	S-6T 1,200
天井ブラケット	S-623A 800
正面ブラケット	S-620A 800
エンドストップ	S-621 850
継カバー	S-612 1,000
継芯	S-11 60
シャックル	S-72 200

参考組み合わせ価格

幅 (長さ)	KV アルミレール			レール長さ	エンドストップ	ブラケット	トロリーランナー & シャックル	継カバー	継芯
	直付	天井付	壁付						
2.0m	19,900	22,300	22,300	2.0m×1	2個	3個	8個	—	—
3.0m	27,600	30,800	30,800	3.0m×1	2個	4個	11個	—	—
4.0m	36,700	41,500	41,500	4.0m×1	2個	6個	15個	—	—
5.0m	44,520	51,120	51,120	2.0m×1 + 3.0m×1	2個	7個	18個	1個	2本
6.0m	48,020	59,620	59,620	3.0m×2	2個	8個	21個	1個	2本
7.0m	61,320	70,320	70,320	3.0m×1 + 4.0m×1	2個	10個	25個	1個	2本
8.0m	69,020	79,620	79,620	4.0m×2	2個	12個	28個	1個	2本
9.0m	76,840	89,240	89,240	3.0m×3	2個	13個	31個	2個	4本
10.0m	84,540	97,740	97,740	2.0m×1 + 4.0m×2	2個	14個	34個	2個	4本

レクト40 カーテンレール

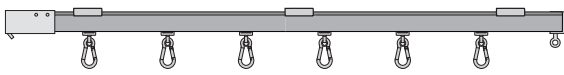

※ランナーの個数は、シートのハトメ300mmピッチ換算で算出。
 ※ブラケットは900mmピッチ換算。
 ※直付けでレールをジョイントする場合、継カバーは取付けしません。
 ※KTアルミレールの天井付、壁付のみエンドストップ(S-110)を1個
 ラク入れエンドカバー(S-180)に変更しています。

レール単価

長さ	KZステンレス	KTアルミ	KHスチール
2.0m	9,600	6,100	4,600
3.0m	14,400	9,200	6,900
4.0m	19,200	12,200	9,200
5.0m	24,000	15,300	11,500

部品単価

	KXステンレス	KTアルミ	KHスチール
スナップランナー	S-401C 480	S-701C 380	S-701C 380
天井ブラケット	S-323 750	S-123 270	S-123 270
正面ブラケット	S-320 750	S-120 270	S-120 270
エンドストップ	S-310 650	S-110 240	S-110 240
ラク入れエンドカバー	—	S-180 1,900	—
継カバー	S-312 1,680	S-12 670	S-12 670
継芯	S-211 110	S-11 60	S-11 60

参考組み合わせ価格

幅 (長さ)	KZ ステンレスレール			KT アルミレール			KH スチールレール			レール長さ	エンドストップ	ブラケット	スナップランナー	継カバー	継芯
	直付	天井付	壁付	直付	天井付	壁付	直付	天井付	壁付						
2.0m	14,740	16,990	16,990	9,620	12,090	12,090	8,120	8,930	8,930	2.0m×1	2個	3個	8個	—	—
3.0m	20,980	23,980	23,980	13,860	16,600	16,600	11,560	12,640	12,640	3.0m×1	2個	4個	11個	—	—
4.0m	27,700	32,200	32,200	18,380	21,660	21,660	15,380	17,000	17,000	4.0m×1	2個	6個	15個	—	—
5.0m	33,940	39,190	39,190	22,620	26,170	26,170	18,820	20,710	20,710	5.0m×1	2個	7個	18個	—	—
6.0m	40,400	48,080	48,080	26,980	31,470	31,470	22,380	25,210	25,210	3.0m×2	2個	8個	21個	1個	2本
7.0m	47,120	56,300	56,300	31,500	36,530	36,530	26,200	29,570	29,570	3.0m×1 + 4.0m×1	2個	10個	25個	1個	2本
8.0m	53,360	64,040	64,040	35,640	41,210	41,210	29,640	33,550	33,550	4.0m×2	2個	12個	28個	1個	2本
9.0m	59,600	71,030	71,030	39,880	45,720	45,720	33,080	37,260	37,260	4.0m×1 + 5.0m×1	2個	13個	31個	1個	2本
10.0m	65,840	78,020	78,020	44,120	50,230	50,230	36,520	40,970	40,970	5.0m×2	2個	14個	34個	1個	2本

※価格には消費税、取付け工事は含まれておりません。

レクト30 カーテンレール

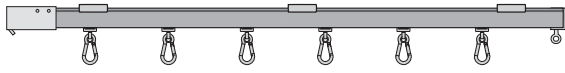

※ランナーの個数は、シートのハトメ 300mmピッチ換算で算出。
 ※ブラケットは 600mmピッチ換算。
 ※直付けでレールをジョイントする場合、継カバーは取付けしません。
 ※KSアルミレールの天井付、壁付のみエンドストップ(S-39)を1個
 ラク入れエンドカバー(S-80)に変更しています。

レール単価

長さ	KXステンレス	KSアルミ	KGスチール
2.0m	7,400	2,800	2,700
3.0m	11,100	4,100	4,000
4.0m	14,800	5,600	5,400
5.0m	18,500	7,300	6,900

部品単価

	KXステンレス		KSアルミ		KGスチール	
スナップランナー	S-3C	440	S-7C	340	S-7C	340
天井ブラケット	S-223	700	S-23	220	S-23	220
正面ブラケット	S-220	700	S-20	240	S-20	240
エンドストップ	S-239	600	S-39	200	S-39	200
ラク入れエンドカバー	—	—	S-80	1,700	—	—
継カバー	S-213	1,500	S-13	660	S-13	660
継芯	S-211	110	S-11	60	S-11	60

参考組み合わせ価格

幅 (長さ)	KX ステンレスレール			KS アルミレール			KG スチールレール			レール長さ	エンド ストップ	ブラケット	スナップランナー	継カバー	継芯
	直付	天井付	壁付	直付	天井付	壁付	直付	天井付	壁付						
2.0m	12,120	14,920	14,920	5,920	8,300	8,380	5,820	6,700	6,780	2.0m×1	2個	4個	8個	—	—
3.0m	17,140	21,340	21,340	8,240	11,060	11,180	8,140	9,460	9,580	3.0m×1	2個	6個	11個	—	—
4.0m	22,600	28,200	28,200	11,100	14,360	14,520	10,900	12,660	12,820	4.0m×1	2個	8個	15個	—	—
5.0m	27,620	33,920	33,920	13,820	17,300	17,480	13,420	15,400	15,580	5.0m×1	2個	9個	18個	—	—
6.0m	32,860	42,760	42,760	15,860	20,660	20,900	15,660	18,960	19,200	3.0m×2	2個	12個	21個	1個	2本
7.0m	38,320	49,620	49,620	18,720	23,960	24,240	18,420	22,160	22,440	3.0m×1 + 4.0m×1	2個	14個	25個	1個	2本
8.0m	43,340	56,040	56,040	21,240	26,920	27,240	20,840	25,020	25,340	4.0m×2	2個	16個	28個	1個	2本
9.0m	48,360	61,760	61,760	23,960	29,860	30,200	23,360	27,760	28,100	4.0m×1 + 5.0m×1	2個	17個	31個	1個	2本
10.0m	53,380	67,480	67,480	26,680	32,800	33,160	25,880	30,500	30,860	5.0m×2	2個	18個	34個	1個	2本

レクト24 カーテンレール

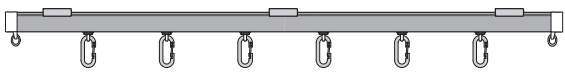

※ランナーの個数は、シートのハトメ 300mmピッチ換算で算出。
 ※ブラケットは 900mmピッチ換算。

レール単価

長さ	KL アルミ
2.0m	2,600
3.0m	3,930
4.0m	5,210

部品単価

	KL アルミ	
スナップランナー	L-1C	250
天井ブラケット	O-523	190
ワンタッチブラケット	O-520	220
エンドストップ	O-510	80
ジョイント	L-111	290

参考組み合わせ価格

幅 (長さ)	KL アルミレール			レール長さ	エンドストップ	ブラケット	スナップランナー	ジョイント
	直付	天井付	壁付					
2.0m	4,760	5,330	5,420	2.0m×1	2個	3個	8個	—
3.0m	6,840	7,600	7,720	3.0m×1	2個	4個	11個	—
4.0m	9,120	10,260	10,440	4.0m×1	2個	6個	15個	—
5.0m	11,480	12,810	13,020	2.0m×1 + 3.0m×1	2個	7個	18個	1個
6.0m	13,560	15,080	15,320	3.0m×2	2個	8個	21個	1個
7.0m	15,840	17,740	18,040	3.0m×1 + 4.0m×1	2個	10個	25個	1個
8.0m	17,870	20,150	20,510	4.0m×2	2個	12個	28個	1個
9.0m	20,280	22,750	23,140	3.0m×3	2個	13個	31個	2個
10.0m	22,260	24,920	25,340	2.0m×1 + 4.0m×2	2個	14個	34個	2個

[標準型 開閉ユニット] サイドポール アルファ



ポール単価

	サイドポールアルファ	固定バー	ネット固定バー	直付アルミ枠
2.0m	MRSA-20 4,800	MRB-20 1,300	MRNB-20 2,400	MRK-20 1,600
2.5m	MRSA-25 6,000	MRB-25 1,500	MRNB-25 3,000	MRK-25 2,000
3.0m	MRSA-30 7,200	MRB-30 1,800	MRNB-30 3,600	MRK-30 2,400
3.5m	MRSA-35 8,400	MRB-35 2,100	MRNB-35 4,200	MRK-35 2,800
4.0m	MRSA-40 9,600	MRB-40 2,400	MRNB-40 4,800	MRK-40 3,200

部品単価

マグネットバー	MR-2MGF	1,200/m
ポールエンドキャップ	MR-33	150
サイドハンドル	MR-6S	1,400
ポール吊金具	MR-1	550
ポール吊金具付ランナー	S-601AD	3,000
レクト40ランナー	S-701A	280
レクト40ランナー	S-401A	380
レクト30ランナー	S-7A	240
レクト30ランナー	S-3A	340

ポール価格

	ポール長さ	固定バー セット価格	ネット固定バー セット価格	MRSA	MRB MRNB	MR-2MGF	MRK	MR-33	MR-6S
両開き	2.0m	22,900	25,100	2本	2本	4.0m	-	2個	4本
	2.5m	26,900	29,900	2本	2本	5.0m	-	2個	4本
	3.0m	31,100	34,700	2本	2本	6.0m	-	2個	4本
	3.5m	35,300	39,500	2本	2本	7.0m	-	2個	4本
	4.0m	39,500	44,300	2本	2本	8.0m	-	2個	4本
片開き	2.0m	15,450	16,550	1本	1本	4.0m	1本	1個	2本
	2.5m	18,450	19,950	1本	1本	5.0m	1本	1個	2本
	3.0m	21,550	23,350	1本	1本	6.0m	1本	1個	2本
	3.5m	24,650	26,750	1本	1本	7.0m	1本	1個	2本
	4.0m	27,750	30,150	1本	1本	8.0m	1本	1個	2本

+

	吊ランナー+吊金具	価格
両開き	S-601AD ×2	6,000
	(S-701A + MR-1) ×2	1,660
	(S-401A + MR-1) ×2	1,860
	(S-7A + MR-1) ×2	1,580
	(S-3A + MR-1) ×2	1,780
片開き	S-601AD	3,000
	S-701A + MR-1	830
	S-401A + MR-1	930
	S-7A + MR-1	790
	S-3A + MR-1	890

[小型 開閉ユニット] サイドポール ライト

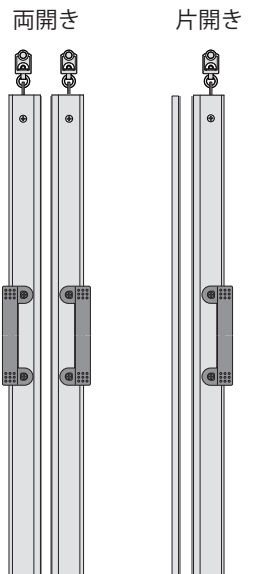

ポール単価

	サイドポールライト	固定バー	ネット固定バー	直付アルミ枠
2.0m	MRSL-20 3,800	MRB-20 1,300	MRNB-20 2,400	MRK-20 1,600
2.5m	MRSL-25 4,800	MRB-25 1,500	MRNB-25 3,000	MRK-25 2,000
3.0m	MRSL-30 5,800	MRB-30 1,800	MRNB-30 3,600	MRK-30 2,400
3.5m	MRSL-35 6,800	MRB-35 2,100	MRNB-35 4,200	MRK-35 2,800
4.0m	MRSL-40 7,800	MRB-40 2,400	MRNB-40 4,800	MRK-40 3,200

部品単価

マグネットバー	MR-2MGF	1,200/m
ポールエンドキャップ	MR-34	150
サイドハンドル	MR-24	900
ポール吊金具	MR-1	550
ポール吊金具付ランナー	S-601AD	3,000
レクト40ランナー	S-701A	280
レクト40ランナー	S-401A	380
レクト30ランナー	S-7A	240
レクト30ランナー	S-3A	340

ポール価格

	ポール長さ	固定バー セット価格	ネット固定バー セット価格	MRSA	MRB MRNB	MR-2MGF	MRK	MR-34	MR-24
両開き	2.0m	18,900	21,400	2本	2本	4.0m	-	2個	4本
	2.5m	22,500	25,500	2本	2本	5.0m	-	2個	4本
	3.0m	26,300	29,900	2本	2本	6.0m	-	2個	4本
	3.5m	30,100	34,300	2本	2本	7.0m	-	2個	4本
	4.0m	33,900	38,700	2本	2本	8.0m	-	2個	4本
片開き	2.0m	13,450	14,550	1本	1本	4.0m	1本	1個	2本
	2.5m	16,250	17,750	1本	1本	5.0m	1本	1個	2本
	3.0m	19,150	20,950	1本	1本	6.0m	1本	1個	2本
	3.5m	22,050	24,150	1本	1本	7.0m	1本	1個	2本
	4.0m	24,950	27,350	1本	1本	8.0m	1本	1個	2本

+

	吊ランナー+吊金具	価格
両開き	S-601AD ×2	6,000
	(S-701A + MR-1) ×2	1,660
	(S-401A + MR-1) ×2	1,860
	(S-7A + MR-1) ×2	1,580
	(S-3A + MR-1) ×2	1,780
片開き	S-601AD	3,000
	S-701A + MR-1	830
	S-401A + MR-1	930
	S-7A + MR-1	790
	S-3A + MR-1	890

仕切レール(両開き)

- ポールを吊り下げるため、トロリーランナー (S-6T) とシャックル (S-72) を2個ずつポール吊金具付ランナー (S-601AD) に差し替えています。
- 下記の価格はカーテンレールを天井ブラケットで固定し、固定バーを使用した場合です。

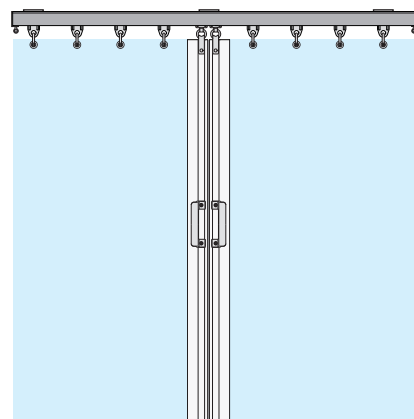

KV アルトラックレール

仕様 高さ 幅	[標準型 開閉ユニット] サイドポール アルファ					[小型 開閉ユニット] サイドポールライト				
	2.0m	2.5m	3.0m	3.5m	4.0m	2.0m	2.5m	3.0m	3.5m	4.0m
2.0m	48,400	52,400	56,600	60,800	65,000	44,400	48,000	51,800	55,600	59,400
4.0m	67,600	71,600	75,800	80,000	84,200	63,600	67,200	71,000	74,800	78,600
6.0m	85,720	89,720	93,920	98,120	102,320	81,720	85,320	89,120	92,920	96,720
8.0m	105,720	109,720	113,920	118,120	122,320	101,720	105,320	109,120	112,920	116,720

カーテンレール	ポール	ポール吊ランナー	不要ランナー	組み合わせ価格
アルトラック レール 2.0m 天井付仕様 22,300	標準 開閉ユニット 2.0m 両開き・固定バー仕様 22,900	アルトラック 両開き S-601AD (3,000円) × 2個 6,000	S-6T+S-72 (1,200円+200円) 1,400円 × 2個 = 2,800円 2,800	= 48,400円

仕切レール(片開き)

- ポールを吊り下げるため、トロリーランナー (S-6T) とシャックル (S-72) を1個ずつポール吊金具付ランナー (S-601AD) に差し替えています。
- 下記の価格はカーテンレールを天井ブラケットで固定し、固定バーを使用した場合です。

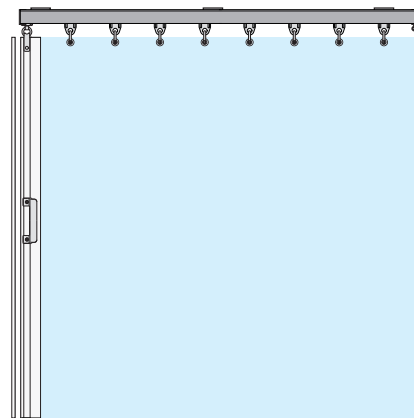

KV アルトラックレール

仕様 高さ 幅	[標準型 開閉ユニット] サイドポール アルファ					[小型 開閉ユニット] サイドポールライト				
	2.0m	2.5m	3.0m	3.5m	4.0m	2.0m	2.5m	3.0m	3.5m	4.0m
2.0m	39,350	42,350	45,450	48,550	51,650	37,350	40,150	43,050	45,950	48,850
4.0m	58,550	61,550	64,650	67,750	70,850	56,550	59,350	62,250	65,150	68,050
6.0m	76,670	79,670	82,770	85,870	88,970	74,670	77,470	80,370	83,270	86,170
8.0m	96,670	99,670	102,770	105,870	108,970	94,670	97,470	100,370	103,270	106,170

カーテンレール	ポール	ポール吊ランナー	不要ランナー	組み合わせ価格
アルトラック レール 2.0m 天井付仕様 22,300	標準 開閉ユニット 2.0m 片開き・固定バー仕様 15,450	アルトラック 片開き S-601AD (3,000円) × 1個 3,000	S-6T+S-72 (1,200円+200円) 1,400円 × 1個 = 1,400円 1,400	= 39,350円

お見積りの際のご注意

スナップランナー

リングランナー
ポール吊金具

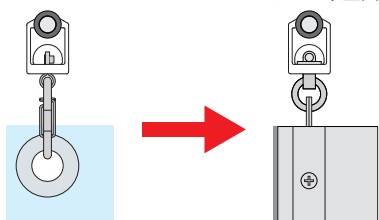

- ポールを吊り下げる際は、スナップランナーをリングランナーとポール吊金具に差し替えます。
- カーテンレールとポールの組み合わせ価格は、天井ブラケット及び固定バー仕様での価格です。その他の仕様は下記の計算でお見積り下さい。
- 直付けでレールをジョイントする場合、継力バーは取付けしません。

お見積り例

カーテンレール	ポール	ポール吊ランナー	不要ランナー	組み合わせ価格
レクト40 KZステンレス 2.0m 天井付仕様 16,990	MRSA仕様 2.0m 両開き・固定バー仕様 22,900	レクト40 両開き (S-401A+MR-1) × 2個 1,860	S-401C (480円) 480円 × 2個 = 960円 960	= 40,790円

仕切レール(両開き)

ポールを吊り下げるため、2個のスナップランナーをリングランナーに変更しております。
下記の価格はカーテンレールを天井ブラケットで固定し、固定バーを使用した場合です。

KZ レクト40 ステンレスレール

ランナーは S-401A,S-401C を使用しています。

仕様 高さ 幅	[標準型 開閉ユニット] サイドポール アルファ					[小型 開閉ユニット] サイドポールライト				
	2.0m	2.5m	3.0m	3.5m	4.0m	2.0m	2.5m	3.0m	3.5m	4.0m
2.0m	40,790	44,790	48,990	53,190	57,390	36,790	40,390	44,190	47,990	51,790
4.0m	56,000	60,000	64,200	68,400	72,600	52,000	55,600	59,400	63,200	67,000
6.0m	71,880	75,880	80,080	84,280	88,480	67,880	71,480	75,280	79,080	82,880
8.0m	87,840	91,840	96,040	100,240	104,440	83,840	87,440	91,240	95,040	98,840

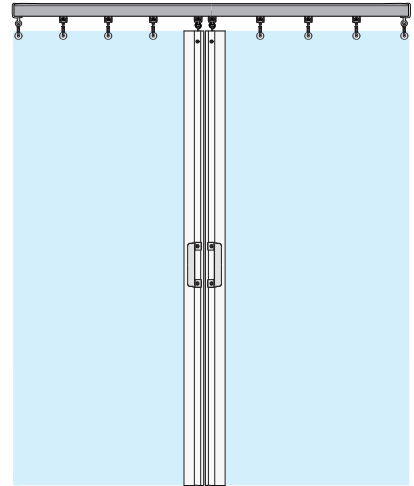

KT レクト40 アルミレール

ランナーは S-701A,S-701C を使用しています。

仕様 高さ 幅	[標準型 開閉ユニット] サイドポール アルファ					[小型 開閉ユニット] サイドポールライト				
	2.0m	2.5m	3.0m	3.5m	4.0m	2.0m	2.5m	3.0m	3.5m	4.0m
2.0m	35,890	39,890	44,090	48,290	52,490	31,890	35,490	39,290	43,090	46,890
4.0m	45,460	49,460	53,660	57,860	62,060	41,460	45,060	48,860	52,660	56,460
6.0m	55,270	59,270	63,470	67,670	71,870	51,270	54,870	58,670	62,470	66,270
8.0m	65,010	69,010	73,210	77,410	81,610	61,010	64,610	68,410	72,210	76,010

KH レクト40 スチールレール

ランナーは S-701A,S-701C を使用しています。

仕様 高さ 幅	[標準型 開閉ユニット] サイドポール アルファ					[小型 開閉ユニット] サイドポールライト				
	2.0m	2.5m	3.0m	3.5m	4.0m	2.0m	2.5m	3.0m	3.5m	4.0m
2.0m	32,730	36,730	40,930	45,130	49,330	28,730	32,330	36,130	39,930	43,730
4.0m	40,800	44,800	49,000	53,200	57,400	36,800	40,400	44,200	48,000	51,800
6.0m	49,010	53,010	57,210	61,410	65,610	45,010	48,610	52,410	56,210	60,010
8.0m	57,350	61,350	65,550	69,750	73,950	53,350	56,950	60,750	64,550	68,350

仕切レール(片開き)

ポールを吊り下げるため、1個のスナップランナーをリングランナーに変更しております。
下記の価格はカーテンレールを天井ブラケットで固定し、固定バーを使用した場合です。

KZ レクト40 ステンレスレール

ランナーは S-401A,S-401C を使用しています。

仕様 高さ 幅	[標準型 開閉ユニット] サイドポール アルファ					[小型 開閉ユニット] サイドポールライト				
	2.0m	2.5m	3.0m	3.5m	4.0m	2.0m	2.5m	3.0m	3.5m	4.0m
2.0m	32,890	35,890	38,990	42,090	45,190	30,890	33,690	36,590	39,490	42,390
4.0m	48,100	51,100	54,200	57,300	60,400	46,100	48,900	51,800	54,700	57,600
6.0m	63,980	66,980	70,080	73,180	76,280	61,980	64,780	67,680	70,580	73,480
8.0m	79,940	82,940	86,040	89,140	92,240	77,940	80,740	83,640	86,540	89,440

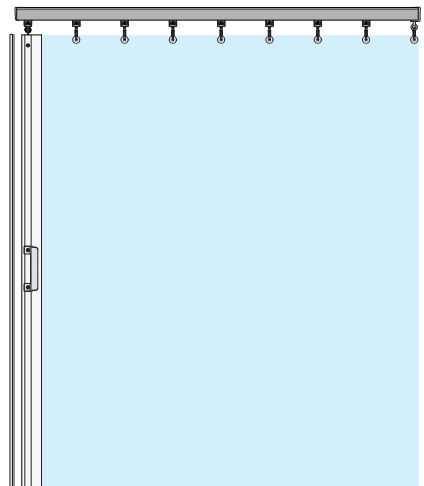

KT レクト40 アルミレール

ランナーは S-701A,S-701C を使用しています。

仕様 高さ 幅	[標準型 開閉ユニット] サイドポール アルファ					[小型 開閉ユニット] サイドポールライト				
	2.0m	2.5m	3.0m	3.5m	4.0m	2.0m	2.5m	3.0m	3.5m	4.0m
2.0m	27,990	30,990	34,090	37,190	40,290	25,990	28,790	31,690	34,590	37,490
4.0m	37,560	40,560	43,660	46,760	49,860	35,560	38,360	41,260	44,160	47,060
6.0m	47,370	50,370	53,470	56,570	59,670	45,370	48,170	51,070	53,970	56,870
8.0m	57,110	60,110	63,210	66,310	69,410	55,110	57,910	60,810	63,710	66,610

KH レクト40 スチールレール

ランナーは S-701A,S-701C を使用しています。

仕様 高さ 幅	[標準型 開閉ユニット] サイドポール アルファ					[小型 開閉ユニット] サイドポールライト				
	2.0m	2.5m	3.0m	3.5m	4.0m	2.0m	2.5m	3.0m	3.5m	4.0m
2.0m	24,830	27,830	30,930	34,030	37,130	22,830	25,630	28,530	31,430	34,330
4.0m	32,900	35,900	39,000	42,100	45,200	30,900	33,700	36,600	39,500	42,400
6.0m	41,110	44,110	47,210	50,310	53,410	39,110	41,910	44,810	47,710	50,610
8.0m	49,450	52,450	55,550	58,650	61,750	47,450	50,250	53,150	56,050	58,950

仕切レール(両開き)

ポールを吊り下げるため、2個のスナップランナーをリングランナーに変更しております。
下記の価格はカーテンレールを天井ブラケットで固定し、固定バーを使用した場合です。

KX レクト30 ステンレスレール

ランナーは S-3A,S-3C を使用しています。

仕様 高さ 幅	[標準型 開閉ユニット] サイドポール アルファ					[小型 開閉ユニット] サイドポールライト				
	2.0m	2.5m	3.0m	3.5m	4.0m	2.0m	2.5m	3.0m	3.5m	4.0m
2.0m	38,720	42,720	46,920	51,120	55,320	34,720	38,320	42,120	45,920	49,720
4.0m	52,000	56,000	60,200	64,400	68,600	48,000	51,600	55,400	59,200	63,000
6.0m	66,560	70,560	74,760	78,960	83,160	62,560	66,160	69,960	73,760	77,560
8.0m	79,840	83,840	88,040	92,240	96,440	75,840	79,440	83,240	87,040	90,840

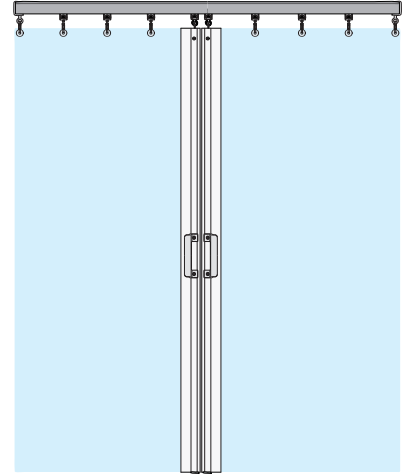

KS レクト30 アルミレール

ランナーは S-7A,S-7C を使用しています。

仕様 高さ 幅	[標準型 開閉ユニット] サイドポール アルファ					[小型 開閉ユニット] サイドポールライト				
	2.0m	2.5m	3.0m	3.5m	4.0m	2.0m	2.5m	3.0m	3.5m	4.0m
2.0m	32,100	36,100	40,300	44,500	48,700	28,100	31,700	35,500	39,300	43,100
4.0m	38,160	42,160	46,360	50,560	54,760	34,160	37,760	41,560	45,360	49,160
6.0m	44,460	48,460	52,660	56,860	61,060	40,460	44,060	47,860	51,660	55,460
8.0m	50,720	54,720	58,920	63,120	67,320	46,720	50,320	54,120	57,920	61,720

KG レクト30 スチールレール

ランナーは S-7A,S-7C を使用しています。

仕様 高さ 幅	[標準型 開閉ユニット] サイドポール アルファ					[小型 開閉ユニット] サイドポールライト				
	2.0m	2.5m	3.0m	3.5m	4.0m	2.0m	2.5m	3.0m	3.5m	4.0m
2.0m	30,500	34,500	38,700	42,900	47,100	26,500	30,100	33,900	37,700	41,500
4.0m	36,460	40,460	44,660	48,860	53,060	32,460	36,060	39,860	43,660	47,460
6.0m	42,760	46,760	50,960	55,160	59,360	38,760	42,360	46,160	49,960	53,760
8.0m	48,820	52,820	57,020	61,220	65,420	44,820	48,420	52,220	56,020	59,820

仕切レール(片開き)

ポールを吊り下げるため、1個のスナップランナーをリングランナーに変更しております。
下記の価格はカーテンレールを天井ブラケットで固定し、固定バーを使用した場合です。

KX レクト30 ステンレスレール

ランナーは S-3A,S-3C を使用しています。

仕様 高さ 幅	[標準型 開閉ユニット] サイドポール アルファ					[小型 開閉ユニット] サイドポールライト				
	2.0m	2.5m	3.0m	3.5m	4.0m	2.0m	2.5m	3.0m	3.5m	4.0m
2.0m	30,820	33,820	36,920	40,020	43,120	28,820	31,620	34,520	37,420	40,320
4.0m	44,100	47,100	50,200	53,300	56,400	42,100	44,900	47,800	50,700	53,600
6.0m	58,660	61,660	64,760	67,860	70,960	56,660	59,460	62,360	65,260	68,160
8.0m	71,940	74,940	78,040	81,140	84,240	69,940	72,740	75,640	78,540	81,440

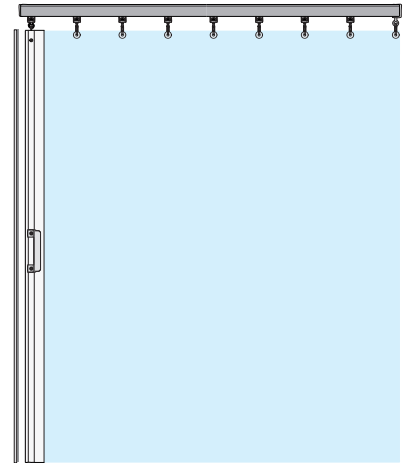

KS レクト30 アルミレール

ランナーは S-7A,S-7C を使用しています。

仕様 高さ 幅	[標準型 開閉ユニット] サイドポール アルファ					[小型 開閉ユニット] サイドポールライト				
	2.0m	2.5m	3.0m	3.5m	4.0m	2.0m	2.5m	3.0m	3.5m	4.0m
2.0m	24,200	27,200	30,300	33,400	36,500	22,200	25,000	27,900	30,800	33,700
4.0m	30,260	33,260	36,360	39,460	42,560	28,260	31,060	33,960	36,860	39,760
6.0m	36,560	39,560	42,660	45,760	48,860	34,560	37,360	40,260	43,160	46,060
8.0m	42,820	45,820	48,920	52,020	55,120	40,820	43,620	46,520	49,420	52,320

KG レクト30 スチールレール

ランナーは S-7A,S-7C を使用しています。

仕様 高さ 幅	[標準型 開閉ユニット] サイドポール アルファ					[小型 開閉ユニット] サイドポールライト				
	2.0m	2.5m	3.0m	3.5m	4.0m	2.0m	2.5m	3.0m	3.5m	4.0m
2.0m	22,600	25,600	28,700	31,800	34,900	20,600	23,400	26,300	29,200	32,100
4.0m	28,560	31,560	34,660	37,760	40,860	26,560	29,360	32,260	35,160	38,060
6.0m	34,860	37,860	40,960	44,060	47,160	32,860	35,660	38,560	41,460	44,360
8.0m	40,920	43,920	47,020	50,120	53,220	38,920	41,720	44,620	47,520	50,420

品番	掲載	組立図	寸法図
2			
2045D-35/40-KA	49	—	80
2045D-35/40/45-KD	49	—	80
C			
CK-105/106/107/107-SS	18,27,37		73
CK-4	40	—	72
CK-5/6/7/7-SS	37,42		73
F			
F-350	12,49	—	80
H			
HAG-221W/226BK	12,49	—	—
HGF-1/2	49	—	80
HJ010~025S	50	—	—
HJ027/028/029S	50	—	—
HJ085~109S	50	—	—
HJ114/116S	50	—	—
HJ118S	50	—	—
HJ120/122S	50	—	—
HJ127~153S	50	—	—
HJ185~192S	50	—	—
HJ195~202S	50	—	—
HJ206~211S	50	—	—
HLP-1/2	49	—	80
HLPJ-1	49	—	80
HPW60	49	—	—
HSSH23/30/40/48	49	—	—
HSW1060	49	—	—
J			
J301	50	—	—
J303/304/305	50	—	—
J400/401/402	50	—	—
K			
KG-20/30/40/50	33	—	67
KGC-90	33	—	—
KH-20/30/40/50	23	—	63
KHC-80	23	—	—
KL-18/20/27/30/36/40	39	—	71
KLC-50	39	—	—
KLC-90	39	—	—
KS-20/30/40/50	31	—	67
KSC-90	31	—	—
KT-20/30/40/50	21	—	63
KTC-90	21	—	—
KV-20/30/40	15	—	61
KVC-90	15	—	—
KX-20/30/40/50	29	—	67
KXC-300-90/120/135	29	—	—
KZ-20/30/40/50	19	—	63
KZC-90	19	—	—
L			
L-1A	40	—	71
L-1C	40,41	—	71
L-2	40	—	71
L-2C	40	—	71
L-24	40	—	72

品番	掲載	組立図	寸法図
L-111	40	—	72
L-212C	40	—	71
L-522	40	—	72
M			
MR-1	46	51,53	75
MR-2	46	51,54	75
MR-2MGF	46	51,53	75
MR-3/3L	46	51,54	75
MR-4/4L	46	51,54	75
MR-5CP	46	52	75
MR-5SP	46	52	75
MR-6C/6S	46	51,54	79
MR-7/7L	46	51,54	79
MR-7SUS/7LSUS	12,46	51,54	79
MR-8	46	55	76
MR-9	46	55	76
MR-9K	46	55	77
MR-10	46	57	75
MR-13	46	—	76
MR-14	46	—	76
MR-15	32	—	76
MR-16	22	—	76
MR-17	46	58	79
MR-18/18L	46	58	79
MR-19	46	58	79
MR-20/20L	46	58	79
MR-21	46	56	78
MR-22	46	57	77
MR-24	48	51,54	79
MR-25	30	—	76
MR-26	20	—	76
MR-27	11,48	56	77
MR-28	11,48	56	77
MR-29	46	58	80
MR-30	46	58	80
MR-33	46	51	75
MR-34	48	51	75
MRB-20/25/30/35/40	45	51	75
MRC A-20/25/30/35/40	45	52	75
MRE-20/25/30/35/40	45	52	75
MRJ-2	45	59	76
MRJ-4	45	59	76
MRK-20/25/30/35/40	45	53	75
MRNB-20/25/30/35/40	45	52,60	75
MRSA-20/25/30/35/40	45	51	75
MRS L-20/25/30/35/40	11,47	51	75
O			
O-510	40	—	72
O-520	40	—	71
O-521MG	12,40,41	—	72
O-523	40	—	71
O-530	40	—	71
O-533	40	—	71

品番	掲載	組立図	寸法図
S			
S-1	32	—	67
S-1M	36	—	68
S-1MK	36	—	68
S-1PE	35	—	67
S-1PF	25,35	—	73
S-2A	30,46	51	67
S-2C	30,46	—	67
S-2D	30,46	51,53	67
S-3A	30	—	67
S-3AM	36	—	68
S-3AMK	36	—	68
S-3C	30	—	67
S-3CM	36	—	68
S-3CMK	36	—	68
S-3TB	36	—	68
S-3TBM	36	—	68
S-4	32	—	70
S-5A	30	—	68
S-5C	30	—	68
S-6T	10,16	—	61
S-7A	32	—	68
S-7C	32	—	68
S-11	16,20,30	—	73
S-12	22	—	65
S-13	32	—	70
S-20	32	—	69
S-20A	32	—	69
S-20T	32	—	69
S-20WA	32	—	69
S-21	32	—	70
S-22A	37	—	70
S-23	32	—	69
S-23A	32	—	69
S-23T	32	—	69
S-39	32	—	70
S-42	26,36	—	73
S-43	26,36	—	73
S-70	22,32,49	—	74
S-71	22,32,49	—	74
S-72	16,49	—	74
S-80	9,32	—	70
S-81	28	—	74
S-82	38	—	70
S-83	28	—	74
S-84	38	—	70
S-101H	22	—	63
S-101PE	25	—	63
S-101S	22	—	63
S-103TB	26	—	64
S-103TBM	26	—	64
S-104	22	—	66
S-105/106/107/107-SS	27,37	—	73
S-110	22	—	66
S-120	22	—	65
S-120A	22	—	65
S-121	22	—	66
S-122	18,27	—	62,66
S-123	22	—	65
S-123A	22	—	65
S-180	9,22	—	66

品番	掲載	組立図	寸法図
S-182	28	—	66
S-184	28	—	66
S-201A	20,46	51	63
S-201C	20,46	—	63
S-201D	20,46	51,53	63
S-204	30	—	70
S-205	30	—	70
S-211	20,30	—	73
S-213	30	—	70
S-220	30	—	69
S-220T	30	—	69
S-222	37	—	70
S-223	30	—	69
S-223T	30	—	69
S-239	30	—	70
S-270	20,30,49	—	74
S-301A	20	—	63
S-301AM	26	—	64
S-301AMK	26	—	64
S-301C	20	—	63
S-301CM	26	—	64
S-301CMK	26	—	64
S-304	20	—	66
S-305	20	—	66
S-310	20	—	66
S-312	20	—	65
S-320	20	—	65
S-322	27	—	66
S-323	20	—	65
S-401A	20	—	63
S-401C	20	—	63
S-501A	20	—	63
S-501C	20	—	63
S-601A	16,46	—	61
S-601AD	16,46	51	61
S-601B	10,16	—	61
S-601C	10,16,46	—	61
S-602B	10,16	—	61
S-604	16	—	62
S-605	16	—	61
S-610	16	—	62
S-612	16	—	61
S-616	16	—	62
S-620A	16	—	62
S-623A	16,18	—	62
S-624	16,18	—	62
S-701A	22	—	63
S-701C	22	—	63
S-CL-1/1S	27,37,42	—	74
S-CLS-1	27,37,42	—	74
S-UB28/34/43	28,38,42	—	74

特長・実績

新製品

アルトラック

レクト40

レクト30

レクト24

開閉ユニット

仕切部品

組立図

寸法図

価格表

索引

許容荷重について

当社で開発・製造しているカーテンレールやランナー、ブラケットは様々な品質試験を実施しています。社内万能試験機を用いた強度試験や開閉繰り返し試験、また、塩水噴霧キヤス試験機による表面性能試験などを実施して、安心してお使いいただける製品づくりに努めています。

強度試験の様子

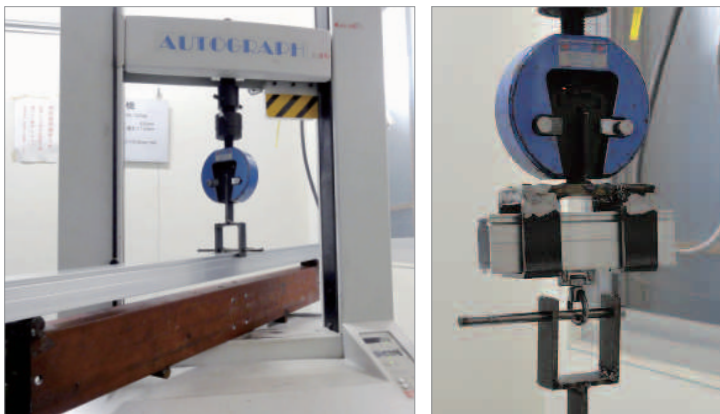

ブラケット取付間隔とレール許容荷重

レールタイプ	取付間隔	許容荷重
アルトラック	900mm	140 kg + 140 kg
レクト 40	900mm	50 kg + 50 kg
レクト 30	600mm	30 kg + 30 kg
レクト 24	900mm	8 kg + 8 kg

CATALOGUE LINE-UP カタログ ラインアップ

カーテンレール総合カタログ Vol.06

A4判 68ページ
2015年11月発行 新価格版

一般住宅用カーテンレールから医療用・工業用まで幅広いニーズに対応できるアイテムと部品パーツを品揃えております。
また、ピクチャーレールも豊富な種類を取り揃えております。



インテリア資材総合カタログ Vol.04

A4判 116ページ
2016年04月発行 新価格版

もっと人にやさしく、心地よい空間を。
開閉ユニットオプションページにあるアングル、角パイプ、フラットバーも含め、豊富なインテリア資材を取り揃えております。
階段ノンスリップ、床金物、手すり、コーナーガードなど多様なニーズに対応した居住空間づくりをサポートします。





本会社屋

社 名 株式会社 日中製作所
 代 表 者 代表取締役 中村達男
 創 業 昭和22年1月
 資 本 金 4,800万円
 本 社 大阪府柏原市大県4-18-1
 営 業 拠 点 札幌営業所
 東京支店
 名古屋支店
 大阪支店
 福岡支店
 製 造 拠 点 本社工場
 茨城工場
 海外協力工場 他
 製 造 品 ビムインテリア資材
 COWカーテンレール
 ヒナカ 仕切レール
 シリンダードアロック 他
 グループ会社 株式会社 ハイロジック
 株式会社 トウブヒナカ
 株式会社 ダイニヒガキ

一般住宅カーテンレール



医療施設カーテンレール



ピクチャーレール



ビニールハンドレール



階段ノンスリップ

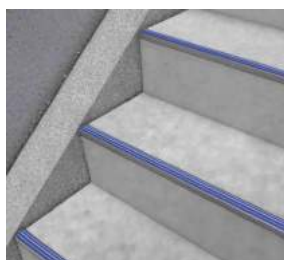

敷物押え



コーナーガード



各種建材



仕切レール



受注・発送サービスについて

①ご注文時のお願い

- 必ず品番、品名でお申し付けください。
- 口頭でのご注文はお受けできません。必ず書面にてご注文ください。

②運賃サービスの基準

- ご注文金額・・・合計4万円以上

③運賃のご負担をお願いする場合

- サービス基準に満たない場合
- 全長が4m以上の長尺物
- 当社が定める配送指定エリアへの全長3.1m以上の長尺物

上記を含むご注文の場合は 合計金額に関係なく別途運賃をご請求させていただきます。

④梱包費のご負担をお願いする場合

- ご注文金額・・・合計4万円に満たない場合
- 1辺の長さが1mを超えるカーブレール
- 全長が2mを超える湾曲レール

上記については別途梱包費をご請求させていただきます。

⑤納期についてのお願い

- 長尺物は配送エリアによって納期を有する場合がございます。
納期、発送などは係員にご相談ください。

⑥加工について

- 特注品とは指定寸法に加工する場合があります。
- その他 **納** の印がある商品は多少納期を必要としますので、
ご注文時にご確認ください。



その他、詳細のご確認は弊社各支店・営業所にお問い合わせください。

株式会社 **日中製作所**

URL <http://www.hinaka.co.jp>

E-mail info@hinaka.co.jp



■ 本 社 工 場	〒582-0018 大阪府柏原市大県4丁目18番1号	TEL. 072-972-1681	FAX. 072-972-5201
■ 東 京 支 店	〒123-0862 東京都足立区皿沼2丁目1番15号	TEL. 03-3853-5933	FAX. 03-3855-2881
■ 名 古 屋 支 店	〒453-0851 名古屋市中村区畑江通2丁目27	TEL. 052-461-3166	FAX. 052-482-1966
■ 大 阪 支 店	〒582-0018 大阪府柏原市大県4丁目18番1号	TEL. 072-972-1681	FAX. 072-971-5320
■ 福 岡 支 店	〒812-0863 福岡市博多区金の隈1丁目32番1号	TEL. 092-504-4801	FAX. 092-504-4281
■ 札 幌 営 業 所	〒065-0010 札幌市東区北10条東17丁目1番8号	TEL. 011-741-6291	FAX. 011-741-6293



(株)日中製作所はJIS日本工業規格表示を認定取得しています。
生産・品質において厳しい審査を受けた商品をお届けします。



このパンフレットは環境に配慮した植物油インキを使用しています。

17.11KS